

Dell™ PowerVault™

Sistemas DL2100

Manual del propietario del hardware



Notas, precauciones y avisos



NOTA: una NOTA proporciona información importante que le ayudará a utilizar mejor el ordenador.



PRECAUCIÓN: un mensaje de PRECAUCIÓN indica la posibilidad de daños en el hardware o la pérdida de datos si no se siguen las instrucciones.



AVISO: un mensaje de AVISO indica el riesgo de daños materiales, lesiones o incluso la muerte.

La información contenida en este documento puede modificarse sin previo aviso.

© 2009 Dell Inc. Todos los derechos reservados.

Queda estrictamente prohibida la reproducción de este material en cualquier forma sin la autorización por escrito de Dell Inc.

Marcas comerciales utilizadas en este texto: *Dell*, el logotipo de *DELL* y *PowerVault* son marcas comerciales de Dell Inc.; *Microsoft*, *Windows* y *Windows Server* son marcas comerciales o marcas comerciales registradas de Microsoft Corporation en los Estados Unidos y/o en otros países.

Otras marcas y otros nombres comerciales pueden utilizarse en este documento para hacer referencia a las entidades que los poseen o a sus productos. Dell Inc. renuncia a cualquier interés sobre la propiedad de marcas y nombres comerciales que no sean los suyos.

Contenido

1	Información sobre el sistema	13
	Acceso a las características del sistema durante el inicio	13
	Componentes e indicadores del panel anterior	14
	Componentes del panel LCD	16
	Pantalla de inicio	18
	Menú Configurar	18
	Menú Vista	19
	Patrones de los indicadores de la unidad de disco duro para RAID	20
	Códigos del indicador de alimentación	23
	Códigos de los indicadores de la NIC	25
	Mensajes de estado de la pantalla LCD	25
	Visualización de los mensajes de estado	26
	Eliminación de mensajes de estado de la pantalla LCD	26
	Mensajes del sistema	43
	Mensajes de aviso	64
	Mensajes de diagnóstico	65
	Mensajes de alerta	65
	Otra información útil	65

2	Uso del programa de Configuración del sistema y del Administrador de arranque UEFI	67
	Selección del modo de inicio del sistema	67
	Acceso al programa de Configuración del sistema	68
	Respuesta a los mensajes de error	68
	Uso de las teclas de navegación del programa de Configuración del sistema	68
	Opciones del programa de Configuración del sistema	69
	Pantalla principal	69
	Pantalla Memory Settings (Configuración de la memoria)	72
	Pantalla Processor Settings (Configuración del procesador)	73
	Pantalla SATA Settings (Configuración de SATA)	74
	Pantalla Boot Settings (Configuración de inicio)	75
	Pantalla de dispositivos integrados	76
	Pantalla PCI IRQ Assignments (Asignaciones IRQ de la PCI)	78
	Pantalla Serial Communication (Comunicación serie)	78
	Pantalla Embedded Server Management (Administración de servidor integrado)	79
	Pantalla Power Management (Administración de energía)	80
	Pantalla Security System (Seguridad del sistema)	81
	Pantalla Exit (Salir)	84

Acceso al Administrador de arranque UEFI	84
Uso de las teclas de navegación del Administrador de arranque UEFI	85
Pantalla UEFI Boot Manager (Administrador de arranque UEFI)	85
Pantalla UEFI Boot Settings (Configuración de inicio UEFI)	86
Pantalla System Utilities (Utilidades del sistema)	86
 Funciones de Contraseña del sistema y	
 Contraseña de configuración	87
Uso de la contraseña del sistema	87
Uso de la contraseña de configuración	90
 iDRAC Configuration Utility (Utilidad de configuración de iDRAC)	92
Acceso a la iDRAC Configuration Utility (Utilidad de configuración de iDRAC)	92
 3 Instalación de los componentes del sistema	93
 Herramientas recomendadas	93
 Interior del sistema	93
 Bisel anterior (opcional)	95
Extracción del bisel anterior	95
Instalación del bisel anterior	96
 Apertura y cierre del sistema	96
Apertura del sistema	96
Cierre del sistema	96

Etiqueta de información	97
Cómo quitar la etiqueta de información	97
Instalación de la etiqueta de información	98
Unidades de disco duro	98
Extracción de una unidad de disco duro de relleno	99
Instalación de una unidad de disco duro de relleno	100
Extracción de una unidad de disco duro de intercambio directo	100
Instalación de una unidad de disco duro de intercambio directo	101
Extracción de una unidad de disco duro de un portaunidades de disco duro	102
Instalación de una unidad de disco duro en un portaunidades de disco duro	102
Fuentes de alimentación	104
Extracción de una fuente de alimentación	104
Cómo reemplazar una fuente de alimentación	105
Extracción del panel de relleno para el hueco de la fuente de alimentación	106
Instalación del panel de relleno para el hueco de la fuente de alimentación	106
Módulo SD interno	106
Instalación del módulo SD interno	106
Extracción del módulo SD interno	108
Tarjeta flash SD interna	108
Instalación de la tarjeta flash SD interna	108
Extracción de la tarjeta flash SD interna	109
Llave de memoria USB interna	109

Cable USB interno	111
Cómo retirar el cable USB interno	111
Instalación del cable USB interno	111
Tarjeta iDRAC6 Enterprise (opcional)	111
Instalación de una tarjeta iDRAC6 Enterprise	112
Extracción de una tarjeta iDRAC6 Enterprise	113
Soporte VFlash (opcional)	114
Llave de hardware NIC	114
Extracción de la cubierta de enfriamiento	116
Instalación de la la cubierta de enfriamiento	117
Ventiladores de enfriamiento	118
Desmontaje de un ventilador de enfriamiento	118
Colocación de un ventilador de enfriamiento	120
Extracción del soporte del ventilador	120
Colocación del soporte del ventilador	121
Unidad óptica	122
Extracción de la unidad óptica	122
Instalación de la unidad óptica	122
Tarjeta controladora de almacenamiento integrada	125
Extracción de la tarjeta controladora de almacenamiento integrada	126
Instalación de la tarjeta controladora de almacenamiento integrada	126
Batería RAID	129
Extracción de la batería RAID	129
Instalación de la batería RAID	129

Colocación de los cables	130
Extracción del soporte de retención de cables	130
Instalación del soporte de retención de cables	131
Tarjetas de expansión y tarjetas verticales de expansión	132
Pautas para la instalación de tarjetas de expansión	132
Instalación de una tarjeta de expansión	133
Extracción de una tarjeta de expansión	135
Extracción de la tarjeta vertical de expansión 1	136
Sustitución de la tarjeta vertical de expansión 1	137
Extracción de la tarjeta vertical de expansión 2	138
Colocación de la tarjeta vertical de expansión 2	139
Extracción de la tarjeta vertical de expansión 2 del soporte de la tarjeta de expansión	140
Colocación de la tarjeta vertical 2 en el soporte de la tarjeta de expansión	141
Memoria del sistema	142
Pautas generales para la instalación de módulos de memoria	142
Pautas específicas de los modos	144
Instalación de módulos de memoria	147
Extracción de módulos de memoria	149
Procesadores	150
Extracción de un procesador	150
Instalación de un procesador	154

Batería del sistema	157
Sustitución de la batería del sistema	157
Conjunto de panel de control	159
Extracción del módulo de visualización del panel de control	159
Instalación del módulo de visualización del panel de control	160
Extracción de la placa del panel de control	161
Instalación de la placa del panel de control	161
Plano posterior SAS	162
Extracción del plano posterior SAS	162
Instalación de un plano posterior SAS	163
Placa base	164
Extracción de la placa base	164
Instalación de la placa base	166
4 Solución de problemas del sistema	169
Seguridad para el usuario y el sistema	169
Solución de problemas de inicio del sistema	169
Solución de problemas de las conexiones externas	170
Solución de problemas del subsistema de vídeo	170
Solución de problemas de los dispositivos USB	170
Solución de problemas de un dispositivo de E/S serie	171
Solución de problemas de una NIC	171

Solución de problemas en caso de que se moje el sistema	172
Solución de problemas en caso de que se dañe el sistema	174
Solución de problemas de la batería del sistema	174
Solución de problemas de las fuentes de alimentación	175
Solución de problemas de enfriamiento del sistema	176
Solución de problemas de los ventiladores	177
Solución de problemas de la memoria del sistema	177
Solución de problemas de una tarjeta SD interna	180
Solución de problemas de una llave de memoria USB interna	181
Solución de problemas de una unidad óptica	182
Solución de problemas de una unidad de disco duro	183
Solución de problemas de una controladora de almacenamiento	184
Solución de problemas de tarjetas de expansión	185
Solución de problemas de los procesadores	187
5 Ejecución de los diagnósticos del sistema	189
 Uso de los diagnósticos en línea Dell	189

Características de los diagnósticos incorporados del sistema	190
Cuándo deben utilizarse los diagnósticos incorporados del sistema	190
Ejecución de los diagnósticos incorporados del sistema	190
Opciones de prueba de diagnósticos incorporados del sistema	191
Uso de las opciones de prueba personalizada	191
Selección de dispositivos para las pruebas	191
Selección de opciones de diagnóstico	192
Visualización de información y resultados	192
6 Puentes y conectores	193
Puentes de la placa base	193
Conectores de la placa base	196
Conectores de la placa de plano posterior SAS	199
Buses PCIe y componentes de la tarjeta vertical de expansión	200
Desactivación de una contraseña olvidada	202
7 Obtención de ayuda	205
Cómo ponerse en contacto con Dell	205
Glosario	207
Índice	217

Información sobre el sistema

Acceso a las características del sistema durante el inicio

Las siguientes pulsaciones de tecla proporcionan acceso a las características del sistema durante el inicio.

Pulsación de tecla	Descripción
<F2>	Abre el programa de Configuración del sistema. Consulte el apartado “Uso del programa de Configuración del sistema y del Administrador de arranque UEFI”.
<F10>	Entra en System Services (Servicios del sistema), el cual abre Unified Server Configurator (Configurador de servidor unificado - USC), desde donde puede acceder a utilidades como los diagnósticos del sistema. Consulte la documentación del usuario de Unified Server Configurator (Configurador de servidor unificado) para obtener más información. NOTA: parte del procesamiento de USC, como las actualizaciones de software, puede provocar la creación de dispositivos virtuales que, en ocasiones, pueden aparecer como dispositivos USB conectados al sistema. Estas conexiones son seguras y temporales, y pueden omitirse.
<F11>	Abre el Administrador de arranque BIOS o el Administrador de arranque UEFI, en función de la configuración de inicio del sistema. Consulte el apartado “Uso del programa de Configuración del sistema y del Administrador de arranque UEFI”.
<F12>	Abre el modo de inicio PXE, si está habilitado.
<Ctrl> <E>	Abre la iDRAC Configuration Utility (Utilidad de configuración iDRAC), que permite acceder al registro de eventos del sistema (SEL, por sus siglas en inglés) y configurar el acceso remoto al sistema. Consulte la documentación del usuario de iDRAC para obtener más información.



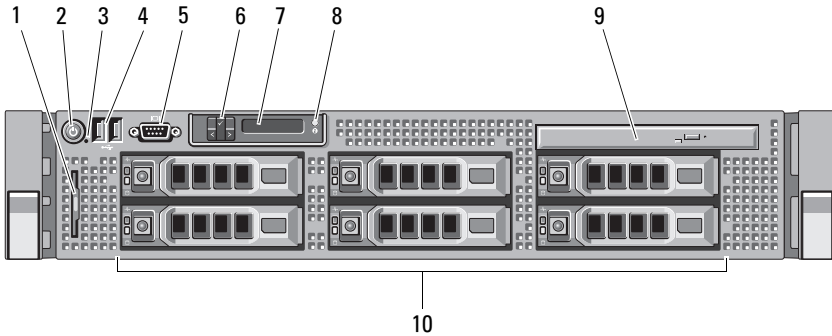

Pulsación de tecla	Descripción
<Ctrl><C>	Abre la SAS Configuration Utility (Utilidad de configuración SAS). Para obtener más información, consulte la documentación de la controladora SAS.
<Ctrl><R>	Abre la PERC Configuration Utility (Utilidad de utilidad de configuración de PERC). Para obtener más información, consulte la documentación de la tarjeta PERC.
<Ctrl><S>	Abre la utilidad para configurar las opciones de NIC para el inicio PXE. Para obtener más información, consulte la documentación de la NIC incorporada.

Componentes e indicadores del panel anterior

Ilustración 1-1. Componentes e indicadores del panel anterior



Elemento	Indicador, botón o conector	Icono	Descripción
1	Etiqueta de información		Un panel extraíble para la información del sistema que incluye la etiqueta de servicio rápido, la dirección MAC de la NIC1 incorporada y la dirección MAC de la tarjeta iDRAC6 Enterprise.

Elemento	Indicador, botón o conector	Icono	Descripción
2	Indicador de encendido, botón de encendido		<p>El indicador de encendido se ilumina cuando el sistema recibe alimentación.</p> <p>El botón de encendido controla la salida de la fuente de alimentación de CC al sistema. Cuando el bisel del sistema está instalado, no puede utilizarse el botón de encendido.</p> <p>NOTA: al encender el sistema, el monitor de vídeo puede tardar hasta 25 segundos en mostrar una imagen, según la cantidad de memoria instalada en el sistema.</p> <p>NOTA: en los sistemas operativos compatibles con ACPI, si se apaga el sistema con el botón de encendido, el sistema realiza un apagado ordenado antes de que éste deje de recibir alimentación.</p> <p>NOTA: para forzar un apagado, mantenga presionado el botón de encendido durante cinco segundos.</p>
3	Botón NMI		<p>Se utiliza para solucionar problemas de software y errores de controladores de dispositivo en determinados sistemas operativos. Para presionar este botón, puede utilizarse el extremo de un clip sujetapapeles.</p> <p>Utilice este botón sólo cuando el personal de asistencia cualificado o la documentación del sistema operativo se lo indiquen.</p>
4	Conectores USB (2)		<p>Conectan dispositivos USB al sistema. Los puertos son compatibles con USB 2.0.</p>
5	Conector de vídeo		<p>Conecta un monitor al sistema.</p>
6	Botones del menú del LCD		<p>Permite desplazarse por el menú del LCD del panel de control.</p>

Elemento	Indicador, botón o conector	Icono	Descripción
7	Panel LCD		<p>Muestra la ID del sistema, la información sobre el estado y los mensajes de error del sistema.</p> <p>La pantalla LCD se ilumina con una luz azul durante el funcionamiento normal del sistema. La pantalla LCD se ilumina con una luz ámbar cuando el sistema requiere atención y muestra un código de error seguido de un texto descriptivo.</p> <p>NOTA: si el sistema está conectado a una fuente de alimentación de CA y se detecta un error, la pantalla LCD se iluminará en ámbar independientemente de si el sistema se ha encendido o no.</p>
8	Botón de identificación del sistema		<p>Los botones de identificación situados en los paneles frontal y posterior pueden utilizarse para localizar un sistema concreto dentro de un estante. Cuando se presiona uno de estos botones, el panel LCD de la parte anterior y el indicador de estado del sistema de la parte posterior parpadean en azul hasta que se vuelve a presionar uno de los botones.</p>
9	Unidad óptica		<p>Una unidad reducida SATA de DVD-ROM o DVD+RW.</p> <p>NOTA: los dispositivos de DVD son sólo de datos.</p>
10	Unidades de disco duro		<p>Hasta seis unidades de intercambio directo de 9 cm (3,5 pulgadas).</p>

Componentes del panel LCD

El panel LCD del sistema proporciona información sobre el sistema y mensajes de estado para indicar si el sistema funciona correctamente o si necesita atención. Consulte el apartado “Mensajes de estado de la pantalla LCD” para obtener información sobre códigos de estado específicos.

El fondo de la pantalla LCD se ilumina de color azul para indicar una condición normal de funcionamiento y de color ámbar para indicar una condición de error. Cuando el sistema se encuentra en modo de espera, la luz de fondo de la pantalla LCD está apagada y se puede encender presionando el botón **Seleccionar** del panel LCD. La luz de fondo del panel LCD seguirá apagada si se han desactivado los mensajes de la pantalla LCD mediante la utilidad iDRAC, el panel LCD u otras herramientas.

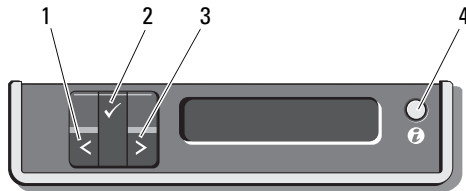

Ilustración 1-2. Componentes del panel LCD



Elemento	Botones	Descripción
1	Izquierdo	Desplaza el cursor una posición hacia atrás.
2	Seleccionar	Selecciona el elemento de menú resaltado por el cursor.
3	Derecho	Desplaza el cursor una posición hacia delante. Durante el desplazamiento por los mensajes: <ul style="list-style-type: none"> • Presione una vez para aumentar la velocidad de desplazamiento. • Presione de nuevo para detenerlo. • Presione de nuevo para restablecer la velocidad de desplazamiento predeterminada. • Presione de nuevo para repetir el ciclo.
4	ID del sistema	Activa y desactiva el modo de ID del sistema. Presione rápidamente para activar y desactivar el modo de ID del sistema. Si el sistema se cuelga durante la POST, mantenga presionado el botón de ID del sistema durante más de cinco segundos para abrir el modo de progreso del BIOS.

Pantalla de inicio

La pantalla de inicio muestra la información del sistema configurable por el usuario. Esta pantalla aparece durante el funcionamiento normal del sistema cuando no hay ningún mensaje de estado ni se ha producido ningún error. Cuando el sistema se encuentra en modo de espera, la luz de fondo del panel LCD se apagará después de cinco minutos de inactividad si no hay ningún mensaje de error. Pulse uno de los tres botones de navegación (**Seleccionar**, **Izquierdo** o **Derecho**) para ver la pantalla de inicio.

Para ir a la pantalla de inicio desde otro menú, seleccione la flecha hacia arriba  hasta que aparezca el icono de inicio  y, a continuación, selecciónelo.

En la pantalla de inicio, presione el botón **Seleccionar** para abrir el menú principal. En las tablas siguientes se proporciona información sobre los submenús **Setup** (Configurar) y **View** (Ver).

Menú Configurar



NOTA: cuando seleccione una opción en el menú Setup (Configurar), se le pedirá que confirme la opción para poder continuar.

Opción	Descripción
DRAC	Seleccione DHCP o Static IP (IP estática) para configurar el modo de red. Si se selecciona Static IP (IP estática), los campos disponibles son: IP , Sub (Subnet [Subred]) y Gtw (Gateway [Puerta de enlace]). Seleccione Setup DNS (Configurar DNS) para habilitar DNS y ver las direcciones de dominio. Dispone de dos entradas DNS separadas.
Set error	Seleccione SEL para mostrar los mensajes de error en la pantalla LCD en un formato que coincida con la descripción del IPMI en el registro de eventos del sistema (SEL). Esto puede resultar útil cuando se intenta que un mensaje LCD coincida con una entrada SEL. Seleccione Simple para mostrar los mensajes de error de la pantalla LCD con una descripción sencilla. Consulte el apartado “Mensajes de estado de la pantalla LCD” para ver una lista de los mensajes con este formato.

Opción	Descripción
Set home	Seleccione la información predeterminada que aparecerá en la pantalla de inicio de LCD. Consulte el apartado “Menú Vista” para ver las opciones y los elementos de opción que se pueden seleccionar para que aparezcan de forma predeterminada en la pantalla de inicio.

Menú Vista

Opción	Descripción
DRAC IP	Muestra las direcciones IPv4 o IPv6 de la iDRAC6. Estas direcciones incluyen las DNS (Primary [Principal] y Secondary [Secundaria]) , Gateway (Puerta de enlace), IP y Subnet (Subred) (IPv6 no tiene subred).
MAC	Muestra las direcciones MAC para DRAC , iSCSI_n o NET_n .
Name	Muestra el nombre del Host , Model (Modelo) o User String (Cadena de usuario) del sistema.
Number	Muestra la utilidad Asset tag o Service tag del sistema.
Power	Muestra la salida de alimentación del sistema en BTU/h o vatios. El formato de presentación se puede configurar en el submenú “Set home” (Establecer inicio) del menú Setup (Configurar). Consulte el apartado “Menú Configurar”.
Temperatura	Muestra la temperatura del sistema en grados Celsius o Fahrenheit. El formato de presentación se puede configurar en el submenú “Set home” (Establecer inicio) del menú Setup (Configurar). Consulte el apartado “Menú Configurar”.

Patrones de los indicadores de la unidad de disco duro para RAID

Ilustración 1-3. Indicadores de la unidad de disco duro

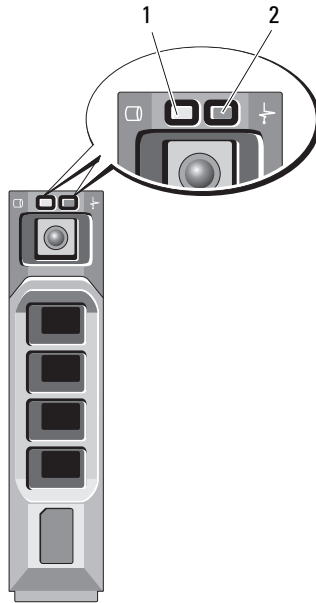

1 Indicador de actividad de la unidad (verde)

2 Indicador de estado de la unidad

Patrón de los indicadores de estado de la unidad (sólo RAID)**Condición**

Parpadea en verde dos veces por segundo Identificación de la unidad/preparación para la extracción

Luz apagada Unidad lista para la inserción o extracción

NOTA: el indicador de estado de la unidad permanece apagado hasta que se inicializan todas las unidades de disco duro una vez que el sistema recibe alimentación. Durante este tiempo, las unidades no están listas para la inserción ni la extracción.

Parpadea en verde, en ámbar y se apaga Error previsto de la unidad

Parpadea en ámbar cuatro veces por segundo Error de la unidad





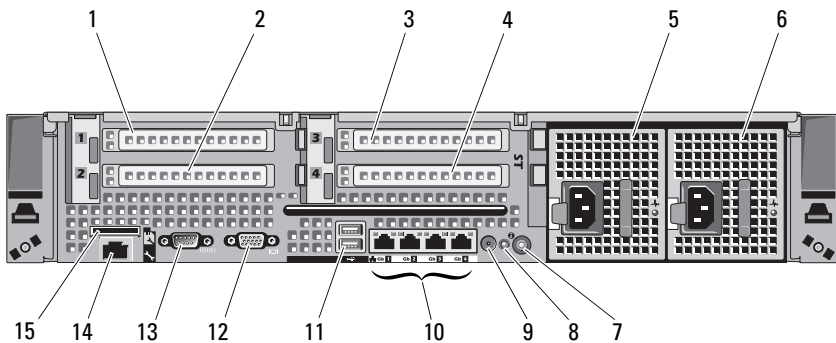

Parpadea en verde lentamente Regeneración de la unidad

Luz verde fija Unidad en línea

Componentes del panel posterior

Ilustración 1-4. Componentes del panel posterior

Elemento	Indicador, botón o conector	Icono	Descripción
1	Ranura PCIe 1		Ranura de expansión PCI Express x4 (Segunda generación), altura completa, 30,99 cm de longitud.
2	Ranura PCIe 2		Ranura de expansión PCIe x4 segunda generación, perfil bajo, 24,13 cm de longitud
3	Ranura PCIe 3		Ranura de expansión PCIe x8 segunda generación, altura completa, 24,13 cm de longitud O bien: Ranura de expansión PCIe x16 segunda generación opcional, de altura completa, 24,13 cm. Con esta opción no hay ranura 4
4	Ranura de expansión PCIe 4		Ranura de expansión PCIe x8 segunda generación, altura completa, 24,13 cm de longitud
5	Fuente de alimentación 1 (PS1)		Fuente de alimentación de 870 o 570 W
6	Fuente de alimentación 2 (PS2)		Fuente de alimentación de 870 o 570 W
7	Botón de identificación del sistema		Los botones de identificación situados en los paneles frontal y posterior pueden utilizarse para localizar un sistema concreto dentro de un estante. Cuando se presiona uno de estos botones, el panel LCD de la parte frontal y el indicador de estado del sistema de la parte posterior parpadean en azul hasta que se vuelve a presionar uno de los botones
8	Indicador de estado del sistema		Proporciona un indicador de encendido para la parte posterior del sistema

Elemento	Indicador, botón o conector	Icono	Descripción
9	Conector indicador de estado del sistema		Conector para un alargador del indicador del sistema que se utiliza en un brazo para tendido de cables
10	Conectores Ethernet (4)		Conectores NIC 10/100/1000 integrados
11	Conectores USB (2)		Conectan dispositivos USB al sistema. Los puertos son compatibles con USB 2.0
12	Conector de vídeo		Conecta una pantalla VGA al sistema
13	Conector serie		Conecta un dispositivo serie al sistema
14	Puerto iDRAC6 Enterprise (opcional)		Puerto de administración dedicado para la tarjeta iDRAC6 Enterprise opcional
15	Ranura para tarjetas multimedia VFlash (opcional)		Conecta una tarjeta de memoria SD externa para la tarjeta iDRAC6 Enterprise opcional

Códigos del indicador de alimentación

El indicador LED del botón de encendido se enciende cuando el sistema recibe alimentación y está en funcionamiento.

Las fuentes de alimentación redundantes disponen de un indicador que muestra si hay alimentación o si se ha producido un fallo de alimentación.

- No encendido: el sistema no está conectado a la fuente de alimentación de CA.
- Luz verde: en modo de espera, indica que hay una fuente de CA válida conectada a la fuente de alimentación, la cual funciona correctamente. Cuando el sistema está encendido, también indica que la fuente de alimentación proporciona alimentación de CC al sistema.
- Luz ámbar: indica que hay un problema con la fuente de alimentación.

- Luz verde y ámbar alternativamente: si se añade en activo una fuente de alimentación, esto indica que las fuentes de alimentación son diferentes (se ha instalado una fuente de alimentación de alto rendimiento de 870 W y otra de uso inteligente de energía de 570 W en el mismo sistema). Sustituya la fuente de alimentación con el indicador parpadeante por una que coincida con la capacidad de la otra fuente de alimentación instalada.

⚠ PRECAUCIÓN: al solucionar un problema de discrepancia de fuentes de alimentación, sustituya *sólo* la fuente de alimentación con el indicador parpadeante. Si se intercambia la fuente de alimentación contraria para crear un par coincidente, se puede generar una condición de error y el sistema se puede apagar de forma inesperada. Para cambiar de una configuración de alto rendimiento a una configuración de uso inteligente de energía o viceversa, debe apagar el sistema.

Ilustración 1-5. Indicador de estado de la fuente de alimentación

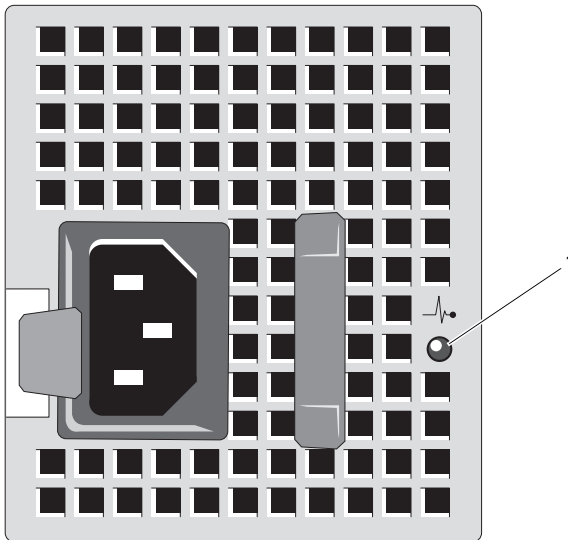

1 Indicador de estado de la fuente de alimentación

Códigos de los indicadores de la NIC

Ilustración 1-6. Indicadores de la NIC

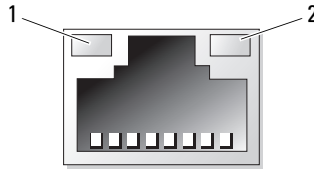

1 Indicador de enlace

2 Indicador de actividad

Indicador	Descripción
Los indicadores de actividad y de enlace están apagados	La NIC no está conectada a la red.
El indicador de enlace emite una luz verde	La NIC está conectada a un enlace de red válido a 1 000 Mbps.
El indicador de enlace emite una luz ámbar	La NIC está conectada a un enlace de red válido a 10/100 Mbps.
El indicador de actividad parpadea en verde	Se están enviando o recibiendo datos a través de la red.

Mensajes de estado de la pantalla LCD

Los mensajes de la pantalla LCD son breves mensajes de texto que se refieren a los eventos guardados en el Registro de eventos del sistema (SEL). Para obtener información acerca del Registro de eventos del sistema (SEL) y de la configuración de las opciones de administración del sistema, consulte la documentación relativa al software de administración de sistemas.



NOTA: si el sistema no se inicia, presione el botón de ID del sistema durante al menos cinco segundos hasta que aparezca un código de error en la pantalla LCD. Anote el código y, a continuación, consulte el apartado “Obtención de ayuda”.

Visualización de los mensajes de estado

Si se produce un error en el sistema, la pantalla LCD se volverá de color ámbar. Presione el botón **Seleccionar** para ver la lista de errores o los mensajes de estado. Utilice los botones de flecha izquierda y derecha para resaltar un número de error, y presione el botón **Seleccionar** para ver el error.

Eliminación de mensajes de estado de la pantalla LCD

En el caso de fallos asociados a sensores, por ejemplo, temperatura, voltaje, ventiladores, etc., el mensaje de la pantalla LCD se elimina automáticamente cuando el sensor vuelve a un estado normal. Para otros fallos, debe realizar alguna acción para eliminar el mensaje de la pantalla:

- Borrar el registro de eventos del sistema (SEL): puede realizar esta tarea de forma remota, pero perderá el historial de eventos del sistema.
- Apagar y encender: apague el sistema y desconéctelo de la toma eléctrica, espere 10 segundos aproximadamente, vuelva a conectar el cable de alimentación y reinicie el sistema.



NOTA: los siguientes mensajes de estado de la pantalla LCD se muestran en formato simple. Consulte el apartado “Menú Configurar” para seleccionar el formato en el que desea que aparezcan los mensajes.

Tabla 1-1. Mensajes de estado de la pantalla LCD

Código	Texto	Causa	Acciones correctivas
E1000	Failsafe voltage error. Contact support.	Compruebe si se han producido errores graves en el registro de eventos del sistema.	Desconecte la alimentación de CA del sistema durante 10 segundos y reinicie el sistema. Si el problema persiste, consulte el apartado “Obtención de ayuda”.
E1114	Ambient Temp exceeds allowed range.	La temperatura ambiente ha alcanzado un punto que está fuera del intervalo permitido.	Consulte el apartado “Solución de problemas de enfriamiento del sistema”.

Tabla 1-1. Mensajes de estado de la pantalla LCD (continuación)

Código	Texto	Causa	Acciones correctivas
E1116	Memory disabled, temp above range. Power cycle AC.	La memoria ha excedido la temperatura permitida y se ha deshabilitado para evitar daños en los componentes.	Desconecte la alimentación de CA del sistema durante 10 segundos y reinicie el sistema. Consulte el apartado “Solución de problemas de enfriamiento del sistema”. Si el problema persiste, consulte el apartado “Obtención de ayuda”.
E1210	Motherboard battery failure. Check battery.	Falta la batería CMOS o el voltaje está fuera del intervalo permitido.	Consulte el apartado “Solución de problemas de la batería del sistema”.
E1211	RAID Controller battery failure. Check battery.	Falta la batería RAID, está dañada o no puede recargarse debido a problemas térmicos.	Recoloque el conector de la batería RAID. Consulte los apartados “Instalación de la batería RAID” y “Solución de problemas de enfriamiento del sistema”.
E1216	3.3V Regulator failure. Reseat PCIe cards.	Error del regulador de voltaje de 3,3 V.	Extraiga y recoloque las tarjetas de expansión PCIe. Si el problema persiste, consulte el apartado “Solución de problemas de tarjetas de expansión”.
E1229	CPU # VCORE Regulator failure. Reseat CPU.	Se ha producido un error en el regulador de voltaje VCORE del procesador especificado.	Recoloque los procesadores. Consulte el apartado “Solución de problemas de los procesadores”. Si el problema persiste, consulte el apartado “Obtención de ayuda”.

Tabla 1-1. Mensajes de estado de la pantalla LCD (continuación)

Código	Texto	Causa	Acciones correctivas
E122A	CPU # VTT Regulator failure. Reseat CPU.	Se ha producido un error en el regulador de voltaje VTT del procesador especificado.	Recoloque los procesadores. Consulte el apartado “Solución de problemas de los procesadores”. Si el problema persiste, consulte el apartado “Obtención de ayuda”.
E122C	CPU Power Fault Power cycle AC.	Se ha detectado un fallo de alimentación al encender los procesadores.	Desconecte la alimentación de CA del sistema durante 10 segundos y reinicie el sistema. Si el problema persiste, consulte el apartado “Obtención de ayuda”.
E122D	Memory Regulator # Failed. Reseat DIMMs.	Ha fallado uno de los reguladores de memoria.	Recoloque los módulos de memoria. Consulte el apartado “Solución de problemas de la memoria del sistema”.
E122E	On-board regulator failed. Call support.	Ha fallado uno de los reguladores de voltaje integrados.	Desconecte la alimentación de CA del sistema durante 10 segundos y reinicie el sistema. Si el problema persiste, consulte el apartado “Obtención de ayuda”.
E1310	Fan ## RPM exceeding range. Check fan.	El RPM del ventilador especificado está fuera del intervalo operativo aceptable.	Consulte el apartado “Solución de problemas de enfriamiento del sistema”.

Tabla 1-1. Mensajes de estado de la pantalla LCD (continuación)

Código	Texto	Causa	Acciones correctivas
E1311	Fan module ## RPM exceeding range. Check fan.	El RPM del ventilador especificado en el módulo especificado está fuera del intervalo operativo aceptable.	Consulte el apartado “Solución de problemas de enfriamiento del sistema”.
E1313	Fan redundancy lost. Check fans.	El sistema ya no dispone de redundancia de ventiladores. Si otro ventilador falla habrá riesgo de sobrecalentamiento del sistema.	Compruebe la pantalla LCD para ver otros mensajes de desplazamiento. Consulte el apartado “Solución de problemas de los ventiladores”.
E1410	System Fatal Error detected.	Se ha detectado un error fatal del sistema.	Compruebe la pantalla LCD para ver otros mensajes de desplazamiento. Desconecte la alimentación de CA del sistema durante 10 segundos y reinicie el sistema. Si el problema persiste, consulte el apartado “Obtención de ayuda”.
E1414	CPU # temp exceeding range. Check CPU heatsink.	La temperatura del procesador especificado se encuentra fuera del intervalo de temperaturas aceptable.	Asegúrese de que los disipadores de calor del procesador estén instalados correctamente. Consulte los apartados “Solución de problemas de los procesadores” y “Solución de problemas de enfriamiento del sistema”.

Tabla 1-1. Mensajes de estado de la pantalla LCD (continuación)

Código	Texto	Causa	Acciones correctivas
E1418	CPU # not detected. Check CPU is seated properly.	Falta el procesador especificado o está dañado, y el sistema tiene una configuración no admitida.	Asegúrese de que el procesador especificado esté instalado correctamente. Consulte el apartado “Solución de problemas de los procesadores”.
E141C	Unsupported CPU configuration. Check CPU or BIOS revision.	Los procesadores tienen una configuración no compatible.	Asegúrese de que los procesadores coinciden y se adaptan al tipo descrito en las especificaciones técnicas del procesador que se encuentran en la <i>Guía de introducción</i> del sistema.
E141F	CPU # protocol error. Power cycle AC.	El BIOS del sistema ha notificado un error de protocolo del procesador.	Desconecte la alimentación de CA del sistema durante 10 segundos y reinicie el sistema. Si el problema persiste, consulte el apartado “Obtención de ayuda”.
E1420	CPU Bus parity error. Power cycle AC.	El BIOS del sistema ha notificado un error de paridad en el bus del procesador.	Desconecte la alimentación de CA del sistema durante 10 segundos y reinicie el sistema. Si el problema persiste, consulte el apartado “Obtención de ayuda”.
E1422	CPU # machine check error. Power cycle AC.	El BIOS del sistema ha notificado un error de comprobación del equipo.	Desconecte la alimentación de CA del sistema durante 10 segundos y reinicie el sistema. Si el problema persiste, consulte el apartado “Obtención de ayuda”.

Tabla 1-1. Mensajes de estado de la pantalla LCD (continuación)

Código	Texto	Causa	Acciones correctivas
E1610	Power Supply # (### W) missing. Check power supply.	Se ha extraído la fuente de alimentación especificada o no se encuentra en el sistema.	Consulte el apartado “Solución de problemas de las fuentes de alimentación”.
E1614	Power Supply # (### W) error. Check power supply.	La fuente de alimentación especificada ha fallado.	Consulte el apartado “Solución de problemas de las fuentes de alimentación”.
E1618	Predictive failure on Power Supply # (### W). Check PSU.	Un error en el ventilador de la fuente de alimentación, una condición de exceso de temperatura o un error de comunicación en la fuente de alimentación ha provocado la aparición de un aviso de error inminente en la fuente de alimentación.	Consulte el apartado “Solución de problemas de las fuentes de alimentación”.
E161C	Power Supply # (### W) lost AC power. Check PSU cables.	La fuente de alimentación especificada está conectada al sistema, pero ha perdido la entrada de CA.	Compruebe la fuente de energía de CA para la fuente de alimentación especificada. Si el problema persiste, consulte el apartado “Solución de problemas de las fuentes de alimentación”.
E1620	Power Supply # (### W) AC power error. Check PSU cables.	La entrada de CA de la fuente de alimentación especificada está fuera del intervalo permitido.	Compruebe la fuente de energía de CA para la fuente de alimentación especificada. Si el problema persiste, consulte el apartado “Solución de problemas de las fuentes de alimentación”.

Tabla 1-1. Mensajes de estado de la pantalla LCD (continuación)

Código	Texto	Causa	Acciones correctivas
E1624	Lost power supply redundancy. Check PSU cables.	El subsistema de la fuente de alimentación ya no es redundante. Si la otra fuente de alimentación falla, el sistema se apagará.	Consulte el apartado “Solución de problemas de las fuentes de alimentación”.
E1626	Power Supply Mismatch. PSU1 = ### W, PSU2 = ### W.	Las fuentes de alimentación del sistema no tienen la misma potencia.	Asegúrese de que las fuentes de alimentación instaladas tienen la misma potencia. Consulte las especificaciones técnicas que se encuentran en la <i>Guía de introducción</i> del sistema.
E1629	Power required > PSU wattage. Check PSU and config.	La configuración del sistema requiere más potencia de la que pueden proporcionar las fuentes de alimentación, incluso con regulación.	Desconecte la alimentación del sistema, reduzca la configuración de hardware o instale fuentes de alimentación de más potencia y, a continuación, reinicie el sistema.
E1710	I/O channel check error. Review & clear SEL.	El BIOS del sistema ha notificado una comprobación del canal de E/S.	Consulte el registro de eventos del sistema (SEL) para obtener más información y, a continuación, bórrelo. Desconecte la alimentación de CA del sistema durante 10 segundos y reinicie el sistema. Si el problema persiste, consulte el apartado “Obtención de ayuda”.

Tabla 1-1. Mensajes de estado de la pantalla LCD (continuación)

Código	Texto	Causa	Acciones correctivas
E1711	PCI parity error on Bus ## Device ## Function ##	El BIOS del sistema ha notificado un error de paridad PCI en un componente que se encuentra en el espacio de configuración PCI en el bus, dispositivo y función especificados.	Extraiga y recoloque las tarjetas de expansión PCIe. Si el problema persiste, consulte el apartado “Solución de problemas de tarjetas de expansión”.
	PCI parity error on Slot #. Review & clear SEL.	El BIOS del sistema ha notificado un error de paridad PCI en un componente que se encuentra en la ranura especificada.	Extraiga y recoloque las tarjetas de expansión PCIe. Si el problema persiste, consulte el apartado “Solución de problemas de tarjetas de expansión”.
E1712	PCI system error on Bus ## Device ## Function ##.	El BIOS del sistema ha notificado un error del sistema PCI en un componente que se encuentra en el espacio de configuración PCI en el bus, dispositivo y función especificados.	Extraiga y recoloque las tarjetas de expansión PCIe. Si el problema persiste, consulte el apartado “Solución de problemas de tarjetas de expansión”.
	PCI system error on Slot #. Review & clear SEL.	El BIOS del sistema ha notificado un error del sistema PCI en un componente que se encuentra en la ranura especificada.	Vuelva a instalar la tarjeta vertical de expansión. Consulte el apartado “Tarjetas de expansión y tarjetas verticales de expansión”. Si el problema persiste, la tarjeta vertical o la placa base son defectuosas. Consulte el apartado “Obtención de ayuda”.

Tabla 1-1. Mensajes de estado de la pantalla LCD (continuación)

Código	Texto	Causa	Acciones correctivas
E1714	Unknown error. Review & clear SEL.	El BIOS del sistema ha determinado que se ha producido un error en el sistema, pero no puede determinar el origen.	Consulte el registro de eventos del sistema (SEL) para obtener más información y, a continuación, bórralo. Desconecte la alimentación de CA del sistema durante 10 segundos y reinicie el sistema. Si el problema persiste, consulte el apartado “Obtención de ayuda”.
E1715	Fatal I/O Error. Review & clear SEL.	El BIOS del sistema ha determinado que se ha producido un error fatal en el sistema.	Consulte el registro de eventos del sistema (SEL) para obtener más información y, a continuación, bórralo. Desconecte la alimentación de CA del sistema durante 10 segundos y reinicie el sistema. Si el problema persiste, consulte el apartado “Obtención de ayuda”.

Tabla 1-1. Mensajes de estado de la pantalla LCD (continuación)

Código	Texto	Causa	Acciones correctivas
E1716	Chipset IERR Bus ## Dev ## Function ##. Review & clear SEL.	El BIOS del sistema ha notificado un error interno del conjunto de chips localizado en el bus, dispositivo y función especificados.	Consulte el registro de eventos del sistema (SEL) para obtener más información y, a continuación, bórralo. Desconecte la alimentación de CA del sistema durante 10 segundos y reinicie el sistema. Si el problema persiste, consulte el apartado “Obtención de ayuda”.
E1717	CPU # internal error. Review & clear SEL.	El BIOS del sistema ha determinado que se ha producido un error interno en el procesador especificado.	Consulte el registro de eventos del sistema (SEL) para obtener más información y, a continuación, bórralo. Desconecte la alimentación de CA del sistema durante 10 segundos y reinicie el sistema. Si el problema persiste, consulte el apartado “Obtención de ayuda”.

Tabla 1-1. Mensajes de estado de la pantalla LCD (continuación)

Código	Texto	Causa	Acciones correctivas
E171F	PCIe fatal error on Bus ## Device ## Function ##.	El BIOS del sistema ha notificado un error grave PCIe en un componente que se encuentra en el espacio de configuración PCI en el bus, dispositivo y función especificados.	Extraiga y recoloque las tarjetas de expansión PCIe. Si el problema persiste, consulte el apartado “Solución de problemas de tarjetas de expansión”.
	PCIe fatal error on Slot #. Review & clear SEL.	El BIOS del sistema ha notificado un error grave PCIe en un componente que se encuentra en la ranura especificada.	Vuelva a instalar la tarjeta vertical de expansión. Consulte el apartado “Tarjetas de expansión y tarjetas verticales de expansión”. Si el problema persiste, la tarjeta vertical o la placa base son defectuosas. Consulte el apartado “Obtención de ayuda”.
E1810	Hard drive ## fault. Review & clear SEL.	Se ha detectado un error en la unidad de disco duro especificada.	Consulte el apartado “Solución de problemas de una unidad de disco duro”.
E1812	Hard drive ## removed. Check drive.	Se ha extraído del sistema la unidad de disco duro especificada.	Mensaje meramente informativo.
E1A11	PCI Riser hardware & configuration mismatch. Reconfigure.	Las tarjetas verticales PCIe no están configuradas correctamente. Algunas configuraciones no válidas impiden encender el sistema.	Vuelva a instalar la tarjeta vertical de expansión. Consulte el apartado “Tarjetas de expansión y tarjetas verticales de expansión”. Si el problema persiste, la tarjeta vertical o la placa base son defectuosas. Consulte el apartado “Obtención de ayuda”.

Tabla 1-1. Mensajes de estado de la pantalla LCD (continuación)

Código	Texto	Causa	Acciones correctivas
E1A12	PCI Riser not detected. Check Riser.	Falta una o las dos tarjetas verticales PCIe. Esta condición impide que el sistema se encienda.	Vuelva a instalar las tarjetas verticales que faltan. Consulte los apartados “Extracción de la tarjeta vertical de expansión 2” y “Colocación de la tarjeta vertical de expansión 2”.
E1A14	SAS cable A failure. Check connection.	Falta el cable SAS A o está dañado.	Vuelva a colocar el cable. Si el problema persiste, sustituya el cable. Si el problema persiste, consulte el apartado “Obtención de ayuda”.
E1A15	SAS cable B failure. Check connection.	Falta el cable SAS B o está dañado.	Vuelva a colocar el cable. Si el problema persiste, sustituya el cable. Si el problema persiste, consulte el apartado “Obtención de ayuda”.
E1A1D	Control panel USB cable not detected. Check cable.	Falta el cable USB al panel de control o está dañado.	Vuelva a colocar el cable. Si el problema persiste, sustituya el cable. Si el problema persiste, consulte el apartado “Obtención de ayuda”.
E2010	Memory not detected. Inspect DIMMs.	No se ha detectado ninguna memoria en el sistema.	Instale la memoria o recoloque los módulos de memoria. Consulte los apartados “Instalación de módulos de memoria” o “Solución de problemas de la memoria del sistema”.

Tabla 1-1. Mensajes de estado de la pantalla LCD (continuación)

Código	Texto	Causa	Acciones correctivas
E2011	Memory configuration failure. Check DIMMs.	Se ha detectado la memoria, pero no se puede configurar. Se ha detectado un error durante la configuración de la memoria.	Consulte el apartado “Solución de problemas de la memoria del sistema”.
E2012	Memory configured but unusable. Check DIMMs.	La memoria está configurada, pero no se puede utilizar.	Consulte el apartado “Solución de problemas de la memoria del sistema”.
E2013	BIOS unable to shadow memory. Check DIMMs.	El BIOS del sistema no ha podido copiar la imagen flash en la memoria.	Consulte el apartado “Solución de problemas de la memoria del sistema”.
E2014	CMOS RAM failure. Power cycle AC.	Error de CMOS. La RAM CMOS no funciona correctamente.	Desconecte la alimentación de CA del sistema durante 10 segundos y reinicie el sistema. Si el problema persiste, consulte el apartado “Obtención de ayuda”.
E2015	DMA Controller failure. Power cycle AC.	Error de la controladora DMA.	Desconecte la alimentación de CA del sistema durante 10 segundos y reinicie el sistema. Si el problema persiste, consulte el apartado “Obtención de ayuda”.

Tabla 1-1. Mensajes de estado de la pantalla LCD (continuación)

Código	Texto	Causa	Acciones correctivas
E2016	Interrupt Controller failure. Power cycle AC.	Error de la controladora de interrupción.	Desconecte la alimentación de CA del sistema durante 10 segundos y reinicie el sistema. Si el problema persiste, consulte el apartado “Obtención de ayuda”.
E2017	Timer refresh failure. Power cycle AC.	Timer refresh failure.	Desconecte la alimentación de CA del sistema durante 10 segundos y reinicie el sistema. Si el problema persiste, consulte el apartado “Obtención de ayuda”.
E2018	Programmable Timer error. Power cycle AC.	Error del temporizador de intervalos programable.	Desconecte la alimentación de CA del sistema durante 10 segundos y reinicie el sistema. Si el problema persiste, consulte el apartado “Obtención de ayuda”.
E2019	Parity error. Power cycle AC.	Error de paridad.	Desconecte la alimentación de CA del sistema durante 10 segundos y reinicie el sistema. Si el problema persiste, consulte el apartado error”Obtención de ayuda”.

Tabla 1-1. Mensajes de estado de la pantalla LCD (continuación)

Código	Texto	Causa	Acciones correctivas
E201A	SuperIO failure. Power cycle AC.	Error de SIO.	Desconecte la alimentación de CA del sistema durante 10 segundos y reinicie el sistema. Si el problema persiste, consulte el apartado “Obtención de ayuda”.
E201B	Keyboard Controller error. Power cycle AC.	Error de la controladora del teclado.	Desconecte la alimentación de CA del sistema durante 10 segundos y reinicie el sistema. Si el problema persiste, consulte el apartado “Obtención de ayuda”.
E201C	SMI initialization failure. Power cycle AC.	Error de inicialización en la interrupción de administración del sistema (SMI).	Desconecte la alimentación de CA del sistema durante 10 segundos y reinicie el sistema. Si el problema persiste, consulte el apartado “Obtención de ayuda”.
E201D	Shutdown test failure. Power cycle AC.	Error de la prueba de apagado del BIOS.	Desconecte la alimentación de CA del sistema durante 10 segundos y reinicie el sistema. Si el problema persiste, consulte el apartado “Obtención de ayuda”.
E201E	POST memory test failure. Check DIMMs.	Error de la prueba de la memoria del BIOS durante la POST.	Consulte el apartado “Solución de problemas de la memoria del sistema”. Si el problema persiste, consulte el apartado “Obtención de ayuda”.

Tabla 1-1. Mensajes de estado de la pantalla LCD (continuación)

Código	Texto	Causa	Acciones correctivas
E2020	CPU configuration failure. Check screen message.	Error de configuración del procesador.	Consulte la pantalla para ver si hay mensajes de error específicos. Consulte el apartado “Solución de problemas de los procesadores”.
E2021	Incorrect memory configuration. Review User Guide.	Incorrect memory configuration.	Consulte la pantalla para ver si hay mensajes de error específicos. Consulte el apartado “Solución de problemas de la memoria del sistema”.
E2022	General failure during POST. Check screen message.	Error general tras el vídeo.	Consulte la pantalla para ver si hay mensajes de error específicos.
E2023	BIOS unable to mirror memory. Check DIMMs.	El BIOS del sistema no ha podido duplicar la memoria debido a un módulo de memoria defectuoso o a una configuración de memoria no válida.	Consulte el apartado “Solución de problemas de la memoria del sistema”.
E2110	Multibit Error on DIMM ##. Reseat DIMM.	Error de varios bits (MBE) en el módulo de memoria de la ranura “##”.	Consulte el apartado “Solución de problemas de la memoria del sistema”.
E2111	SBE log disabled on DIMM ##. Reseat DIMM.	El BIOS del sistema ha deshabilitado el registro de errores de un solo bit (SBE) de la memoria y no reanuda este registro hasta que se reinicie el sistema. “##” representa el módulo de memoria denotado por el BIOS.	Desconecte la alimentación de CA del sistema durante 10 segundos y reinicie el sistema. Si el problema persiste, consulte el apartado “Solución de problemas de la memoria del sistema”.

Tabla 1-1. Mensajes de estado de la pantalla LCD (continuación)

Código	Texto	Causa	Acciones correctivas
E2113	Mem mirror OFF on DIMM ## & ##. Power cycle AC.	El BIOS del sistema ha desactivado la duplicación de memoria porque ha determinado que una mitad de la duplicación tenía demasiados errores. “## & ##” representa el par de módulos de memoria denotado por el BIOS.	Desconecte la alimentación de CA del sistema durante 10 segundos y reinicie el sistema. Si el problema persiste, consulte el apartado “Solución de problemas de la memoria del sistema”.
I1910	Intrusion detected. Check chassis cover.	Se ha extraído la cubierta del sistema.	Mensaje meramente informativo.
I1911	LCD Log Full. Check SEL to review all Errors.	Mensaje de desbordamiento de la pantalla LCD. De forma secuencial, se pueden mostrar un máximo de tres mensajes de error en la pantalla LCD. El undécimo mensaje muestra al usuario cómo consultar el registro de eventos del sistema (SEL) para obtener información sobre los eventos.	Consulte el registro de eventos del sistema (SEL) para obtener información de los eventos. Desconecte la alimentación de CA del sistema durante 10 segundos o borre registro de eventos del sistema (SEL) .
I1912	SEL Full Review & clear log.	El registro de eventos del sistema (SEL) está lleno y no puede registrar más eventos.	Consulte el registro de eventos del sistema (SEL) para obtener más información y, a continuación, bórrelo.

Tabla 1-1. Mensajes de estado de la pantalla LCD (continuación)

Código	Texto	Causa	Acciones correctivas
W1228	RAID Controller battery capacity < 24hr.	Avisa de que la batería RAID dispone de menos de 24 horas de carga.	Permite cargar la batería RAID para una carga continua de más de 24 horas. Si el problema persiste, sustituya la batería RAID. Consulte el apartado “Instalación de la batería RAID”.
W1627	Power required > PSU wattage. Check PSU and config.	La configuración del sistema requiere más potencia de la que puede proporcionar la fuente de alimentación.	Desconecte la alimentación del sistema, reduzca la configuración de hardware o instale fuentes de alimentación de más potencia y, a continuación, reinicie el sistema.
W1628	Performance degraded. Check PSU and system configuration.	La configuración del sistema requiere más potencia de la que puede proporcionar la fuente de alimentación, pero el sistema se puede iniciar si se regula.	Desconecte la alimentación del sistema, reduzca la configuración de hardware o instale fuentes de alimentación de más potencia y, a continuación, reinicie el sistema.

NOTA: para ver el nombre completo de las abreviaturas o siglas utilizadas en esta tabla, consulte el apartado “Glosario”.

Mensajes del sistema

Los mensajes del sistema aparecen en la pantalla para notificar la posible existencia de un problema en el sistema.



NOTA: si recibe un mensaje del sistema que no figura en la tabla, revise la documentación de la aplicación que se está ejecutando cuando aparece el mensaje o la documentación del sistema operativo para obtener una explicación del mensaje y la acción recomendada.

Tabla 1-2. Mensajes del sistema

Mensaje	Causas	Acciones correctivas
128-bit Advanced ECC mode disabled. For 128-bit Advanced ECC, DIMMs must be installed in pairs. Pairs must be matched in size and geometry.	La opción de ECC avanzada estaba activada en el BIOS, pero ya no es válida debido a que no se admite la configuración de memoria; módulo de memoria defectuoso o extraído. La opción de ECC avanzada se ha deshabilitado.	Compruebe si hay otros mensajes relacionados con un módulo de memoria defectuoso. Vuelva a configurar los módulos de memoria para el modo ECC avanzada. Consulte el apartado “Memoria del sistema”.
Alert! Advanced ECC Memory Mode disabled! Memory configuration does not support Advanced ECC Memory Mode.	Se ha habilitado el modo de memoria ECC avanzada en el programa de configuración del sistema, pero la configuración actual no admite este modo. Es posible que un módulo de memoria sea defectuoso.	Asegúrese de que los módulos de memoria estén instalados en una configuración que admite el modo de memoria ECC avanzada. Compruebe si hay otros mensajes del sistema para obtener información adicional sobre las posibles causas. Para obtener más información sobre la configuración de memoria, consulte el apartado “Pautas generales para la instalación de módulos de memoria”. Si el problema persiste, consulte el apartado “Solución de problemas de la memoria del sistema”.
Alert! iDRAC6 not responding. Rebooting.	La iDRAC6 no responde a la comunicación con el BIOS debido a que no funciona correctamente o a que no se ha completado la inicialización. El sistema se reiniciará.	Espera a que el sistema se reinicie.

Tabla 1-2. Mensajes del sistema (continuación)

Mensaje	Causas	Acciones correctivas
Alert! iDRAC6 not responding. Power required may exceed PSU wattage.	La iDRAC6 está bloqueada. La iDRAC6 se ha restablecido de forma remota mientras se iniciaba el sistema.	Desconecte la alimentación de CA del sistema durante 10 segundos y reinicie el sistema.
Alert! Continuing system boot accepts the risk that system may power down without warning.	Después de la recuperación de CA, la iDRAC6 tarda más tiempo del habitual en iniciarse.	
Alert! Node Interleaving disabled! Memory configuration does not support Node Interleaving.	La configuración de la memoria no admite el intercalado de nodos, o bien la configuración ha cambiado (por ejemplo, un módulo de memoria ha fallado) y ahora no se admite el intercalado de nodos. El sistema se ejecutará, pero sin intercalado de nodos.	Asegúrese de que los módulos de memoria estén instalados en una configuración que admite el intercalado de nodos. Compruebe si hay otros mensajes del sistema para obtener información adicional sobre las posibles causas. Para obtener más información sobre la configuración de memoria, consulte el apartado “Pautas generales para la instalación de módulos de memoria”. Si el problema persiste, consulte el apartado “Solución de problemas de la memoria del sistema”.

Tabla 1-2. Mensajes del sistema (continuación)

Mensaje	Causas	Acciones correctivas
Alert! Power required exceeds PSU wattage. Check PSU and system configuration.	Puede que las fuentes de alimentación no sean compatibles con la configuración de los procesadores, de los módulos de memoria o de las tarjetas de expansión.	Si se ha actualizado alguno de los componentes del sistema, restaure la configuración anterior del sistema. Si el sistema se inicia sin este aviso, significa que esta fuente de alimentación no admite los componentes sustituidos. Si se han instalado fuentes de alimentación de uso inteligente de energía, sustitúyalas por fuentes de alimentación de alto rendimiento para utilizar los componentes. Consulte el apartado “Fuentes de alimentación”.
Alert! Continuing system boot accepts the risk that system may power down without warning.		
Alert! Redundant memory disabled! Memory configuration does not support redundant memory.	Se ha habilitado la duplicación de memoria en el programa de configuración del sistema, pero la configuración actual no admite memoria redundante. Es posible que un módulo de memoria sea defectuoso.	Compruebe si los módulos de memoria son defectuosos. Consulte el apartado “Solución de problemas de la memoria del sistema”. Restablezca la configuración de la memoria, si corresponde. Consulte el apartado “Uso del programa de Configuración del sistema y del Administrador de arranque UEFI”.
Alert! System fatal error during previous boot.	Se ha reiniciado el sistema debido a un error.	Compruebe si hay otros mensajes del sistema para obtener información adicional sobre las posibles causas.

Tabla 1-2. Mensajes del sistema (continuación)

Mensaje	Causas	Acciones correctivas
BIOS MANUFACTURING MODE detected. MANUFACTURING MODE will be cleared before the next boot. System reboot required for normal operation.	El sistema está en modo de fábrica.	Reinicie el sistema para salir del modo de fábrica.
BIOS Update Attempt Failed!	Se ha producido un error al intentar actualizar de forma remota el BIOS.	Vuelva a realizar la actualización del BIOS. Si el problema persiste, consulte el apartado “Obtención de ayuda”.
Caution! NVRAM_CLR jumper is installed on system board.	Se ha instalado el puente NVRAM_CLR en la posición de borrado. Se ha borrado CMOS.	Instale el puente NVRAM_CLR en la posición predeterminada (patas 3 y 5). En la Ilustración 6-1 puede ver la ubicación del puente. Reinicie el sistema y vuelva a introducir la configuración del BIOS. Consulte el apartado “Uso del programa de Configuración del sistema y del Administrador de arranque UEFI”.
CPU set to minimum frequency.	Puede que la velocidad del procesador se haya establecido expresamente en un valor bajo a fin de ahorrar energía.	Si no es así, compruebe si hay otros mensajes para obtener información sobre las posibles causas.

Tabla 1-2. Mensajes del sistema (continuación)

Mensaje	Causas	Acciones correctivas
CPU x installed with no memory.	Los módulos de memoria son necesarios, pero no se han instalado en las ranuras de memoria del procesador indicado.	Instale los módulos de memoria del procesador. Consulte el apartado “Memoria del sistema”.
CPUs with different cache sizes detected. CPUs with different cache sizes detected! System halted. CPUs with different logical processors detected! System halted. CPUs with different power rating detected! System halted.	Se han instalado procesadores no coincidentes en el sistema.	Asegúrese de que todos los procesadores tienen el mismo tamaño de caché, número de núcleos y procesadores lógicos, y alimentación eléctrica. Asegúrese de que los procesadores están instalados correctamente. Consulte el apartado “Procesadores”.
Current boot mode is set to UEFI. Please ensure compatible bootable media is available. Use the system setup program to change the boot mode as needed.	No se ha podido iniciar el sistema porque el modo de inicio UEFI está habilitado en el BIOS y el sistema operativo no es UEFI.	Asegúrese de que el modo de inicio esté establecido correctamente y de que el medio de inicio adecuado esté disponible. Consulte el apartado “Uso del programa de Configuración del sistema y del Administrador de arranque UEFI”.

Tabla 1-2. Mensajes del sistema (continuación)

Mensaje	Causas	Acciones correctivas
Decreasing available memory.	Los módulos de memoria son defectuosos o se han instalado incorrectamente.	Recoloque los módulos de memoria. Consulte el apartado “Solución de problemas de la memoria del sistema”.
DIMM configuration on each CPU should match.	La configuración de memoria no es válida en un sistema con dos procesadores. La configuración de los módulos de memoria de cada procesador debe ser idéntica.	Asegúrese de que los módulos de memoria estén instalados en una configuración válida. Consulte el apartado “Pautas generales para la instalación de módulos de memoria”.
Embedded NICx and OS NIC=<ENABLED /DISABLED>, Management Shared NIC=<ENABLED /DISABLED>	La interfaz NIC del sistema operativo está establecida en el BIOS. La interfaz NIC de administración compartida está definida en las herramientas de administración.	Compruebe las opciones de NIC en el software de administración del sistema o en el programa de configuración del sistema. Si se indica un problema, consulte el apartado “Solución de problemas de una NIC”.
Error 8602 – Auxiliary Device Failure Verify that mouse and keyboard are securely attached to correct connectors.	El cable del ratón o del teclado está suelto o mal conectado. El ratón o el teclado son defectuosos.	Recoloque el cable del ratón o del teclado. Compruebe que el ratón o el teclado funcionan correctamente. Consulte el apartado “Solución de problemas de los dispositivos USB”.
Gate A20 failure.	La controladora del teclado o la placa base son defectuosas.	Consulte el apartado “Obtención de ayuda”.

Tabla 1-2. Mensajes del sistema (continuación)

Mensaje	Causas	Acciones correctivas
General failure.	El sistema operativo no puede ejecutar el comando.	Este mensaje suele aparecer seguido de información específica. Fíjese en la información y tome las acciones adecuadas para resolver el problema.
Invalid configuration information - please run SETUP program.	El sistema se ha detenido debido a una configuración no válida del sistema.	Abra el programa de configuración del sistema para corregir los valores actuales. Consulte el apartado “Uso del programa de Configuración del sistema y del Administrador de arranque UEFI”.
Invalid PCIe card found in the Internal_Storage slot!	El sistema se ha detenido porque se ha instalado una tarjeta de expansión PCIe no válida en la ranura dedicada para la controladora de almacenamiento.	Extraiga la tarjeta de expansión PCIe e instale la controladora de almacenamiento integrada en la ranura dedicada. Consulte el apartado “Tarjeta controladora de almacenamiento integrada”.
Keyboard controller failure.	La controladora del teclado o la placa base son defectuosas.	Consulte el apartado “Obtención de ayuda”.
Keyboard data line failure Keyboard stuck key failure.	El conector del cable del ratón está suelto o mal conectado, o bien el ratón es defectuoso.	Recoloque el cable del teclado. Si el problema persiste, consulte el apartado “Solución de problemas de los dispositivos USB”.
Keyboard fuse has failed.	Se ha detectado una sobrecorriente en el conector del teclado.	Consulte el apartado “Obtención de ayuda”.

Tabla 1-2. Mensajes del sistema (continuación)

Mensaje	Causas	Acciones correctivas
Local keyboard may not work because all user accessible USB ports are disabled. If operating locally, power cycle the system and enter system setup program to change settings.	Los puertos USB están desactivados en el BIOS del sistema.	Apague y reinicie el sistema con el botón de encendido y, a continuación, abra el programa de configuración del sistema para activar los puertos USB. Consulte el apartado “Acceso al programa de Configuración del sistema”.
Manufacturing mode detected.	El sistema está en modo de fábrica.	Reinicie el sistema para salir del modo de fábrica.
Maximum rank count exceeded. The following DIMM has been disabled: x.	La configuración de la memoria no es válida. El sistema funcionará, pero con el módulo de memoria especificado desactivado.	Asegúrese de que los módulos de memoria estén instalados en una configuración válida. Consulte el apartado “Pautas generales para la instalación de módulos de memoria”.
Memory address line failure at address, read value expecting value.	Los módulos de memoria son defectuosos o se han instalado incorrectamente.	Consulte el apartado “Solución de problemas de la memoria del sistema”.
Memory double word logic failure at address, read value expecting value.	Los módulos de memoria son defectuosos o se han instalado incorrectamente.	Consulte el apartado “Solución de problemas de la memoria del sistema”.

Tabla 1-2. Mensajes del sistema (continuación)

Mensaje	Causas	Acciones correctivas
Memory Initialization Warning: Memory size may be reduced.	La configuración de la memoria no es válida. El sistema funcionará, pero con menos memoria que la memoria física disponible.	Asegúrese de que los módulos de memoria estén instalados en una configuración válida. Consulte el apartado “Pautas generales para la instalación de módulos de memoria”.
Memory odd/even logic failure at address, read value expecting value.	Los módulos de memoria son defectuosos o se han instalado incorrectamente.	Consulte el apartado “Solución de problemas de la memoria del sistema”.
Memory write/read failure at address, read value expecting value.	Los módulos de memoria son defectuosos o se han instalado incorrectamente.	Consulte el apartado “Solución de problemas de la memoria del sistema”.
Memory set to minimum frequency.	<p>Puede que la frecuencia de la memoria se haya establecido expresamente en un valor bajo con el fin de ahorrar energía.</p> <p>Es posible que la configuración actual de la memoria sólo admita la frecuencia mínima.</p>	<p>Si no es así, compruebe si hay otros mensajes para obtener información sobre las posibles causas.</p> <p>Asegúrese de que la configuración de la memoria admita una frecuencia más alta. Consulte el apartado “Pautas generales para la instalación de módulos de memoria”.</p>
Memory tests terminated by keystroke.	La prueba de la memoria durante la POST ha finalizado al pulsar la barra espaciadora.	Mensaje meramente informativo.

Tabla 1-2. Mensajes del sistema (continuación)

Mensaje	Causas	Acciones correctivas
MEMTEST lane failure detected on x.	La configuración de la memoria no es válida. Se ha instalado un módulo de memoria no coincidente.	Asegúrese de que los módulos de memoria estén instalados en una configuración válida. Consulte el apartado “Pautas generales para la instalación de módulos de memoria”.
Mirror mode disabled. For mirror mode, DIMMs must be installed in pairs. Pairs must be matched in size and geometry.	La configuración de la memoria no coincide con la configuración en el BIOS. La configuración del BIOS se ha deshabilitado.	Vuelva a configurar los módulos de memoria en el modo de duplicación de memoria. Consulte el apartado “Memoria del sistema”.
No boot device available.	Falta un subsistema de unidad óptica, una unidad de disco duro o un subsistema de unidad de disco duro, o son defectuosos, o bien no se ha instalado ninguna memoria USB de inicio.	Utilice una memoria USB, un CD o una unidad de disco duro de inicio. Si el problema persiste, consulte los apartados “Solución de problemas de una tarjeta SD interna”, “Solución de problemas de los dispositivos USB”, “Solución de problemas de una unidad óptica” y “Solución de problemas de una unidad de disco duro”. Consulte “Uso del programa de Configuración del sistema y del Administrador de arranque UEFI” para obtener información sobre cómo establecer el orden de los dispositivos de inicio.

Tabla 1-2. Mensajes del sistema (continuación)

Mensaje	Causas	Acciones correctivas
No boot sector on hard drive.	Los valores de configuración son incorrectos en el programa de Configuración del sistema o no hay un sistema operativo en la unidad de disco duro.	Compruebe los valores de configuración de la unidad de disco duro en el programa de Configuración del sistema. Consulte “Uso del programa de Configuración del sistema y del Administrador de arranque UEFI”. Si es necesario, instale el sistema operativo en el disco duro. Consulte la documentación del sistema operativo.
No timer tick interrupt.	La placa base es defectuosa.	Consulte el apartado “Obtención de ayuda”.
PCI BIOS failed to install.	Se ha detectado un error de suma de comprobación del BIOS (Opción ROM) de un dispositivo PCIe durante la duplicación. Hay cables sueltos en las tarjetas de expansión, o éstas son defectuosas o se han instalado incorrectamente.	Recoloque las tarjetas de expansión. Asegúrese de que todos los cables pertinentes están conectados firmemente a las tarjetas de expansión. Si el problema persiste, consulte el apartado “Solución de problemas de tarjetas de expansión”.
PCIe Training Error: Expected Link Width is x, Actual Link Width is y.	La tarjeta PCIe es defectuosa o se ha instalado incorrectamente en la ranura especificada.	Recoloque la tarjeta PCIe en el número de ranura especificado. Consulte el apartado “Solución de problemas de tarjetas de expansión”. Si el problema persiste, consulte el apartado “Obtención de ayuda”.

Tabla 1-2. Mensajes del sistema (continuación)

Mensaje	Causas	Acciones correctivas
Plug & Play Configuration Error.	Se ha producido un error al inicializar el dispositivo PCIe, o la placa base es defectuosa.	Instale el puente NVRAM_CLR en la posición de borrado (patas 1 y 3) y reinicie el sistema. En la Ilustración 6-1 puede ver la ubicación del puente. Si el problema persiste, consulte el apartado “Solución de problemas de tarjetas de expansión”.
Quad rank DIMM detected after single rank or dual rank DIMM in socket.	La configuración de la memoria no es válida.	Asegúrese de que los módulos de memoria estén instalados en una configuración válida. Consulte el apartado “Pautas generales para la instalación de módulos de memoria”.
Read fault Requested sector not found.	El sistema operativo no puede leer los datos de la unidad de disco duro, de la unidad óptica o del dispositivo USB, el sistema no pudo encontrar un determinado sector en el disco o el sector solicitado es defectuoso.	Sustituya el medio óptico, el medio USB o el dispositivo. Asegúrese de que los cables del plano posterior SAS, los cables USB o los cables SATA estén bien conectados. Consulte los apartados “Solución de problemas de los dispositivos USB”, “Solución de problemas de una unidad óptica” o “Solución de problemas de una unidad de disco duro” para obtener información sobre las unidades pertinentes instaladas en el sistema.
SATA PortX device not found.	No hay ningún dispositivo conectado al puerto SATA especificado.	Mensaje meramente informativo.

Tabla 1-2. Mensajes del sistema (continuación)

Mensaje	Causas	Acciones correctivas
SATA port x device autosensing error	La unidad conectada al puerto SATA especificado es defectuosa.	Sustituya la unidad defectuosa.
SATA port x device configuration error		
SATA port x device error.		
Sector not found Seek error Seek operation failed.	La unidad de disco duro, el dispositivo USB o el medio USB son defectuosos.	Sustituya el medio o dispositivo USB. Asegúrese de que los cables USB o los cables del plano posterior SAS estén bien conectados. Consulte los apartados “Solución de problemas de los dispositivos USB” o “Solución de problemas de una unidad de disco duro” para obtener información sobre las unidades pertinentes instaladas en el sistema.
Shutdown failure.	Error general del sistema.	Consulte el apartado “Obtención de ayuda”.

Tabla 1-2. Mensajes del sistema (continuación)

Mensaje	Causas	Acciones correctivas
The amount of system memory has changed.	Se ha añadido o eliminado memoria, o puede que un módulo de memoria sea defectuoso.	Si se ha añadido o eliminado memoria, este mensaje será informativo y se podrá ignorar. Si no se ha añadido o eliminado memoria, consulte el registro de eventos del sistema (SEL) para determinar si se han detectado errores de un bit o varios bits y sustituya el módulo de memoria defectuoso. Consulte el apartado “Solución de problemas de la memoria del sistema”.

Tabla 1-2. Mensajes del sistema (continuación)

Mensaje	Causas	Acciones correctivas
<p>The following DIMMs should match in geometry: x, x, ...</p>	<p>La configuración de la memoria no es válida. Los módulos de memoria especificados no coinciden en tamaño, número de certificaciones o número de carriles de datos.</p>	<p>Asegúrese de que los módulos de memoria estén instalados en una configuración válida. Consulte el apartado “Pautas generales para la instalación de módulos de memoria”.</p>
<p>The following DIMMs should match in rank count: x, x, ...</p>		
<p>The following DIMMs should match in size: x, x, ...</p>		
<p>The following DIMMs should match in size and geometry: x, x, ...</p>		
<p>The following DIMMs should match in size and rank count: x, x, ...</p>		
<p>Thermal sensor not detected on x.</p>	<p>Se ha instalado un módulo de memoria sin un sensor térmico en la ranura de memoria especificada.</p>	<p>Sustituya el módulo de memoria. Consulte el apartado “Memoria del sistema”.</p>
<p>Time-of-day clock stopped.</p>	<p>La batería o el chip son defectuosos.</p>	<p>Consulte el apartado “Solución de problemas de la batería del sistema”.</p>

Tabla 1-2. Mensajes del sistema (continuación)

Mensaje	Causas	Acciones correctivas
Time-of-day not set - please run SETUP program.	Los valores de hora o fecha son incorrectos, o bien la batería del sistema es defectuosa.	Compruebe los valores de hora y fecha. Consulte el apartado “Uso del programa de Configuración del sistema y del Administrador de arranque UEFI”. Si el problema persiste, sustituya la batería del sistema. Consulte el apartado “Memoria del sistema”.
Timer chip counter 2 failed.	La placa base es defectuosa.	Consulte el apartado “Obtención de ayuda”.
TPM configuration operation honored. System will now reset.	Se ha introducido un comando de configuración del módulo de plataforma segura (TPM). El sistema se reiniciará y se ejecutará el comando.	Mensaje meramente informativo.
TPM configuration operation is pending. Press I to Ignore or M to Modify to allow this change and reset the system. WARNING: Modifying could prevent security.	Este mensaje se muestra durante el reinicio del sistema después de haber introducido un comando de configuración del módulo de plataforma segura (TPM). Se requiere la interacción del usuario para continuar.	Introduzca I o M para continuar.
TPM Failure.	Se ha producido un error en una función del módulo de plataforma segura (TPM).	Consulte el apartado “Obtención de ayuda”.

Tabla 1-2. Mensajes del sistema (continuación)

Mensaje	Causas	Acciones correctivas
Unable to launch System Services image. System halted!	<p>El sistema se ha detenido después de pulsar la tecla F10 porque la imagen de los Servicios del sistema está dañada en el firmware del sistema o porque se ha perdido debido a la sustitución de la placa base.</p> <p>Puede que la memoria flash de la tarjeta iDRAC6 Enterprise esté dañada.</p>	<p>Reinicie el sistema y actualice el repositorio de Unified Server Configurator (Configurador de servidor unificado) con el software más reciente para restaurar la funcionalidad completa. Consulte la documentación de usuario sobre Unified Server Configuration (Configurador de servidor unificado) para obtener más información.</p> <p>Restablezca la memoria flash utilizando la versión más reciente que encontrará en support.dell.com. Consulte la guía del usuario de iDRAC6 para obtener más información sobre cómo sustituir los campos de la memoria flash.</p>
Unexpected interrupt in protected mode.	<p>Los módulos de memoria están instalados incorrectamente o el chip de la controladora del teclado/ratón es defectuoso.</p>	<p>Recoloque los módulos de memoria. Consulte el apartado “Solución de problemas de la memoria del sistema”. Si el problema persiste, consulte el apartado “Obtención de ayuda”.</p>
Unsupported CPU combination Unsupported CPU stepping detected.	<p>El sistema no es compatible con los procesadores.</p>	<p>Instale un procesador o una combinación de procesadores compatible. Consulte el apartado “Procesadores”.</p>

Tabla 1-2. Mensajes del sistema (continuación)

Mensaje	Causas	Acciones correctivas
Unsupported DIMM detected. The following DIMM has been disabled: x.	La configuración de la memoria no es válida. El sistema funcionará, pero con el módulo de memoria especificado desactivado.	Asegúrese de que los módulos de memoria estén instalados en una configuración válida. Consulte el apartado “Pautas generales para la instalación de módulos de memoria”.
Unsupported memory configuration. DIMM mismatch across slots detected: x, x, ...	La configuración de la memoria no es válida. Los módulos de memoria no coinciden en las ranuras especificadas.	Asegúrese de que los módulos de memoria estén instalados en una configuración válida. Consulte el apartado “Pautas generales para la instalación de módulos de memoria”.
Unused memory detected. DIMM’s installed in the following slot are not available when in mirror or 128-bit advanced ECC modes: x, x, x.	La configuración de memoria no es la óptima para duplicación ni para el modo de memoria ECC avanzada. Los módulos de las ranuras especificadas no se utilizan.	Vuelva a configurar la memoria para duplicación o para el modo de memoria ECC avanzada, o bien cambie el modo de memoria a Optimized (Optimizada) en la pantalla de configuración del BIOS. Consulte el apartado “Memoria del sistema”.
Warning: A fatal error has caused system reset! Please check the system event log!	Se ha producido un error grave en el sistema que ha provocado su reinicio.	Consulte el registro de eventos del sistema (SEL) para ver la información registrada durante el error. Consulte la sección de solución de problemas pertinente en el apartado “Solución de problemas del sistema” para obtener información sobre los componentes defectuosos especificados en el registro de eventos del sistema (SEL).

Tabla 1-2. Mensajes del sistema (continuación)

Mensaje	Causas	Acciones correctivas
Warning: Control Panel is not installed.	El panel de control no está instalado o la conexión de cables es defectuosa.	Instale el panel de control, o compruebe las conexiones de los cables entre el módulo de visualización, la placa del panel de control y la placa base. Consulte el apartado “Conjunto de panel de control”.
Warning! No micro code update loaded for processor n.	La actualización del microcódigo ha fallado.	Actualice el firmware del BIOS. Consulte el apartado “Obtención de ayuda”.
Warning! Power required exceeds PSU wattage. Check PSU and system configuration. Warning! Performance degraded. CPU and memory set to minimum frequencies to meet PSU wattage. System will reboot.	Puede que las fuentes de alimentación no sean compatibles con la configuración de los procesadores, de los módulos de memoria o de las tarjetas de expansión.	Si se ha actualizado alguno de los componentes del sistema, restaure la configuración anterior del sistema. Si el sistema se inicia sin este aviso, significa que esta fuente de alimentación no admite los componentes sustituidos. Si se han instalado fuentes de alimentación de uso inteligente de energía, sustitúyalas por fuentes de alimentación de alto rendimiento. Consulte el apartado “Fuentes de alimentación”.

Tabla 1-2. Mensajes del sistema (continuación)

Mensaje	Causas	Acciones correctivas
Warning! PSU mismatch. PSU redundancy lost. Check PSU.	Se ha instalado una fuente de alimentación de alto rendimiento y una fuente de alimentación de uso inteligente de energía a la vez.	Instale dos fuentes de alimentación de alto rendimiento o dos fuentes de alimentación de uso inteligente de energía en el sistema. También puede ejecutar el sistema con una de las fuentes de alimentación hasta que pueda instalar las dos fuentes de alimentación del mismo tipo. Consulte el apartado “Solución de problemas de las fuentes de alimentación”.
Warning! Unsupported memory configuration detected. The installed memory configuration is not optimal. The recommended memory configuration is: <message>.	La configuración de la memoria no es válida. El sistema se ejecutará, pero con funcionalidad reducida.	Asegúrese de que los módulos de memoria estén instalados en una configuración válida. Consulte el apartado “Pautas generales para la instalación de módulos de memoria”. Si el problema persiste, consulte el apartado “Solución de problemas de la memoria del sistema”.

Tabla 1-2. Mensajes del sistema (continuación)

Mensaje	Causas	Acciones correctivas
Write fault Write fault on selected drive.	El dispositivo USB, el medio USB, el conjunto de unidad óptica, la unidad de disco duro o el subsistema de unidad de disco duro son defectuosos.	Sustituya el medio o dispositivo USB. Asegúrese de que los cables USB, los cables del plano posterior SAS o los cables SATA estén bien conectados. Consulte los apartados “Solución de problemas de los dispositivos USB”, “Solución de problemas de una tarjeta SD interna” y “Solución de problemas de una unidad de disco duro”.

NOTA: para ver el nombre completo de las abreviaturas o siglas utilizadas en esta tabla, consulte el apartado “Glosario”.

Mensajes de aviso

Un mensaje de aviso le alerta de un posible problema y le indica que responda antes de que el sistema continúe con una tarea. Por ejemplo, antes de formatear una unidad, aparecerá un mensaje que le advertirá que puede perder todos los datos que contiene. Los mensajes de aviso suelen interrumpir la tarea que se está realizando y requieren que el usuario responda *y* (sí) o *n* (no).

 **NOTA:** la aplicación o el sistema operativo generan los mensajes de aviso. Para obtener más información, consulte la documentación incluida con el sistema operativo o la aplicación.

Mensajes de diagnóstico

Las utilidades de diagnóstico del sistema generan mensajes sobre las pruebas de diagnóstico ejecutadas en el sistema. Consulte el apartado “Ejecución de los diagnósticos incorporados del sistema” para obtener más información sobre los diagnósticos del sistema.

Mensajes de alerta

El software de administración de sistemas genera mensajes de alerta para el sistema. Los mensajes de alerta incluyen mensajes de error, de aviso, de estado y de información sobre la condición de la alimentación, del ventilador, de la temperatura y de la unidad. Para obtener más información, consulte la documentación del software de administración de sistemas.

Otra información útil



AVISO: consulte la información sobre normativas y seguridad suministrada con el sistema. La información sobre la garantía puede estar incluida en este documento o constar en un documento aparte.

- En la documentación del estante incluida con la solución de estante se describe cómo instalar el sistema en un estante.
- En la *Guía de introducción* se ofrece una visión general sobre las funciones, la configuración y las especificaciones técnicas del sistema.
- En los soportes multimedia suministrados con el sistema se incluyen documentación y herramientas para configurar y administrar el sistema, incluidas las del sistema operativo, el software de administración del sistema, las actualizaciones del sistema y los componentes del sistema que haya adquirido con el sistema.



NOTA: compruebe si hay actualizaciones en support.dell.com/manuals y léalas antes de proceder a la instalación, puesto que a menudo sustituyen la información contenida en otros documentos.

Uso del programa de Configuración del sistema y del Administrador de arranque UEFI

El programa de Configuración del sistema es el programa del BIOS que permite administrar el hardware del sistema y especificar las opciones de nivel de BIOS. Con el programa de Configuración del sistema puede:

- Modificar la configuración de la NVRAM tras añadir o quitar hardware
- Ver la configuración de hardware del sistema
- Habilitar o deshabilitar los dispositivos integrados
- Definir umbrales de administración de energía y rendimiento
- Administrar la seguridad del sistema

Selección del modo de inicio del sistema

El programa de Configuración del sistema también permite especificar el modo de inicio para instalar el sistema operativo:

- El modo de inicio del BIOS (el valor predeterminado) es la interfaz de inicio estándar de nivel de BIOS.
- El modo de inicio de UEFI es una interfaz de inicio de 64 bits mejorada basada en especificaciones de la Interfaz de firmware extensible unificada (UEFI, por sus siglas en inglés) que reemplaza al BIOS del sistema. Para obtener más información sobre esta interfaz, consulte el apartado “Acceso al Administrador de arranque UEFI”.

El modo de inicio se selecciona en el campo **Boot Mode** (Modo de inicio) de la pantalla **Boot Settings** (Configuración de inicio) del programa de Configuración del sistema. Consulte el apartado “Pantalla Boot Settings (Configuración de inicio)”. Una vez especificado el modo de inicio, el sistema se iniciará en el modo indicado y se podrá proceder a la instalación del sistema operativo desde dicho modo. De ahí en adelante, debe iniciar el sistema mediante el mismo modo de inicio (BIOS o UEFI) para acceder al sistema operativo instalado. Si intenta iniciar el sistema operativo desde el otro modo de inicio, el sistema se interrumpirá inmediatamente durante el inicio.

 **NOTA:** los sistemas operativos deben ser compatibles con UEFI (por ejemplo, Microsoft® Windows Server® 2008 versión x64) para poder instalarlos desde el modo de inicio de UEFI. Los sistemas operativos de 32 bits y DOS no son compatibles con UEFI y sólo se pueden instalar a través del modo de inicio del BIOS.

Acceso al programa de Configuración del sistema

- 1 Encienda o reinicie el sistema.
- 2 Pulse <F2> inmediatamente después de que aparezca el mensaje siguiente:

<F2> = System Setup (F2 = programa de Configuración del sistema)

 **NOTA:** el sistema no responderá hasta que esté activo el teclado USB.

Si el sistema operativo empieza a cargarse antes de pulsar <F2>, espere a que el sistema termine de iniciarse y, a continuación, reinicie el sistema e inténtelo de nuevo.

Respuesta a los mensajes de error

Si aparece un mensaje de error mientras se inicia el sistema, anótelos. Consulte el apartado “Mensajes del sistema” para obtener una explicación del mensaje y sugerencias para corregir los errores.

 **NOTA:** tras instalar una ampliación de memoria, es normal que el sistema muestre un mensaje en el que se indica que se ha modificado el tamaño de la memoria del sistema al iniciar el sistema por primera vez.

Uso de las teclas de navegación del programa de Configuración del sistema

Teclas	Acción
Flecha hacia arriba o <Mayús><Tab>	Se desplaza al campo anterior.
Flecha hacia abajo o <Tab>	Se desplaza al campo siguiente.
Barra espaciadora, <+>, <->, flecha izquierda y flecha derecha	Recorre los valores de un campo. En muchos campos, también se puede escribir el valor adecuado.

Teclas	Acción
<Esc>	Sale del programa de Configuración del sistema y reinicia el sistema si se han efectuado cambios.
<F1>	Muestra el archivo de ayuda del programa de Configuración del sistema.

 **NOTA:** para la mayoría de las opciones, se registran los cambios efectuados pero no se aplican hasta que se reinicia el sistema.

Opciones del programa de Configuración del sistema

Pantalla principal

Ilustración 2-1. Pantalla principal del programa de Configuración del sistema

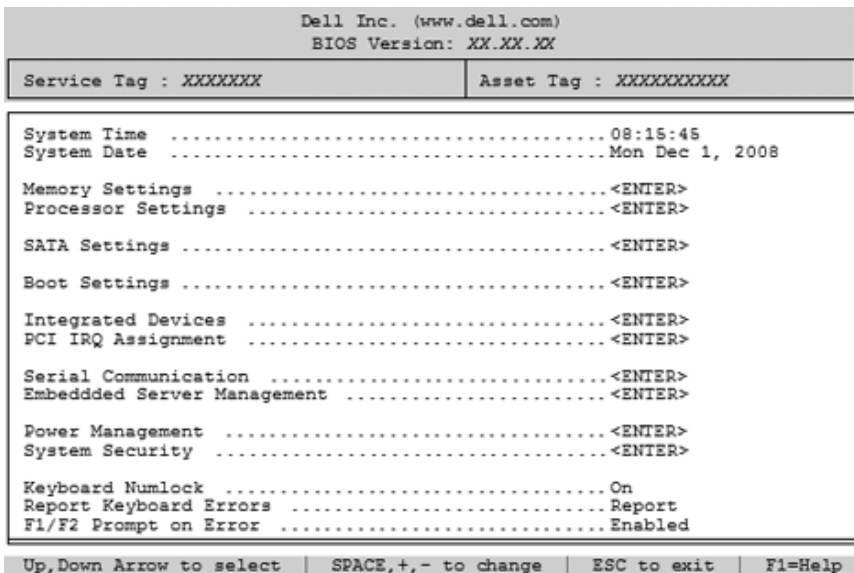

 **NOTA:** las opciones del programa de configuración del sistema cambian en función de la configuración del sistema.



NOTA: los valores predeterminados del programa de Configuración del sistema se enumeran en las opciones correspondientes de las secciones siguientes, si procede.

Opción	Descripción
System Time	Establece la hora del reloj interno del sistema.
System Date	Establece la fecha del calendario interno del sistema.
Memory Settings	Muestra información relacionada con la memoria instalada. Consulte el apartado “Pantalla Memory Settings (Configuración de la memoria)”.
Processor Settings	Muestra información relativa a los procesadores (velocidad, tamaño de caché, etc.). Consulte el apartado “Pantalla Processor Settings (Configuración del procesador)”.
SATA Settings	Muestra una pantalla que permite habilitar o deshabilitar la controladora SATA integrada y los puertos. Consulte el apartado “Pantalla SATA Settings (Configuración de SATA)”.
Boot Settings	Muestra una pantalla que permite especificar el modo de inicio (BIOS o UEFI). En el caso del modo de inicio del BIOS, también puede especificar los dispositivos de inicio. Consulte el apartado “Pantalla Boot Settings (Configuración de inicio)”.
Integrated Devices	Muestra una pantalla que permite habilitar o deshabilitar las controladoras de dispositivos integrados y los puertos, así como especificar las opciones y las funciones relacionadas. Consulte el apartado “Pantalla de dispositivos integrados”.
PCI IRQ Assignment	Muestra una pantalla que permite cambiar la IRQ asignada a todos los dispositivos integrados del bus PCI y todas las tarjetas de expansión instaladas que precisen una IRQ. Consulte el apartado “Pantalla PCI IRQ Assignments (Asignaciones IRQ de la PCI)”.

Opción	Descripción
Serial Communication	Muestra una pantalla que permite habilitar o deshabilitar los puertos serie, así como especificar las opciones y las funciones relacionadas. Consulte el apartado “Pantalla Serial Communication (Comunicación serie)”.
Embedded Server Management (Administración incorporada de servidor)	Muestra una pantalla que permite configurar las opciones de la pantalla LCD del panel anterior, así como establecer una cadena LCD definida por el usuario. Consulte el apartado “Pantalla Embedded Server Management (Administración de servidor integrado)”.
Power Management	Permite administrar el consumo de energía de los procesadores, los ventiladores y los módulos de memoria con valores preconfigurados o personalizados. Consulte el apartado “Pantalla Power Management (Administración de energía)”.
System Security	Muestra una pantalla que permite configurar las funciones de contraseña de configuración y del sistema. Para obtener más información, consulte los apartados “Pantalla Security System (Seguridad del sistema)”, “Uso de la contraseña del sistema” y “Uso de la contraseña de configuración”.
Keyboard NumLock (valor predeterminado: On [Activar])	Determina si el sistema se inicia con el modo Bloq Num activado en teclados de 101 o 102 teclas (no se aplica a teclados de 84 teclas).
Report Keyboard Errors (valor predeterminado: Report [Notificar])	Habilita o deshabilita la notificación de errores del teclado durante la POST. Seleccione Report (Notificar) para los sistemas host que tengan teclados conectados. Seleccione Do Not Report (No notificar) para omitir todos los mensajes de error relacionados con el teclado o la controladora del teclado durante la POST. Esta opción no afecta al funcionamiento del teclado si hay uno conectado al sistema.

Opción	Descripción
F1/F2 Prompt on Error (valor predeterminado: Enabled [Habilitado])	<p>Habilita la interrupción del sistema si se producen errores durante la POST, lo que permite al usuario detectar eventos que pueden pasar inadvertidos durante el funcionamiento normal de la POST. El usuario puede pulsar <F1> para continuar o <F2> para abrir el programa de Configuración del sistema.</p> <p> PRECAUCIÓN: si se deshabilita esta opción, el sistema no se interrumpirá en caso de producirse un error durante la POST. Se mostrarán todos los errores graves y se anotarán en el registro de eventos del sistema.</p>

Pantalla Memory Settings (Configuración de la memoria)

Opción	Descripción
System Memory Size	Muestra el tamaño de la memoria del sistema.
System Memory Type	Muestra el tipo de memoria del sistema.
System Memory Speed	Muestra la velocidad de la memoria del sistema.
Video Memory	Muestra el tamaño de la memoria de vídeo.
System Memory Testing (valor predeterminado: Enabled [Habilitado])	Especifica si se ejecutan las pruebas de memoria del sistema al iniciar el sistema. Las opciones son Enabled (Habilitada) y Disabled (Deshabilitada).
Memory Operating Mode	Este campo muestra el tipo de funcionamiento de la memoria si hay instalada una configuración de memoria válida. Si se establece en Optimizer Mode (Modo de optimización), las controladoras de memoria funcionarán de forma independiente para mejorar el rendimiento de la memoria. Si se establece en Mirror Mode (Modo de duplicación), se habilita la duplicación de memoria. Si se establece en Advanced ECC Mode (Modo de ECC avanzada), las dos controladoras se unirán para funcionar en el modo de 128 bits con ECC avanzada de varios bits. Para obtener información sobre los modos de memoria, consulte el apartado “Memoria del sistema”.

Opción	Descripción
Node Interleaving (valor predeterminado: Disabled [Deshabilitado])	Si el valor de este campo es Enabled (Habilitado), se admite el intercalado de memoria en caso de que haya instalada una configuración de memoria simétrica. Si el valor de este campo es Disabled (Deshabilitado), el sistema admite las configuraciones de memoria NUMA (arquitectura de memoria no uniforme) (asimétrica).

Pantalla Processor Settings (Configuración del procesador)

Opción	Descripción
64-bit	Especifica si los procesadores admiten extensiones de 64 bits.
Core Speed	Muestra la velocidad del reloj del procesador.
Bus Speed	Muestra la velocidad del bus del procesador.
Logical Processor (valor predeterminado: Enabled [Habilitado])	En procesadores compatibles con la tecnología SMT (Simultaneous Multi-Threading), cada núcleo del procesador admite hasta dos procesadores lógicos. Si este campo se establece en Enabled (Habilitado), el BIOS informa de los dos procesadores lógicos. Si se establece en Disabled (Deshabilitado), el BIOS sólo supervisa un procesador lógico.
Virtualization Technology (valor predeterminado: Disabled [Deshabilitado])	Enabled (Habilitado) permite que el software de virtualización utilice la tecnología Virtualization Technology incorporada en el procesador. NOTA: deshabilite esta función si el sistema no va a ejecutar software de virtualización.
Execute Disable (valor predeterminado: Enabled [Habilitado])	Habilita o deshabilita Execute Disable Memory Protection Technology (Tecnología de protección de memoria Execute Disable).
Number of Cores per Processor (valor predeterminado: All [Todos])	Si se establece en All (Todos), se habilita el número máximo de núcleos de cada procesador.
Turbo Mode	Si la tecnología Turbo Boost es compatible con los procesadores, habilita o deshabilita Turbo Mode (Modo de turbo).

Opción	Descripción
C States (valor predeterminado: Enabled [Habilitado])	Si se establece en Enabled (Habilitado), el procesador puede funcionar en todos los estados de alimentación disponibles.
Processor X ID	Muestra la familia, el modelo, el tamaño de caché de nivel 2, el tamaño de caché de nivel 3 y el número de núcleos de cada uno de los procesadores.

Pantalla SATA Settings (Configuración de SATA)

Opción	Descripción
Embedded SATA (valor predeterminado: ATA Mode [Modo ATA])	ATA Mode (Modo ATA) habilita la controladora SATA integrada. Si se establece en Off (Desactivar), se deshabilita la controladora.
Port A (valor predeterminado: Auto [Automático])	Auto (Automático) habilita la compatibilidad en BIOS para el dispositivo conectado al puerto SATA A. Off (Desactivar) deshabilita la compatibilidad en BIOS para el dispositivo.
Port B (valor predeterminado: Off [Desactivar])	Auto (Automático) habilita la compatibilidad en BIOS para el dispositivo conectado al puerto SATA B. Off (Desactivar) deshabilita la compatibilidad en BIOS para el dispositivo.

Pantalla Boot Settings (Configuración de inicio)

Opción	Descripción
Boot Mode (valor predeterminado: BIOS)	 PRECAUCIÓN: el cambio de modo de inicio puede impedir que el sistema se inicie si el sistema operativo no se ha instalado en el mismo modo de inicio. Si el sistema operativo es compatible con UEFI, puede establecer esta opción en UEFI. Si este campo se establece en BIOS, se admite la compatibilidad con sistemas operativos que no sean UEFI. NOTA: si se establece en UEFI, se deshabilitan los campos Boot Sequence (Secuencia de inicio), Hard-Disk Drive Sequence (Secuencia de unidades de disco duro) y USB Flash Drive Emulation Type (Tipo de emulación de unidad flash USB).
Boot Sequence	Si Boot Mode (Modo de inicio) se establece en BIOS, este campo indica al sistema dónde se encuentran los archivos del sistema operativo necesarios para llevar a cabo el inicio. Si Boot Mode (Modo de inicio) se establece en UEFI, puede acceder al Administrador de arranque UEFI reiniciando el sistema y pulsando <F11> cuando se le pida.
Hard-Disk Drive Sequence	Determina el orden en el que el BIOS intentará iniciarse desde las unidades de disco duro del sistema durante el inicio del sistema.

Opción	Descripción
USB Flash Drive Emulation Type (valor predeterminado: Auto [Automático])	Determina el tipo de emulación de una unidad flash USB. Hard disk (Disco duro) permite que la unidad flash USB actúe como una unidad de disco duro. Floppy (Disquete) permite que la unidad flash USB actúe como una unidad de disquete extraíble. Auto (Automático) elige automáticamente un tipo de emulación. Auto (Automático) selecciona automáticamente el tipo de emulación adecuado para el dispositivo, excepto para los dispositivos instalados en la ranura para tarjeta SD interna. Un dispositivo instalado en la ranura para tarjeta SD interna emulará automáticamente una unidad de disco duro. Si instala en esta ranura un dispositivo configurado como unidad de disquete extraíble, deberá establecer manualmente el tipo de emulación en Floppy (Disquete).
Boot Sequence Retry (valor predeterminado: Disabled [Deshabilitado])	Si este campo está habilitado y el sistema no se ha podido iniciar, el sistema intentará iniciarse otra vez al cabo de 30 segundos.

Pantalla de dispositivos integrados

Opción	Descripción
Integrated SAS/RAID Controller (valor predeterminado: Enabled [Habilitado])	Habilita o deshabilita la controladora de almacenamiento integrada.
User Accessible USB Ports (valor predeterminado: All Ports On [Todos los puertos activados])	Habilita o deshabilita los puertos USB accesibles al usuario. Las opciones son All Ports On (Todos los puertos activados), Only Back Ports On (Sólo activados los puertos posteriores) y All Ports Off (Todos los puertos desactivados).
Internal USB Port (valor predeterminado: On [Activar])	Habilita o deshabilita el puerto USB interno.
Internal SD Card Port	Habilita o deshabilita el puerto de tarjeta SD interno.

Opción	Descripción
Embedded NIC1 and NIC2 Embedded NIC3 and NIC4	Habilita o deshabilita la interfaz del SO de las cuatro NIC incorporadas. También se puede acceder a las NIC a través de la controladora de administración del sistema.
Embedded Gb NICx (valor predeterminado para la NIC1: Enabled with PXE [Habilitado con PXE]; valor predeterminado para el resto de las NIC: Enabled [Habilitado])	Habilita o deshabilita las NIC incorporadas. Las opciones son Enabled (Habilitada), Enabled with PXE (Habilitada con PXE), Enabled with iSCSI Boot (Habilitada con inicio iSCSI) y Disabled (Deshabilitada). Al admitir PXE, el sistema puede iniciarse desde la red.
Dirección MAC	Muestra la dirección MAC de la NIC.
Capability Detected	Muestra las funciones de la llave de hardware NIC (si está instalada). NOTA: es posible que algunas funciones de la NIC requieran la instalación de un controlador adicional.
OS Watchdog Timer (valor predeterminado: Disabled [Deshabilitado])	Establece un temporizador para supervisar la actividad del sistema operativo y permite la recuperación si el sistema no responde. Cuando el valor es Enabled (Habilitado), se permite que el sistema operativo inicialice el temporizador. Cuando el valor es Disabled (Deshabilitado), no se inicializa el temporizador. NOTA: esta función sólo se puede utilizar con sistemas operativos compatibles con implementaciones WDAT de la especificación 3.0b de la interfaz avanzada de configuración y energía (ACPI, por sus siglas en inglés).
I/OAT DMA Engine (valor predeterminado: Disabled [Deshabilitado])	Habilita o deshabilita la tecnología de aceleración de E/S.
Embedded Video Controller (valor predeterminado: Enabled [Habilitado])	Habilita o deshabilita la compatibilidad en BIOS de la controladora de vídeo integrada. NOTA: este campo sólo se puede deshabilitar si hay una tarjeta de vídeo adicional. Si este campo está deshabilitado, no se encuentran disponibles las funciones de acceso remoto, como KVM virtual.

Pantalla PCI IRQ Assignments (Asignaciones IRQ de la PCI)

Opción	Descripción
<PCIe device>	Utilice las teclas <+> y <-> para seleccionar manualmente una asignación IRQ para un dispositivo determinado, o seleccione Default (Valor predeterminado) para que el BIOS seleccione un valor de IRQ cuando se inicie el sistema.

Pantalla Serial Communication (Comunicación serie)

Opción	Descripción
Serial Communication (valor predeterminado: On without Console Redirection [Activar sin redirección de consola])	<p>Indica si los dispositivos de comunicación serie (Dispositivo serie 1 y Dispositivo serie 2) están habilitados en el BIOS. También se puede habilitar la redirección de consola del BIOS y especificar la dirección de puerto utilizada.</p> <p>Las opciones son On without Console Redirection (Activar sin redirección de consola), On with Console Redirection via COM1 (Activar con redirección de consola a través de COM1), On with Console Redirection via COM2 (Activar con redirección de consola a través de COM2) y Off (Desactivar).</p>
Serial Port Address (valor predeterminado: Serial Device 1=COM1 [Dispositivo serie 1=COM1], Serial Device 2=COM2 [Dispositivo serie 2 =COM2])	<p>Establece las direcciones de puerto serie de los dos dispositivos serie.</p> <p>NOTA: para Serial Over LAN (Serie sobre LAN - SOL) únicamente se puede utilizar el dispositivo serie 2. Para utilizar la redirección de consola mediante SOL, configure la misma dirección de puerto para la redirección de consola y el dispositivo serie.</p>
External Serial Connector	<p>Especifica qué dispositivo tiene acceso al conector serie externo: Serial Device 1 (Dispositivo serie 1), Serial Device 2 (Dispositivo serie 2) o Remote Access Device (Dispositivo de acceso remoto).</p> <p>NOTA: para Serial Over LAN (Serie sobre LAN - SOL) únicamente se puede utilizar el dispositivo serie 2. Para utilizar la redirección de consola mediante SOL, configure la misma dirección de puerto para la redirección de consola y el dispositivo serie.</p>

Opción	Descripción
Failsafe Baud Rate (valor predeterminado: 115200)	Muestra la velocidad en baudios a prueba de fallos para la redirección de consola. El BIOS intenta determinar la velocidad en baudios de forma automática. La velocidad en baudios a prueba de fallos sólo se utiliza si el BIOS no puede determinar la velocidad. Esta velocidad no debe ajustarse.
Remote Terminal Type (valor predeterminado: VT 100/VT220)	Establece el tipo de terminal de la consola remota, ya sea VT100/VT220 o ANSI.
Redirection After Boot (valor predeterminado: Enabled [Habilitado])	Habilita o deshabilita la redirección de consola del BIOS cuando se carga el sistema operativo.

Pantalla Embedded Server Management (Administración de servidor integrado)

Opción	Descripción
Front Panel LCD Options	<p>Las opciones son User Defined String (Cadena definida por el usuario), Model Number (Número de modelo) o None (Ninguna).</p> <p>Si en la pantalla de inicio de LCD se establece un valor distinto de los tres anteriores, esta opción mostrará “Advanced” (Avanzado) en el BIOS. En este caso, no podrá modificar este valor en el BIOS a menos que se revierta a User Defined String (Cadena definida por el usuario), Model Number (Número de modelo) o None (Ninguna) mediante otra utilidad de configuración de LCD (como por ejemplo la utilidad de configuración de iDRAC o el menú del panel LCD).</p>
User-Defined LCD String (Cadena LCD definida por el usuario)	Puede introducir un nombre u otro identificador del sistema para que se muestre en la pantalla del módulo LCD.

Pantalla Power Management (Administración de energía)



Opción	Descripción
Power Management	<p>Las opciones son OS Control (Control del SO), Active Power Controller (Controladora de alimentación activa), Custom (Personalizada) o Maximum Performance (Rendimiento máximo). Para todas las opciones, excepto para Custom (Personalizada), el BIOS preconfigura los valores de energía de esta pantalla de la manera siguiente:</p> <ul style="list-style-type: none">• OS Control (Control del SO) establece la alimentación de la CPU en OS DBPM (DBPM del SO), la alimentación del ventilador en Minimum Power (Energía mínima) y la alimentación de la memoria en Maximum Performance (Rendimiento máximo). En esta configuración, toda la información sobre el rendimiento del procesador se transfiere del BIOS del sistema al sistema operativo para su control. El sistema operativo establece el rendimiento del procesador en función del uso del procesador.• Active Power Controller (Controladora de alimentación activa) establece la alimentación de la CPU en System DBPM (DBPM del sistema), la alimentación del ventilador en Minimum Power (Energía mínima) y la alimentación de la memoria en Maximum Performance (Rendimiento máximo). El BIOS establece el rendimiento del procesador en función del uso del procesador.• Maximum Performance (Rendimiento máximo) establece todos los campos en Maximum Performance (Rendimiento máximo). <p>Si selecciona Custom (Personalizada), puede configurar cada opción de forma independiente.</p>
CPU Power and Performance Management (Administración de rendimiento y energía de la CPU)	<p>Las opciones son OS DBPM (DBPM del SO), System DBPM (DBPM del sistema), Maximum Performance (Rendimiento máximo) o Minimum Power (Energía mínima).</p>

Opción	Descripción
Fan Power and Performance Management (Administración de rendimiento y energía de los ventiladores)	Las opciones son Maximum Performance (Rendimiento máximo) o Minimum Power (Energía mínima).
Memory Power and Performance Management (Administración de rendimiento y energía de la memoria)	Las opciones son Maximum Performance (Rendimiento máximo), una frecuencia determinada o Minimum Power (Energía mínima).

Pantalla Security System (Seguridad del sistema)

Opción	Descripción
System Password	Muestra el estado actual de la función de seguridad por contraseña y permite asignar y confirmar una nueva contraseña del sistema. NOTA: consulte el apartado “Uso de la contraseña del sistema” para obtener más información.
Setup Password	Restringe el acceso al programa de Configuración del sistema mediante el uso de una contraseña de configuración. NOTA: consulte el apartado “Uso de la contraseña del sistema” para obtener más información.
Password Status (valor predeterminado: Unlocked [Desbloqueado])	Si se asigna Setup Password (Contraseña de configuración) y el valor de este campo es Locked (Bloqueado), la contraseña del sistema no se puede cambiar ni deshabilitar durante el inicio del sistema. Consulte el apartado “Uso de la contraseña del sistema” para obtener más información.

Opción	Descripción
TPM Security (valor predeterminado: Off [Desactivar])	<p>Define las notificaciones del módulo de plataforma segura (TPM) en el sistema.</p> <p>Si se establece en Off (Desactivar), no se notifica la presencia del módulo de plataforma segura (TPM) al sistema operativo.</p> <p>Si se establece en On with Pre-boot Measurements (Activar con medidas de preinicio), el sistema informa sobre el módulo de plataforma segura (TPM) al sistema operativo y almacena las medidas de preinicio en el módulo de plataforma segura (TPM) durante la POST.</p> <p>Si se establece en On without Pre-boot Measurements (Activar sin medidas de preinicio), el sistema informa sobre el módulo de plataforma segura (TPM) al sistema operativo e ignora las medidas de preinicio.</p>
TPM Activation (valor predeterminado: No Change [Sin cambios])	<p>Si se establece en Activate (Activar), el módulo de plataforma segura (TPM) se habilita con la configuración predeterminada. Si se establece en Deactivate (Desactivar), el módulo de plataforma segura (TPM) se deshabilita. El estado No Change (Sin cambios) no inicia ninguna acción. No se modifica el estado operativo del módulo de plataforma segura (TPM) (se conserva toda la configuración de usuario del TPM).</p> <p>NOTA: este campo es de sólo lectura si la opción TPM Security (Seguridad del TPM) se establece en Off (Desactivar).</p>

Opción	Descripción
TPM Clear (valor predeterminado: No)	<p> PRECAUCIÓN: si se elimina el módulo de plataforma segura (TPCM), se perderán todas las claves de cifrado del módulo de plataforma segura (TPCM). Esta opción impedirá que se inicie el sistema operativo y provocará la pérdida de datos si no es posible restablecer las claves de cifrado. Realice una copia de seguridad de las claves del módulo de plataforma segura (TPCM) antes de habilitar esta opción.</p> <p>Si se establece en Yes (Sí), se elimina todo el contenido del TPM.</p> <p>NOTA: este campo es de sólo lectura si la opción TPM Security (Seguridad del TPM) se establece en Off (Desactivar).</p>
Power Button (valor predeterminado: Enabled [Habilitado])	<p>Si se establece en Enabled (Habilitado), el botón de encendido puede encender y apagar la alimentación del sistema. En un sistema operativo compatible con ACPI, el sistema realiza un cierre ordenado antes de apagarse.</p> <p>Si se establece en Disabled (Deshabilitado), el botón sólo puede encender la alimentación del sistema.</p>
NMI Button (valor predeterminado: Disabled [Deshabilitado])	<p> PRECAUCIÓN: utilice el botón NMI sólo cuando el personal de asistencia cualificado o la documentación del sistema operativo se lo indiquen. Cuando se presiona este botón, se detiene el sistema operativo y se muestra una pantalla de diagnóstico.</p> <p>Habilita o deshabilita la función NMI.</p>
AC Power Recovery (valor predeterminado: Last [Último])	<p>Determina cómo reacciona el sistema cuando se restablece la alimentación. Si se establece en Last (Último), el sistema vuelve al último estado de alimentación. Si se establece en On (Activar), el sistema se enciende tras restablecerse la alimentación. Off (Desactivar) permite al sistema permanecer apagado tras restablecer la alimentación.</p>

Opción	Descripción
AC Power Recovery Delay	Determina cuándo se reiniciará el sistema tras restablecerse la alimentación. Las opciones son Immediate (Inmediatamente), Random (Aleatoriamente) (un valor aleatorio comprendido entre 30 y 240 segundos) o un valor definido por el usuario de 30 a 240 segundos.

Pantalla Exit (Salir)

Pulse <Esc> para salir del programa de Configuración del sistema; la pantalla **Exit** (Salir) muestra las opciones siguientes:

- **Save Changes and Exit** (Guardar los cambios y salir)
- **Discard Changes and Exit** (Descartar los cambios y salir)
- **Return to Setup** (Volver a la configuración)

Acceso al Administrador de arranque UEFI

 **NOTA:** los sistemas operativos deben ser compatibles con UEFI de 64 bits (por ejemplo, Microsoft® Windows Server® 2008 versión x64) para poder instalarlos desde el modo de inicio de UEFI. Los sistemas operativos de 32 bits y DOS sólo se pueden instalar desde el modo de inicio del BIOS.

 **NOTA:** para acceder al Administrador de arranque UEFI, es preciso establecer el modo de inicio en **UEFI** en el programa de Configuración del sistema.

El Administrador de arranque UEFI permite:

- Añadir, eliminar y organizar opciones de inicio
- Acceder al programa de Configuración del sistema y a las opciones de inicio de nivel de BIOS sin reiniciar

1 Encienda o reinicie el sistema.

2 Pulse <F11> inmediatamente después de que aparezca el mensaje siguiente:

<F11> = UEFI Boot Manager (Administrador de arranque UEFI)

 **NOTA:** el sistema no responderá hasta que esté activo el teclado USB.

Si el sistema operativo empieza a cargarse antes de pulsar <F11>, espere a que el sistema termine de iniciarse y, a continuación, reinicie el sistema e inténtelo de nuevo.

Uso de las teclas de navegación del Administrador de arranque UEFI

Teclas	Acción
Flecha hacia arriba	Se desplaza al campo anterior y lo resalta.
Flecha hacia abajo	Se desplaza al campo siguiente y lo resalta.
Barra espaciadora, <Intro>, <+>, <->, <Esc>	Recorre los valores de un campo. Actualiza la pantalla del Administrador de arranque UEFI o vuelve a la pantalla del Administrador de arranque UEFI desde las demás pantallas de rograma.
<F1>	Muestra el archivo de ayuda del Administrador de arranque UEFI.

Pantalla UEFI Boot Manager (Administrador de arranque UEFI)

Opción	Descripción
Continue	El sistema intenta iniciarse desde dispositivos empezando por el primer elemento del orden de inicio. Si el intento de inicio falla, el sistema continuará con el siguiente elemento del orden de inicio hasta que el inicio se realice correctamente o no se encuentren más opciones de inicio.
<Boot options>	Muestra la lista de opciones de inicio disponibles (marcadas con asteriscos). Seleccione la opción de inicio que desee utilizar y pulse Intro. NOTA: si se acopla en activo un dispositivo de inicio, pulse <ESC> para actualizar la lista de opciones de inicio.
UEFI Boot Settings	Permite añadir, eliminar, habilitar o deshabilitar opciones de inicio, así como modificar el orden de inicio o ejecutar una opción de inicio alternativo.

Opción	Descripción
System Utilities	Permite acceder al programa de Configuración del sistema, a los servicios del sistema y a las opciones de inicio de nivel de BIOS.

Pantalla UEFI Boot Settings (Configuración de inicio UEFI)

Opción	Descripción
Add Boot Option	Añade una nueva opción de inicio.
Delete Boot Option	Elimina una opción de inicio existente.
Enable/Disable Boot Option	Habilita y deshabilita una opción de inicio de la lista de opciones de inicio.
Change Boot Order	Modifica el orden de la lista de opciones de inicio.
One-Time Boot From File	Establece una opción de inicio alternativo no incluida en la lista de opciones de inicio.

Pantalla System Utilities (Utilidades del sistema)

Opción	Descripción
System Setup	Accede al programa de Configuración del sistema sin reiniciar.
Servicios del sistema	Reinicia el sistema y accede al Unified Server Configurator (Configurador de servidor unificado), que permite ejecutar utilidades como los diagnósticos del sistema.
BIOS Boot Manager	Accede a la lista de opciones de inicio de nivel de BIOS sin reiniciar. Esta opción le permite pasar cómodamente al modo de inicio del BIOS en caso de que deba iniciar desde un sistema operativo no UEFI, como por ejemplo un medio de inicio DOS con software de diagnóstico.
Reboot System	Reinicia el sistema.

Funciones de Contraseña del sistema y Contraseña de configuración



NOTA: para obtener información sobre las contraseñas olvidadas, consulte el apartado “Desactivación de una contraseña olvidada”.

El sistema se entrega sin tener habilitada la función de contraseña del sistema en el BIOS.



PRECAUCIÓN: cualquier persona puede tener acceso a los datos almacenados en su sistema si lo deja funcionando sin supervisión.

Uso de la contraseña del sistema

Cuando se asigna una contraseña del sistema, el sistema solicita dicha contraseña después de iniciarse y sólo aquellas personas que disponen de la contraseña pueden hacer un uso completo del sistema.

Asignación de una contraseña del sistema

Antes de asignar una contraseña del sistema, abra el programa de Configuración del sistema y compruebe la opción **System Password** (Contraseña del sistema).

Cuando hay asignada una contraseña del sistema, la opción **System Password** (Contraseña del sistema) tiene el valor **Enabled** (Habilitado). Si el valor que se muestra para **Password Status** (Estado de la contraseña) es **Unlocked** (Desbloqueado), puede cambiar la contraseña del sistema. Si el valor es **Locked** (Bloqueado), no podrá modificarla. Si se deshabilita el puente de contraseña en la placa base, la opción **System Password** (Contraseña del sistema) se establecerá en **Disabled** (Deshabilitado) y no será posible cambiar la contraseña del sistema ni introducir una nueva.

Si no se ha asignado ninguna contraseña del sistema y el puente de contraseña de la placa base está en la posición habilitada, el valor que se muestra para la opción **System Password** (Contraseña del sistema) es **Not Enabled** (No habilitado) y el campo **Password Status** (Estado de la contraseña) tiene el valor **Unlocked** (Desbloqueado). Para asignar una contraseña del sistema:

- 1 Compruebe que el campo **Password Status** (Estado de la contraseña) tenga el valor **Unlocked** (Desbloqueado).

2 Resalte la opción **System Password** (Contraseña del sistema) y pulse <Intro>.

3 Escriba la nueva contraseña del sistema.

La contraseña puede contener hasta 32 caracteres.

A medida que introduzca la contraseña, en el campo irán apareciendo marcadores.

En la asignación de contraseñas no se distingue entre mayúsculas y minúsculas. Para borrar un carácter, pulse la tecla de retroceso o la tecla de flecha izquierda.

 **NOTA:** para salir del campo sin asignar una contraseña del sistema, pulse <Intro> para ir a otro campo, o pulse <Esc> antes de completar el paso 5.

4 Pulse <Intro>.

5 Para confirmar la contraseña, escríbala otra vez y pulse <Intro>.

El valor de **System Password** (Contraseña del sistema) pasa a ser **Enabled** (Habilitado). Cierre el programa de Configuración del sistema y comience a utilizar el sistema.

6 Reinicie el sistema en este momento para que se aplique la protección por contraseña o bien continúe trabajando.

 **NOTA:** la protección por contraseña no se aplicará hasta que reinicie el sistema.

Uso de la contraseña del sistema para proteger el sistema

 **NOTA:** si ha asignado una contraseña de configuración (consulte el apartado “Uso de la contraseña de configuración”), el sistema acepta su contraseña de configuración como contraseña del sistema alternativa.

Cuando **Password Status** (Estado de la contraseña) tiene el valor **Unlocked** (Desbloqueado), puede dejar la seguridad por contraseña habilitada o puede deshabilitarla.

Para dejar habilitada la seguridad por contraseña:

1 Encienda o reinicie el sistema; para ello, pulse <Ctrl><Alt><Supr>.

2 Escriba la contraseña y pulse <Intro>.

Para deshabilitar la seguridad por contraseña:

1 Encienda o reinicie el sistema; para ello, pulse <Ctrl><Alt><Supr>.

2 Escriba la contraseña y pulse <Ctrl><Intro>.

Cuando la opción **Password Status** (Estado de la contraseña) tiene el valor **Locked** (Bloqueado), debe introducir la contraseña y pulsar <Intro> cuando se le solicite al reiniciar.

Si se introduce una contraseña del sistema incorrecta, el sistema muestra un mensaje y le solicita que vuelva a introducir la contraseña. Dispone de tres intentos para introducir la contraseña correcta. Después del tercer intento incorrecto, el sistema muestra un mensaje de error que notifica que el sistema se ha detenido y se debe apagar manualmente con el botón de encendido. Incluso después de haber apagado y reiniciado el sistema, seguirá mostrándose el mensaje de error hasta que se introduzca la contraseña correcta.



NOTA: puede utilizar la opción **Password Status** (Estado de la contraseña) junto con las opciones **System Password** (Contraseña del sistema) y **Setup Password** (Contraseña de configuración) para proteger el sistema frente a cambios no autorizados.

Cambio de una contraseña del sistema configurada

- 1** Abra el programa de Configuración del sistema pulsando <F2> durante la POST.
- 2** Seleccione la pantalla **System Security** (Seguridad del sistema).
- 3** Compruebe que el campo **Password Status** (Estado de la contraseña) tenga el valor **Unlocked** (Desbloqueado).
- 4** Introduzca la nueva contraseña del sistema en los dos campos de contraseña.

El campo **System Password** (Contraseña del sistema) pasa a tener el valor **Not Enabled** (No habilitado) si se ha eliminado la contraseña.

Deshabilitación de la contraseña del sistema

Si ya se ha establecido la contraseña del sistema, puede deshabilitarla introduciendo la contraseña durante la POST y pulsando <Ctrl><Intro> o puede abrir el programa de Configuración del sistema y pulsar <Intro> dos veces desde el menú de contraseña del sistema.

Uso de la contraseña de configuración

Asignación de una contraseña de configuración

Sólo es posible asignar una contraseña de configuración si la opción **Setup Password** (Contraseña de configuración) tiene el valor **Not Enabled** (No habilitado). Para asignar una contraseña de configuración, resalte la opción **Setup Password** (Contraseña de configuración) y pulse la tecla <+> o <->. El sistema le pedirá que introduzca y confirme la contraseña.



NOTA: la contraseña de configuración puede ser la misma que la contraseña del sistema. Si las dos contraseñas son diferentes, se puede utilizar la contraseña de configuración como contraseña del sistema alternativa. No se puede utilizar la contraseña del sistema en lugar de la contraseña de configuración.

La contraseña puede contener hasta 32 caracteres.

A medida que introduzca la contraseña, en el campo irán apareciendo marcadores.

En la asignación de contraseñas no se distingue entre mayúsculas y minúsculas. Para borrar un carácter, pulse la tecla de retroceso o la tecla de flecha izquierda.

Cuando haya verificado la contraseña, **Setup Password** (Contraseña de configuración) pasará a tener el valor **Enabled** (Habilitado). La próxima vez que intente abrir el programa de Configuración del sistema, el sistema le pedirá que introduzca la contraseña de configuración.

Cualquier cambio en la opción **Setup Password** (Contraseña de configuración) se aplica inmediatamente (no es necesario reiniciar el sistema).

Funcionamiento con una contraseña de configuración habilitada

Si la opción **Setup Password** (Contraseña de configuración) está establecida en **Enabled** (Habilitado), deberá introducir la contraseña de configuración correcta para poder modificar la mayoría de las opciones del programa de Configuración del sistema.

Si no introduce la contraseña correcta en tres intentos, el sistema le permitirá ver, pero no modificar, las pantallas del programa de Configuración del sistema. Las opciones siguientes son excepciones: si **System Password** (Contraseña del sistema) no tiene el valor **Enabled** (Habilitado) y no se ha

bloqueo mediante la opción **Password Status** (Estado de la contraseña), es posible asignar una contraseña del sistema. No se puede deshabilitar ni cambiar una contraseña del sistema existente.



NOTA: puede utilizar la opción **Password Status** (Estado de la contraseña) junto con la opción **Setup Password** (Contraseña de configuración) para proteger la contraseña del sistema frente a cambios no autorizados.

Eliminación o cambio de una contraseña de configuración existente

- 1** Abra el programa de Configuración del sistema y seleccione la opción **System Security** (Seguridad del sistema).
- 2** Resalte la opción **Setup Password** (Contraseña de configuración) y pulse <Intro> para acceder a la ventana de contraseña de configuración. Pulse <Intro> dos veces para borrar la contraseña de configuración existente. El valor pasará a **Not Enabled** (No habilitado).
- 3** Si desea asignar una nueva contraseña de configuración, realice los pasos que se indican en el apartado “Asignación de una contraseña de configuración”.

iDRAC Configuration Utility (Utilidad de configuración de iDRAC)

La iDRAC Configuration Utility (Utilidad de configuración de iDRAC) es un entorno de configuración de preinicio que permite visualizar y establecer parámetros para iDRAC6 y para el servidor administrado. La iDRAC Configuration Utility (Utilidad de configuración de iDRAC) permite:

- Configurar, habilitar o deshabilitar la red de área local de iDRAC6 mediante el puerto de tarjeta iDRAC6 Enterprise dedicado o las NIC incorporadas
- Habilitar o deshabilitar IPMI sobre LAN
- Habilitar un destino PET (Platform Event Trap) de LAN
- Conectar o desconectar los dispositivos de medios virtuales
- Cambiar la contraseña y el nombre de usuario del administrador y administrar privilegios de usuario
- Ver mensajes del registro de eventos del sistema (SEL) o borrar mensajes de dicho registro

Para obtener más información sobre cómo utilizar iDRAC6, consulte la documentación de iDRAC6 y de las aplicaciones de administración de sistemas.

Acceso a la iDRAC Configuration Utility (Utilidad de configuración de iDRAC)

- 1 Encienda o reinicie el sistema.
- 2 Pulse <Ctrl><E> cuando se le solicite durante la POST.

Si el sistema operativo empieza a cargarse antes de pulsar <Ctrl><E>, espere a que el sistema termine de iniciarse, reinicie el sistema e inténtelo de nuevo.

Instalación de los componentes del sistema

Herramientas recomendadas

- Llave para la cerradura del sistema
- Destornilladores Phillips número 1 y 2
- Muñequera de conexión a tierra
- Destornilladores Torx T8, T10 y T15

Interior del sistema

 **PRECAUCIÓN:** muchas de las reparaciones deben realizarlas únicamente los técnicos de servicio autorizados. Usted debe llevar a cabo únicamente las tareas de solución de problemas y las reparaciones sencillas autorizadas en la documentación del producto o indicadas por el personal de servicio y asistencia en línea o telefónica. La garantía no cubre los daños ocasionados por reparaciones que Dell no haya autorizado. Lea y siga las instrucciones de seguridad que se entregan con el producto.

Ilustración 3-1. Interior del sistema



- | | |
|---|---|
| 1 Conector USB para llave de memoria USB interna opcional | 2 Módulo SD interno |
| 3 Batería RAID (opcional) | 4 Ventiladores de enfriamiento de intercambio directo (4 o 5) |
| 5 Módulos de memoria (hasta un total de 18, 9 por procesador) | 6 Procesadores (1 ó 2) |
| 7 Compartimientos para fuente de alimentación (2) | 8 Tarjeta vertical 2 (ranuras PCIe 3 y 4) |
| 9 Tarjeta vertical 1 (ranuras PCIe 1 y 2) | 10 Tarjeta iDRAC6 Enterprise (opcional) |
| 11 Conector de batería RAID (opcional) | 12 Tarjeta controladora de almacenamiento integrada |
| 13 Plano posterior SAS | 14 Unidad óptica reducida |
| 15 Unidades de disco duro SAS o SATA | 16 Módulo de visualización LCD |
| 17 Panel de control | 18 Etiqueta de información |

Bisel anterior (opcional)

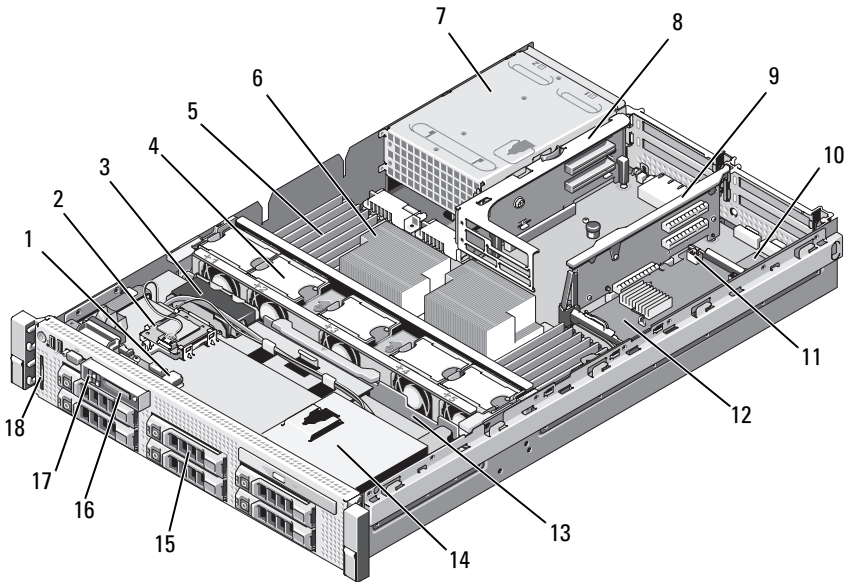
Una cerradura en el bisel restringe el acceso al botón de encendido, a la unidad óptica y a las unidades de disco duro. Al panel LCD y a los botones de navegación se puede acceder por medio del bisel anterior. Vea la Ilustración 3-2.

Extracción del bisel anterior

- 1 Desbloquee el bisel mediante la llave del sistema.
- 2 Levante el seguro de liberación situado junto a la cerradura.
- 3 Gire hacia fuera el extremo izquierdo del bisel para liberar el extremo derecho del bisel.
- 4 Separe el bisel del sistema. Vea la Ilustración 3-2.

Ilustración 3-2. Extracción del bisel anterior

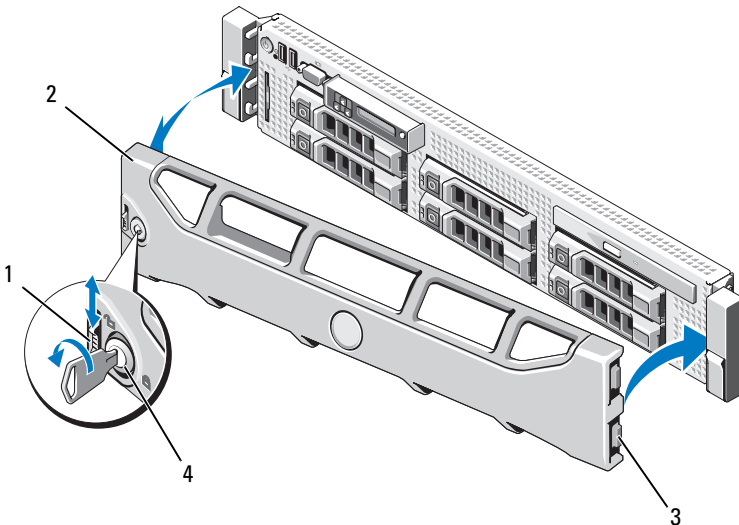

- | | |
|--------------------------|-------------|
| 1 Seguro de liberación | 2 Bisel |
| 3 Lengüetas con bisagras | 4 Cerradura |

Instalación del bisel anterior

- 1 Inserte la lengüeta con bisagras situada en la parte derecha del bisel en la ranura ubicada en el lado derecho de la placa anterior del sistema.
- 2 Gire el lado izquierdo del bisel en dirección al sistema.
- 3 Presione el bisel en el sistema para enganchar el seguro.

Apertura y cierre del sistema



AVISO: siempre que necesite levantar el sistema, pida la ayuda de otros. Con el fin de evitar lesiones personales, no intente mover el sistema usted solo.



PRECAUCIÓN: muchas de las reparaciones deben realizarlas únicamente los técnicos de servicio autorizados. Usted debe llevar a cabo únicamente las tareas de solución de problemas y las reparaciones sencillas autorizadas en la documentación del producto o indicadas por el personal de servicio y asistencia en línea o telefónica. La garantía no cubre los daños ocasionados por reparaciones que Dell no haya autorizado. Lea y siga las instrucciones de seguridad que se entregan con el producto.

Apertura del sistema

- 1 A menos que vaya a instalar un componente de intercambio directo, como por ejemplo un ventilador de enfriamiento o una fuente de alimentación, apague el sistema y los periféricos conectados, y desconecte el sistema de la toma eléctrica y de los periféricos.
- 2 Gire el cierre del seguro de liberación en sentido contrario a las agujas del reloj hasta la posición de desbloqueo. Vea la Ilustración 3-3.
- 3 Levante el seguro de la parte superior del sistema y deslice la cubierta hacia atrás. Vea la Ilustración 3-3.
- 4 Sujete la cubierta por ambos lados y levántela para extraerla del sistema.

Cierre del sistema

- 1 Levante el seguro de la cubierta.
- 2 Coloque la cubierta en el chasis y desplácela ligeramente hacia atrás para que entre en las ranuras del chasis y quede enrasada con el chasis del sistema. Vea la Ilustración 3-3.
- 3 Presione el seguro hacia abajo para apalancar la cubierta en la posición de cierre.

- 4 Gire el cierre del seguro de liberación en el sentido de las agujas del reloj para fijar la cubierta.

Ilustración 3-3. Extracción e instalación de la cubierta

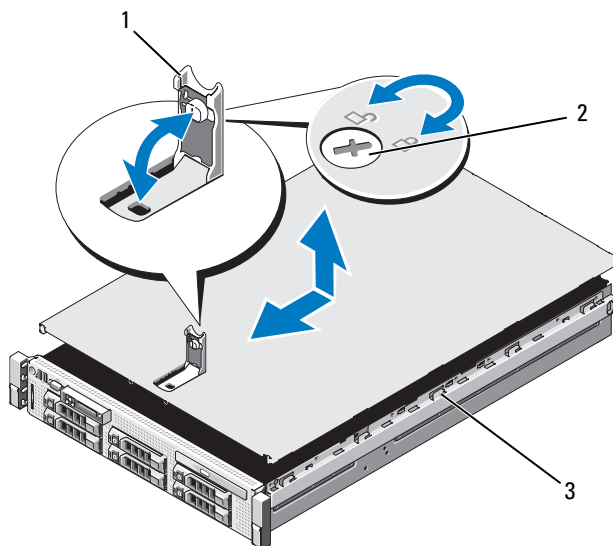

- | | |
|----------------------|-----------------------------------|
| 1 Seguro | 2 Cierre del seguro de liberación |
| 3 Ganchos del chasis | |

Etiqueta de información

Cómo quitar la etiqueta de información

- 1 Tire de la etiqueta de información hacia fuera de la ranura del chasis, hasta que entre en la posición de bloqueo.
- 2 Para liberar la parte superior de la etiqueta, tire hacia abajo de la etiqueta hasta que se suelte de la ranura del chasis.
- 3 Para liberar la parte inferior de la etiqueta, tire hacia arriba de la etiqueta hasta que se suelte de la ranura del chasis.

Ilustración 3-4. Cómo quitar la etiqueta de información

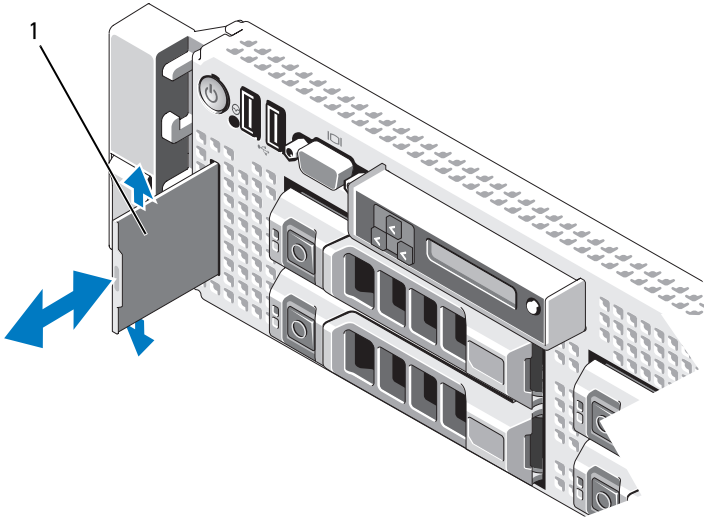

1 Etiqueta de información

Instalación de la etiqueta de información

- 1 Alinee la etiqueta de información con la ranura del chasis.
- 2 Deslice la etiqueta de información dentro del chasis, hasta que encaje.

Unidades de disco duro

Su sistema admite hasta seis unidades de disco duro SATA y SAS de intercambio directo de 9 cm (3,5 pulgadas).

Las unidades de disco duro se instalan en la parte anterior del sistema y se conectan a la placa base a través de la placa de plano posterior SAS. Las unidades de disco duro se suministran en portauidades especiales de intercambio directo que encajan en los compartimientos para unidades de disco duro.

⚠ PRECAUCIÓN: antes de intentar extraer o instalar una unidad mientras el sistema está en funcionamiento, consulte la documentación de la tarjeta controladora de almacenamiento para asegurarse de que el adaptador host está configurado correctamente para admitir la extracción e inserción de unidades de intercambio directo.

△ PRECAUCIÓN: no apague ni reinicie el sistema mientras se está formateando la unidad. Si lo hace, puede producirse un error de la unidad.

📎 NOTA: utilice únicamente unidades que hayan sido probadas y aprobadas para su uso con la placa de plano posterior SAS.

Si formatea una unidad de disco duro, espere hasta que se complete la operación. Tenga en cuenta que las unidades de disco duro de gran capacidad pueden tardar varias horas en formatearse.

Extracción de una unidad de disco duro de relleno

△ PRECAUCIÓN: para mantener un enfriamiento adecuado del sistema, deberá instalar unidades de relleno en todos los compartimentos de unidades de disco duro.

- 1 Extraiga el bisel anterior. Consulte el apartado “Extracción del bisel anterior”.
- 2 Sujete la parte anterior de la unidad de disco duro de relleno, presione la palanca de liberación situada en el lateral derecho y deslice la unidad de relleno hasta liberarla del compartimiento para unidades. Vea la Ilustración 3-5.

Ilustración 3-5. Extracción e instalación de la unidad de disco duro de relleno

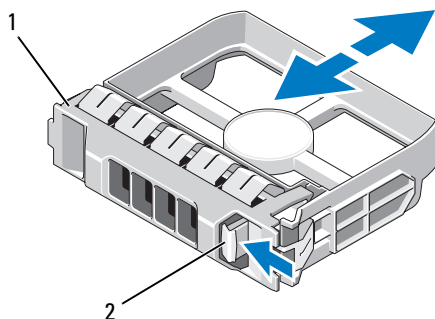

- 1 Unidad de disco duro de relleno de 9 cm (3,5 pulgadas) 2 Seguro de liberación

Instalación de una unidad de disco duro de relleno

Alinee la unidad de disco duro de relleno con el compartimiento para unidades e inserte la unidad de relleno en el compartimiento para unidades hasta que la palanca de liberación se asiente en su lugar.

Extracción de una unidad de disco duro de intercambio directo

△ PRECAUCIÓN: asegúrese de que su sistema operativo sea compatible con la extracción e instalación de unidades de intercambio directo. Consulte la documentación suministrada con el sistema operativo para obtener más información.

- 1 Si lo hay, extraiga el bisel anterior. Consulte el apartado “Extracción del bisel anterior”.
- 2 Desde el software de administración de RAID, prepare la unidad para su extracción. Espere hasta que los indicadores de la unidad de disco duro del portaunidades indiquen que puede extraerse la unidad de forma segura. Para obtener información sobre cómo extraer unidades de intercambio directo, consulte la documentación de la controladora RAID SAS.
Si la unidad ha estado en línea, el indicador verde de actividad/fallo parpadeará conforme se apaga la unidad. Cuando los indicadores de la unidad se hayan apagado, la unidad estará lista para la extracción.
- 3 Presione el botón de la parte anterior del portaunidades y abra el asa de liberación del portaunidades para liberar la unidad. Vea la Ilustración 3-6.
- 4 Deslice la unidad de disco duro hasta extraerla del compartimiento para unidades.

△ PRECAUCIÓN: para mantener un enfriamiento adecuado del sistema, todos los compartimientos para unidades de disco duro vacíos deben tener instaladas unidades de relleno.

- 5 Inserte una unidad de relleno en el compartimiento para unidades vacío. Consulte el apartado “Instalación de una unidad de disco duro de relleno”.
- 6 Si es necesario, instale el bisel. Consulte el apartado “Instalación del bisel anterior”.

Instalación de una unidad de disco duro de intercambio directo

△ **PRECAUCIÓN:** cuando instale una unidad de disco duro, asegúrese de que las unidades adyacentes estén completamente instaladas. Si inserta un portaunidades de disco duro e intenta bloquear su asa junto a un portaunidades instalado parcialmente, el muelle de protección de este último puede dañarse y quedar inservible.

△ **PRECAUCIÓN:** para evitar la pérdida de datos, asegúrese de que su sistema operativo admita la instalación de unidades de intercambio directo. Consulte la documentación incluida con el sistema operativo.

- 1 Si lo hay, extraiga el bisel anterior. Consulte el apartado “Extracción del bisel anterior”.
- 2 Si el compartimento dispone de una unidad de relleno, extraígalas. Consulte el apartado “Extracción de una unidad de disco duro de relleno”.

Ilustración 3-6. Instalación de la unidad de disco duro de intercambio directo

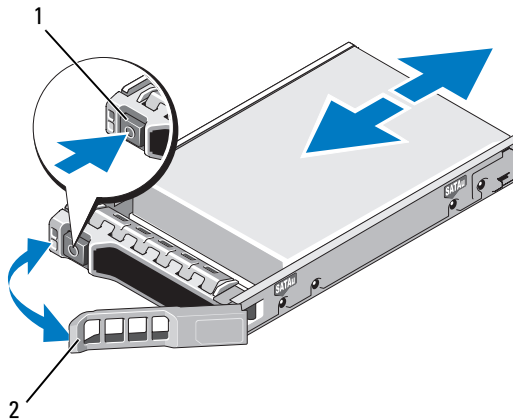

1 Botón de liberación

2 Asa del portaunidades de disco duro

- 3** Instale la unidad de disco duro de intercambio directo.
 - a** Presione el botón de la parte anterior del portaunidades y abra el asa.
 - b** Inserte el portaunidades de disco duro en el compartimiento para unidades hasta que el portaunidades entre en contacto con el plano posterior.
 - c** Cierre el asa para bloquear la unidad en su sitio.
- 4** Si es necesario, instale el bisel. Consulte el apartado “Instalación del bisel anterior”.

Extracción de una unidad de disco duro de un portaunidades de disco duro

Quite los tornillos de los rieles deslizantes del portaunidades de disco duro y extraiga la unidad de disco duro del portaunidades. Vea la Ilustración 3-7.

Instalación de una unidad de disco duro en un portaunidades de disco duro

- 1** Inserte la unidad de disco duro en el portaunidades de disco duro con el extremo del conector de la unidad hacia atrás. Vea la Ilustración 3-7.
- 2** Alinee los orificios para tornillos de la unidad de disco duro con los orificios del portaunidades de disco duro.

Una vez que esté alineado correctamente, la parte posterior de la unidad de disco duro se encontrará en el mismo nivel que la parte posterior del portaunidades de disco duro.
- 3** Inserte los cuatro tornillos para fijar la unidad de disco duro al portaunidades de disco duro.

Ilustración 3-7. Instalación de la unidad de disco duro en el portaunidades

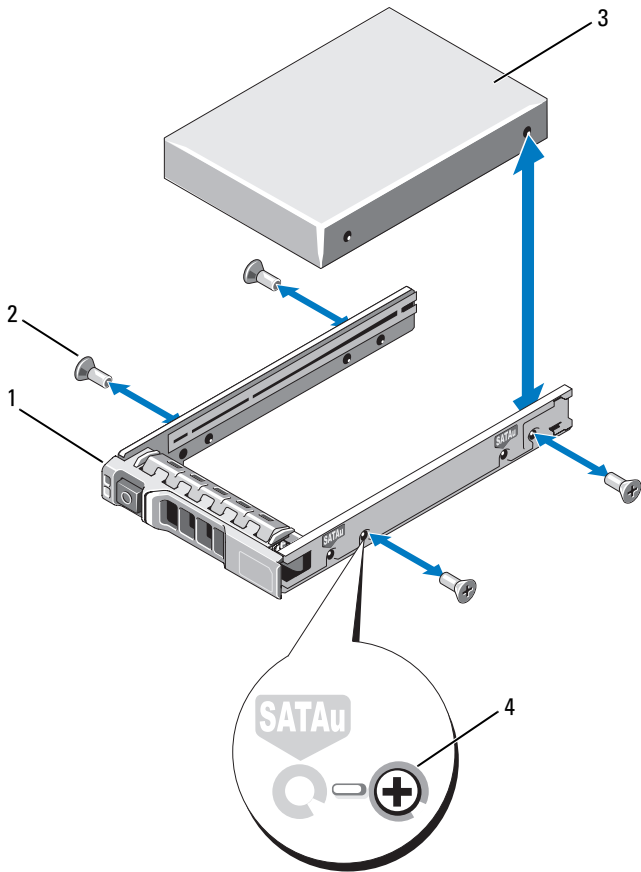

1 Portaunidades de disco duro

2 Tornillos (4)

3 Unidad de disco duro

4 Orificio para tornillo SAS

Fuentes de alimentación

El sistema admite los módulos de fuente de alimentación siguientes:

- Fuente de alimentación de uso inteligente de energía de 570 W
- Fuente de alimentación de salida de alto rendimiento de 870 W



NOTA: la etiqueta de la fuente de alimentación especifica la salida de alimentación máxima.



NOTA: el sistema no admite una instalación combinada de fuentes de alimentación de alto rendimiento y uso inteligente de energía.

Si sólo hay instalada una fuente de alimentación, deberá estar instalada en el compartimiento para fuente de alimentación PS1.



PRECAUCIÓN: para garantizar un enfriamiento adecuado del sistema, el panel de relleno para el hueco de la fuente de alimentación debe estar instalado en el compartimiento PS2 con una configuración sin redundancia. Consulte el apartado “Instalación del panel de relleno para el hueco de la fuente de alimentación”.

Extracción de una fuente de alimentación



PRECAUCIÓN: si va a solucionar un problema de error de discrepancia de fuente de alimentación, sustituya *sólo* la fuente de alimentación con el indicador parpadeante. Si se intercambia la fuente de alimentación contraria para crear un par coincidente, se puede generar una condición de error y el sistema se puede apagar de forma inesperada. Para cambiar de una configuración de alto rendimiento a una configuración de uso inteligente de energía o viceversa, debe apagar el sistema.



NOTA: puede que sea necesario desencajar y levantar el brazo para tendido de cables opcional si éste entorpece la extracción de la fuente de alimentación. Para obtener información acerca del brazo para tendido de cables, consulte la documentación del estante del sistema.

- 1 Desconecte el cable de alimentación de la fuente de energía y la fuente de alimentación que vaya a extraer y extraiga los cables de la tira de velcro.
- 2 Presione el seguro de liberación de la palanca y extraiga la fuente de alimentación del chasis. Vea la Ilustración 3-8.

Ilustración 3-8. Extracción e instalación de la fuente de alimentación

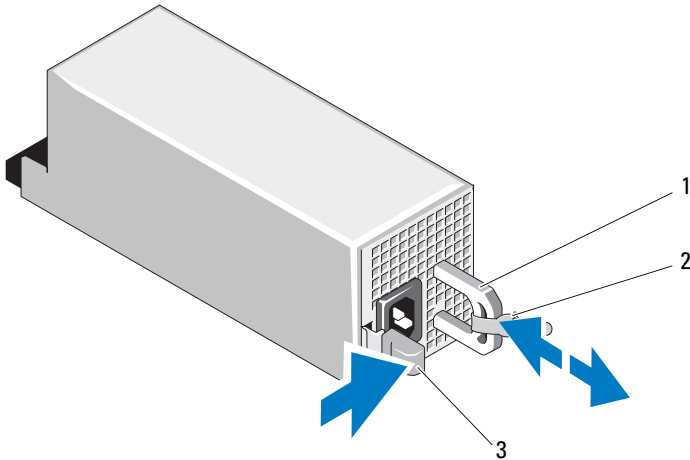

- 1 Asa de la fuente de alimentación 2 Tira de velcro
3 seguro de liberación

Cómo reemplazar una fuente de alimentación

- 1 En un sistema con fuentes de alimentación redundantes, compruebe que las dos fuentes de alimentación sean del mismo tipo y cuenten con la misma potencia de salida máxima.

 **NOTA:** la potencia de salida máxima (en vatios) se indica en la etiqueta de la fuente de alimentación.

- 2 Deslice la nueva fuente de alimentación en el chasis hasta que se inserte completamente y el seguro de liberación se asiente en su lugar. Vea la Ilustración 3-8.

 **NOTA:** si en el paso 2 del procedimiento anterior ha tenido que desencajar el brazo para tendido de cables, vuelva a encajarlo. Para obtener información sobre el brazo para tendido de cables, consulte la documentación del estante del sistema.

- 3 Conecte el cable de alimentación a la fuente de alimentación y enchufe el cable a la toma eléctrica.

 **PRECAUCIÓN:** al conectar el cable de alimentación, fíjelo con la tira de velcro.

 **NOTA:** cuando vaya a instalar, intercambiar en directo o acoplar en directo una nueva fuente de alimentación, espere varios segundos hasta que el sistema la reconozca y determine su estado. El indicador de estado de la fuente de alimentación se iluminará en color verde para indicar que la fuente de alimentación funciona correctamente. Vea la Ilustración 1-5.

Extracción del panel de relleno para el hueco de la fuente de alimentación

Si va a instalar una segunda fuente de alimentación, extraiga el panel de relleno para el hueco de la fuente de alimentación del compartimiento. Para ello, tire hacia fuera el panel de relleno.

 **PRECAUCIÓN:** para garantizar un enfriamiento adecuado del sistema, el panel de relleno para el hueco de la fuente de alimentación debe estar instalado en el segundo compartimiento para fuente de alimentación con una configuración sin redundancia. Extraiga el panel de relleno para el hueco de la fuente de alimentación sólo si va a instalar una segunda fuente de alimentación.

Instalación del panel de relleno para el hueco de la fuente de alimentación

 **NOTA:** instale el panel de relleno para el hueco de la fuente de alimentación únicamente en el segundo compartimiento para fuente de alimentación.

Para instalar el panel de relleno para el hueco de la fuente de alimentación, alinee el panel de relleno con el compartimiento para fuente de alimentación e insértelo en el chasis hasta que quede encajado.

Módulo SD interno

Instalación del módulo SD interno

 **PRECAUCIÓN:** muchas de las reparaciones deben realizarlas únicamente los técnicos de servicio autorizados. Usted debe llevar a cabo únicamente las tareas de solución de problemas y las reparaciones sencillas autorizadas en la documentación del producto o indicadas por el personal de servicio y asistencia en línea o telefónica. La garantía no cubre los daños ocasionados por reparaciones que Dell no haya autorizado. Lea y siga las instrucciones de seguridad que se entregan con el producto.

- 1 Apague el sistema, incluidos todos los periféricos conectados, y desconéctelo de la toma eléctrica.
- 2 Abra el sistema. Consulte el apartado “Apertura del sistema”.

- 3 Coloque el módulo de modo que las lengüetas de la parte inferior de la bandeja encajen en los ganchos del chasis y baje el borde opuesto de la tarjeta hasta que quede dispuesto en su sitio. Vea la Ilustración 3-9.

Ilustración 3-9. Extracción e instalación del módulo SD interno

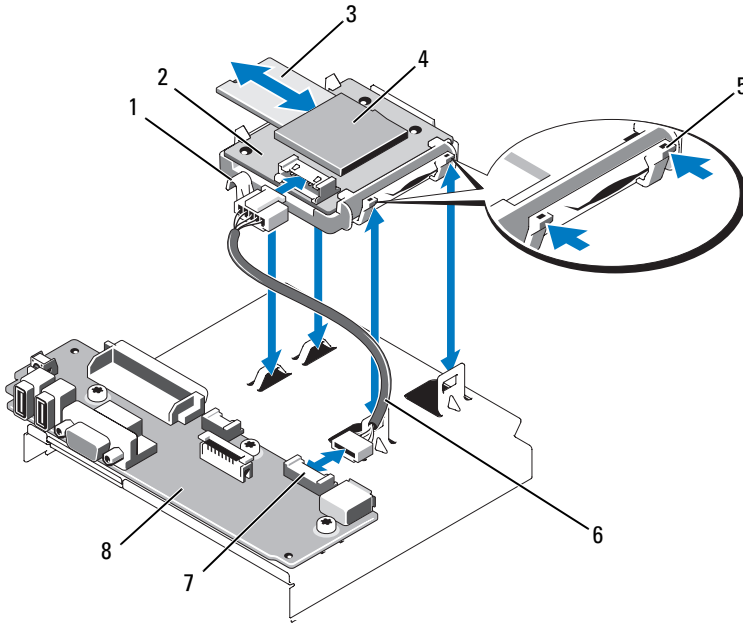

- | | |
|---------------------------------|--|
| 1 Seguro | 2 Módulo SD interno |
| 3 Tarjeta flash SD | 4 Ranura para tarjeta SD (conector SD) |
| 5 Lengüeta de liberación | 6 Cable de módulo SD interno |
| 7 Conector de módulo SD interno | 8 Placa del panel de control |

- 4 Conecte el cable del módulo SD interno al conector de la placa del panel de control. Vea la Ilustración 3-9.
- 5 Cierre el sistema. Consulte el apartado “Cierre del sistema”.
- 6 Vuelva a conectar el sistema y los periféricos a las fuentes de energía correspondientes y enciéndalos.

Extracción del módulo SD interno

 **PRECAUCIÓN:** muchas de las reparaciones deben realizarlas únicamente los técnicos de servicio autorizados. Usted debe llevar a cabo únicamente las tareas de solución de problemas y las reparaciones sencillas autorizadas en la documentación del producto o indicadas por el personal de servicio y asistencia en línea o telefónica. La garantía no cubre los daños ocasionados por reparaciones que Dell no haya autorizado. Lea y siga las instrucciones de seguridad que se entregan con el producto.

- 1 Apague el sistema, incluidos todos los periféricos conectados, y desconéctelo de la toma eléctrica.
- 2 Abra el sistema. Consulte el apartado “Apertura del sistema”.
- 3 Desconecte el cable del módulo SD interno y de la placa del panel de control. Vea la Ilustración 3-9.
- 4 Levante el seguro que fija el módulo SD interno al chasis y, a continuación, extraiga la bandeja del chasis. Vea la Ilustración 3-9.
- 5 Cierre el sistema. Consulte el apartado “Cierre del sistema”.
- 6 Vuelva a conectar el sistema y los periféricos a las fuentes de energía correspondientes y enciéndalos.

Tarjeta flash SD interna

Instalación de la tarjeta flash SD interna

 **PRECAUCIÓN:** muchas de las reparaciones deben realizarlas únicamente los técnicos de servicio autorizados. Usted debe llevar a cabo únicamente las tareas de solución de problemas y las reparaciones sencillas autorizadas en la documentación del producto o indicadas por el personal de servicio y asistencia en línea o telefónica. La garantía no cubre los daños ocasionados por reparaciones que Dell no haya autorizado. Lea y siga las instrucciones de seguridad que se entregan con el producto.



NOTA: para utilizar una tarjeta SD con el sistema, asegúrese de que el puerto de tarjeta SD interna esté habilitado en el programa de Configuración del sistema. Consulte el apartado “Uso del programa de Configuración del sistema y del Administrador de arranque UEFI”.

- 1 Apague el sistema, incluidos todos los periféricos conectados, y desconéctelo de la toma eléctrica.
- 2 Abra el sistema. Consulte el apartado “Apertura del sistema”.

- 3 Localice el conector para tarjetas SD del módulo SD interno e inserte el extremo con las patas de contacto de la tarjeta en la ranura con la etiqueta cara arriba. Vea la Ilustración 3-9.

 **NOTA:** la ranura está diseñada para que la tarjeta se inserte correctamente.

- 4 Presione la tarjeta hasta que quede encajada en la ranura correspondiente.
- 5 Cierre el sistema. Consulte el apartado “Cierre del sistema”.
- 6 Vuelva a conectar el sistema a la alimentación y reinicielo.

Extracción de la tarjeta flash SD interna

 **PRECAUCIÓN:** muchas de las reparaciones deben realizarlas únicamente los técnicos de servicio autorizados. Usted debe llevar a cabo únicamente las tareas de solución de problemas y las reparaciones sencillas autorizadas en la documentación del producto o indicadas por el personal de servicio y asistencia en línea o telefónica. La garantía no cubre los daños ocasionados por reparaciones que Dell no haya autorizado. Lea y siga las instrucciones de seguridad que se entregan con el producto.

- 1 Apague el sistema, incluidos todos los periféricos conectados, y desconéctelo de la toma eléctrica.
- 2 Abra el sistema. Consulte el apartado “Apertura del sistema”.
- 3 Localice la ranura para tarjeta SD en el módulo SD interno y presione la tarjeta hacia dentro para liberarla de la ranura y extraerla.
- 4 Cierre el sistema. Consulte el apartado “Cierre del sistema”.
- 5 Vuelva a conectar el sistema a la alimentación y reinicielo.

Llave de memoria USB interna

Se puede utilizar una llave de memoria USB opcional instalada en el interior del sistema como dispositivo de inicio, llave de seguridad o dispositivo de almacenamiento masivo. El conector USB debe estar activado mediante la opción **Internal USB Port** (Puerto USB interno) en la pantalla **Integrated Devices** (Dispositivos integrados) del programa de Configuración del sistema. Consulte el apartado “Uso del programa de Configuración del sistema y del Administrador de arranque UEFI”.

Para iniciar desde la llave de memoria USB, debe configurarla con una imagen de inicio y luego especificarla en la secuencia de inicio mediante el programa de Configuración del sistema.

PRECAUCIÓN: muchas de las reparaciones deben realizarlas únicamente los técnicos de servicio autorizados. Usted debe llevar a cabo únicamente las tareas de solución de problemas y las reparaciones sencillas autorizadas en la documentación del producto o indicadas por el personal de servicio y asistencia en línea o telefónica. La garantía no cubre los daños ocasionados por reparaciones que Dell no haya autorizado. Lea y siga las instrucciones de seguridad que se entregan con el producto.

NOTA: las dimensiones máximas admitidas para la memoria USB son 24 mm de ancho, 79 mm de largo y 8,6 mm de profundidad.

- 1 Apague el sistema, incluidos todos los periféricos conectados, y desconéctelo de la toma eléctrica.
- 2 Abra el sistema. Consulte el apartado “Apertura del sistema”.
- 3 Localice el conector USB en el panel de control. Vea la Ilustración 3-10.
- 4 Inserte la llave de memoria USB en el conector USB. Vea la Ilustración 3-10.

Ilustración 3-10. Extracción o instalación de la llave de memoria USB

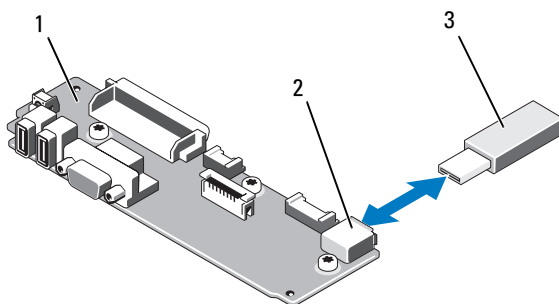

- | | | | |
|---|----------------------------|---|-------------------------------------|
| 1 | Placa del panel de control | 2 | Conector de la llave de memoria USB |
| 3 | Llave de memoria USB | | |

- 5 Cierre el sistema. Consulte el apartado “Cierre del sistema”.
- 6 Vuelva a conectar el sistema a la alimentación y reinícielo.

Cable USB interno

Cómo retirar el cable USB interno

- 1 Apague el sistema, incluidos todos los periféricos conectados, y desconéctelo de la toma eléctrica.
- 2 Abra el sistema. Consulte el apartado “Apertura del sistema”.
- 3 Extraiga el soporte del ventilador. Consulte el apartado “Extracción del soporte del ventilador”.
- 4 Retire el cable USB del conector correspondiente en el Panel de control.
- 5 Retire el cable USB del esquema de enrutamiento de cables en el interior del chasis. Si procede, retire todos los demás cables del esquema de enrutamiento de cables.
- 6 Retire el cable USB del conector de la placa base.

Instalación del cable USB interno

- 1 Apague el sistema, incluidos todos los periféricos conectados, y desconéctelo de la toma eléctrica.
- 2 Abra el sistema. Consulte el apartado “Apertura del sistema”.
- 3 Extraiga el soporte del ventilador. Consulte el apartado “Extracción del soporte del ventilador”.
- 4 Conecte el cable USB al conector correspondiente en el Panel de control.
- 5 Enrute el cable en el esquema de enrutamiento de cables que se encuentra en el interior del chasis.
- 6 Conecte el cable USB al conector de la placa base.
- 7 Vuelva a colocar el soporte del ventilador. Consulte el apartado “Colocación del soporte del ventilador”.
- 8 Cierre el sistema. Consulte el apartado “Cierre del sistema”.
- 9 Vuelva a conectar el sistema a la toma de alimentación eléctrica, incluidos todos los periféricos conectados, y encienda el sistema.

Tarjeta iDRAC6 Enterprise (opcional)

La tarjeta Integrated Dell™ Remote Access Controller 6 (iDRAC6) Enterprise opcional ofrece un conjunto de funciones avanzadas para la administración remota del servidor.

Instalación de una tarjeta iDRAC6 Enterprise



PRECAUCIÓN: muchas de las reparaciones deben realizarlas únicamente los técnicos de servicio autorizados. Usted debe llevar a cabo únicamente las tareas de solución de problemas y las reparaciones sencillas autorizadas en la documentación del producto o indicadas por el personal de servicio y asistencia en línea o telefónica. La garantía no cubre los daños ocasionados por reparaciones que Dell no haya autorizado. Lea y siga las instrucciones de seguridad que se entregan con el producto.

- 1 Apague el sistema, incluidos todos los periféricos conectados, y desconéctelo de la toma eléctrica.
- 2 Abra el sistema. Consulte el apartado “Apertura del sistema”.
- 3 Extraiga la pieza de relleno de plástico para el puerto de iDRAC6 Enterprise del panel posterior del sistema. Consulte el apartado “Componentes e indicadores del panel posterior” para ver la ubicación de los puertos.
- 4 En caso de que estén instaladas, extraiga todas las tarjetas de expansión de la tarjeta vertical de expansión 1. Consulte el apartado “Extracción de una tarjeta de expansión”.
- 5 Instale la tarjeta iDRAC6 Enterprise:
 - a Incline la tarjeta de modo que el conector RJ-45 pase a través de la abertura del panel posterior. Vea la Ilustración 3-11.
 - b Alinee el borde anterior de la tarjeta con los dos separadores de retención anteriores de plástico situados junto al conector iDRAC6 de la placa base. En la Ilustración 6-2 se muestra la ubicación del conector.
 - c Presione la tarjeta hasta que quede completamente encajada. Vea la Ilustración 3-11.

Cuando la parte anterior de la tarjeta está totalmente asentada, los separadores de plástico encajan sobre el borde de la tarjeta.
- 6 Vuelva a instalar todas las tarjetas de expansión en la tarjeta vertical de expansión 1. Consulte el apartado “Instalación de una tarjeta de expansión”.
- 7 Cierre el sistema. Consulte el apartado “Cierre del sistema”.
- 8 Vuelva a conectar el sistema y los periféricos a las fuentes de energía correspondientes y enciéndalos.

Ilustración 3-11. Extracción e instalación de la tarjeta iDRAC6 Enterprise

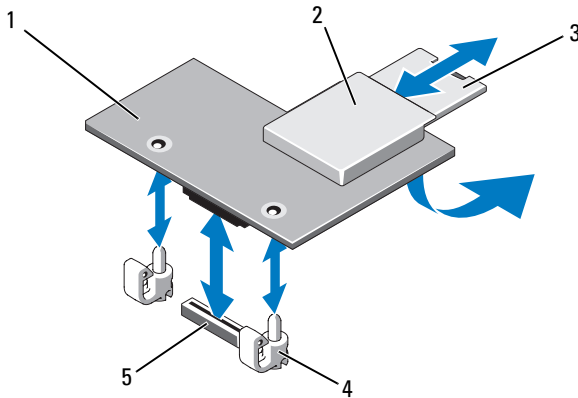

- | | | | |
|---|---|---|--|
| 1 | Tarjeta iDRAC6 Enterprise | 2 | Ranura para soportes VFlash |
| 3 | Tarjeta VFlash SD | 4 | Postes de los separadores de retención (2) |
| 5 | Conector para tarjeta iDRAC6 Enterprise | | |

Extracción de una tarjeta iDRAC6 Enterprise

△ PRECAUCIÓN: muchas de las reparaciones deben realizarlas únicamente los técnicos de servicio autorizados. Usted debe llevar a cabo únicamente las tareas de solución de problemas y las reparaciones sencillas autorizadas en la documentación del producto o indicadas por el personal de servicio y asistencia en línea o telefónica. La garantía no cubre los daños ocasionados por reparaciones que Dell no haya autorizado. Lea y siga las instrucciones de seguridad que se entregan con el producto.

- 1 Apague el sistema, incluidos todos los periféricos conectados, y desconéctelo de la toma eléctrica.
- 2 Abra el sistema. Consulte el apartado “Apertura del sistema”.
- 3 En caso de que estén instaladas, extraiga todas las tarjetas de expansión de la tarjeta vertical de expansión 1. Consulte el apartado “Extracción de una tarjeta de expansión”.
- 4 Extraiga la tarjeta multimedia VFlash (si está instalada) de la tarjeta iDRAC6 Enterprise. Consulte el apartado “Soporte VFlash (opcional)”.
- 5 En caso de estar instalado, desconecte el cable Ethernet de la tarjeta iDRAC6 Enterprise.

- 6 Extraiga la tarjeta iDRAC6 Enterprise:
 - a Tire hacia atrás ligeramente de las dos lengüetas del borde anterior de la tarjeta y levante con cuidado el borde anterior de la tarjeta de los separadores de retención.
 - b A medida que la tarjeta se libera de los separadores, el conector situado debajo de la tarjeta se desenchaja del conector de la placa base.
 - c Extraiga la tarjeta de la parte posterior del sistema deslizándola hacia afuera hasta que el conector RJ-45 quede libre del panel posterior. A continuación, extraiga la tarjeta del sistema.
- 7 Instale la pieza de relleno de plástico para el puerto RJ-45 Ethernet vacío en el panel posterior del sistema.
- 8 Vuelva a instalar las tarjetas de expansión en la tarjeta vertical de expansión 1. Consulte el apartado “Instalación de una tarjeta de expansión”.
- 9 Cierre el sistema. Consulte el apartado “Cierre del sistema”.
- 10 Vuelva a conectar el sistema y los periféricos a las fuentes de energía correspondientes y enciéndalos.

Soporte VFlash (opcional)

El soporte VFlash es una tarjeta SD (Secure Digital) que puede utilizarse con la tarjeta iDRAC6 Enterprise opcional. Consulte el apartado “Tarjeta iDRAC6 Enterprise (opcional)”.

- 1 Localice la ranura para soporte VFlash en la parte posterior del sistema e inserte el extremo con las patas de contacto de la tarjeta SD (con la etiqueta cara arriba) en la ranura. Consulte el apartado “Componentes e indicadores del panel posterior” para ver la ubicación de las ranuras.



NOTA: la ranura está diseñada para que la tarjeta se inserte correctamente.

- 2 Presione hacia dentro la tarjeta para bloquearla en la ranura.



Para extraer la tarjeta, presiónela hacia dentro para liberarla y extráigala de la ranura para tarjetas.

Llave de hardware NIC

iSCSI y otras funciones futuras de las NIC incorporadas del sistema se activan mediante la instalación de una llave de hardware NIC opcional en el zócalo ISCSI_KEY de la placa base.

Cubierta de enfriamiento

El sistema proporciona una cubierta de enfriamiento que dirige el flujo de aire de los ventiladores de enfriamiento hasta los procesadores del sistema y los módulos de memoria.

-  **AVISO:** los módulos de memoria permanecen calientes durante un tiempo tras apagar el sistema. Antes de manipularlos, deje que se enfríen.
-  **PRECAUCIÓN:** muchas de las reparaciones deben realizarlas únicamente los técnicos de servicio autorizados. Usted debe llevar a cabo únicamente las tareas de solución de problemas y las reparaciones sencillas autorizadas en la documentación del producto o indicadas por el personal de servicio y asistencia en línea o telefónica. La garantía no cubre los daños ocasionados por reparaciones que Dell no haya autorizado. Lea y siga las instrucciones de seguridad que se entregan con el producto.
-  **PRECAUCIÓN:** nunca utilice el sistema si se ha extraído la cubierta de enfriamiento. Se puede producir un sobrecalentamiento rápido del sistema, lo que ocasionaría un apagado del sistema y la pérdida de datos.

Extracción de la cubierta de enfriamiento

Apague el sistema, incluidos todos los periféricos conectados, y desconéctelo de la toma eléctrica.

- 7 Abra el sistema. Consulte el apartado “Apertura del sistema”.
- 8 Utilice las asas de elevación de la cubierta de enfriamiento para retirar la cubierta del sistema. Vea la Ilustración 3-13.

Ilustración 3-13. Extracción e instalación de la cubierta de enfriamiento

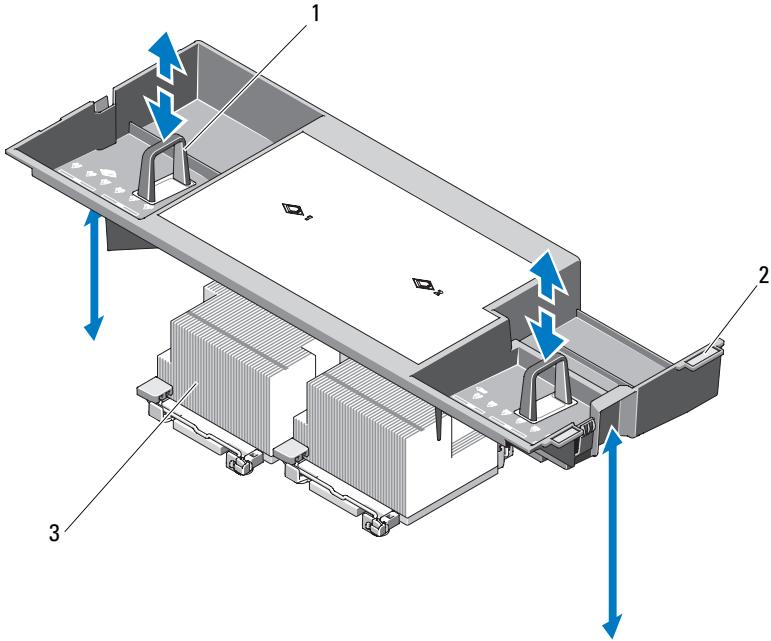

1 Asas de elevación

2 Lengüetas de alineamiento

3 Procesadores

Instalación de la la cubierta de enfriamiento

- 1 Alinee las lengüetas situadas en el lado derecho de la cubierta de enfriamiento con las hendiduras de la pared derecha del chasis.
- 2 Introduzca el extremo derecho de la cubierta en las hendiduras del chasis y gire el extremo izquierdo hacia abajo hasta que se introduzca en la pared izquierda del chasis.
- 3 Cierre el sistema. Consulte el apartado “Cierre del sistema”.
- 4 Vuelva a conectar el sistema a la toma eléctrica y enciéndalo junto con los periféricos que tenga conectados.

Ventiladores de enfriamiento

El sistema dispone de cuatro o cinco ventiladores de intercambio directo que enfrían los componentes internos.

- Las configuraciones de doble procesador cuentan con cinco ventiladores.
- Las configuraciones de un único procesador disponen de cuatro ventiladores (ventiladores 1 a 4) y de una cubierta falsa insertada en el compartimiento del ventilador 5. El ventilador 5 puede instalarse de forma opcional.



NOTA: en el caso de producirse algún problema con un ventilador concreto, el software de administración del sistema indica el número del ventilador, lo que le permite identificar y cambiar fácilmente el ventilador correspondiente.

Desmontaje de un ventilador de enfriamiento



PRECAUCIÓN: muchas de las reparaciones deben realizarlas únicamente los técnicos de servicio autorizados. Usted debe llevar a cabo únicamente las tareas de solución de problemas y las reparaciones sencillas autorizadas en la documentación del producto o indicadas por el personal de servicio y asistencia en línea o telefónica. La garantía no cubre los daños ocasionados por reparaciones que Dell no haya autorizado. Lea y siga las instrucciones de seguridad que se entregan con el producto.



PRECAUCIÓN: los ventiladores de enfriamiento son de intercambio directo. Para mantener el enfriamiento adecuado mientras el sistema está encendido, sustituya los ventiladores de uno en uno.



PRECAUCIÓN: en sistemas de un único procesador y cuatro ventiladores, debe instalarse una falsa cubierta de ventilador en el compartimiento FAN5 con el fin de mantener un adecuado enfriamiento mientras el sistema se encuentra en funcionamiento.



NOTA: si se instala un ventilador en FAN5 en una configuración de un único procesador, el ventilador estará operativo, aunque no aparecerá en la interfaz de usuario de iDRAC a menos que se haya instalado antes de iniciar el sistema.

- 1 Abra el sistema. Consulte el apartado “Apertura del sistema”.



AVISO: tenga cuidado al manipular el ventilador hasta que las aspas dejen de girar.

- 2 Presione la lengüeta de liberación mientras agarra los extremos del ventilador y extraiga completamente el ventilador del soporte. Vea la Ilustración 3-14.

Ilustración 3-14. Extracción e instalación del ventilador de enfriamiento

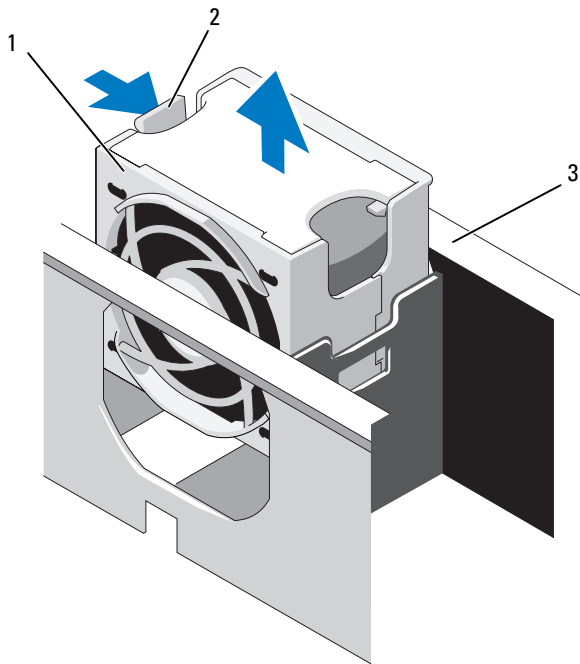

1 Ventilador

2 Asa de liberación del ventilador

3 Soporte del ventilador

Colocación de un ventilador de enfriamiento

- 1 Alinee el enchufe del ventilador con el conector situado en la base del soporte e introduzca el ventilador en el soporte hasta que esté completamente asentado. Vea la Ilustración 3-14.
- 2 Cierre el sistema. Consulte el apartado “Cierre del sistema”.

Extracción del soporte del ventilador

 **PRECAUCIÓN:** muchas de las reparaciones deben realizarlas únicamente los técnicos de servicio autorizados. Usted deberá llevar a cabo únicamente las tareas de solución de problemas y las reparaciones sencillas autorizadas en la documentación del producto o indicadas por el personal de servicio y asistencia en línea o telefónica. La garantía no cubre los daños ocasionados por reparaciones que Dell no haya autorizado. Lea y siga las instrucciones de seguridad que se entregan con el producto.

- 1 Apague el sistema, incluidos todos los periféricos conectados, y desconéctelo de la toma eléctrica.
- 2 Abra el sistema. Consulte el apartado “Apertura del sistema”.
- 3 Opcional: extraiga los ventiladores del soporte del ventilador. Consulte el apartado “Desmontaje de un ventilador de enfriamiento”.
- 4 Levante los seguros de liberación de cada extremo del soporte del ventilador y extraiga el soporte del sistema. Vea la Ilustración 3-15.

Ilustración 3-15. Extracción e instalación del soporte del ventilador del procesador

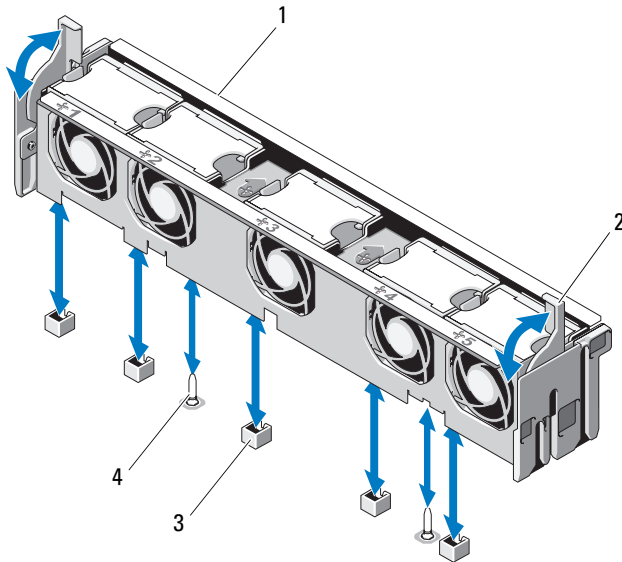

- | | | | |
|---|--|---|----------------------|
| 1 | Soporte del ventilador | 2 | Seguro de liberación |
| 3 | Conector del ventilador de la placa base | 4 | Pata de montaje |

Colocación del soporte del ventilador

- 1 Alinee el soporte del ventilador con la base del soporte de tal modo que las patas de montaje encajen correctamente en la base. Vea la Ilustración 3-15.
- 2 Inserte el soporte y engrane las palancas de liberación para bloquearlo.
- 3 En caso de que se hayan retirado, vuelva a colocar los ventiladores en el soporte. Consulte el apartado “Colocación de un ventilador de enfriamiento”.
- 4 Cierre el sistema. Consulte el apartado “Cierre del sistema”.

Unidad óptica

Una unidad óptica compacta opcional de DVD-ROM o DVD+RW se desliza en el panel anterior y se conecta a la controladora SATA de la placa base. La unidad óptica se encuentra a la izquierda o a la derecha del sistema, dependiendo del chasis.



NOTA: los dispositivos de DVD son sólo de datos.

Extracción de la unidad óptica



PRECAUCIÓN: muchas de las reparaciones deben realizarlas únicamente los técnicos de servicio autorizados. Usted debe llevar a cabo únicamente las tareas de solución de problemas y las reparaciones sencillas autorizadas en la documentación del producto o indicadas por el personal de servicio y asistencia en línea o telefónica. La garantía no cubre los daños ocasionados por reparaciones que Dell no haya autorizado. Lea y siga las instrucciones de seguridad que se entregan con el producto.

- 1 Apague el sistema, incluidos los periféricos conectados, y desconecte el sistema de la toma eléctrica.
- 2 Abra el sistema. Consulte el apartado “Apertura del sistema”.
- 3 Desconecte el cable de la unidad óptica de la parte posterior de la unidad.
- 4 Para extraer la unidad óptica, presione la lengüeta de liberación azul situada en la parte posterior de la unidad óptica y empuje la bandeja para extraerla del sistema. Vea la Ilustración 3-16.

Instalación de la unidad óptica



PRECAUCIÓN: muchas de las reparaciones deben realizarlas únicamente los técnicos de servicio autorizados. Usted debe llevar a cabo únicamente las tareas de solución de problemas y las reparaciones sencillas autorizadas en la documentación del producto o indicadas por el personal de servicio y asistencia en línea o telefónica. La garantía no cubre los daños ocasionados por reparaciones que Dell no haya autorizado. Lea y siga las instrucciones de seguridad que se entregan con el producto.

- 1 Apague el sistema, incluidos los periféricos conectados, y desconecte el sistema de la toma eléctrica.
- 2 Abra el sistema. Consulte el apartado “Apertura del sistema”.

- 3** Para extraer la unidad óptica de relleno, presione hacia abajo la lengüeta de liberación azul de la parte posterior del panel de relleno y extráigalo fuera del sistema.
- 4** Alinee la unidad óptica con la abertura correspondiente del panel anterior. Vea la Ilustración 3-16.
- 5** Inserte la unidad óptica hasta que el seguro se asiente en su lugar.
- 6** Conecte el cable de la unidad óptica a la parte posterior de la bandeja de la unidad.
- 7** Si todavía no lo ha hecho, conecte los cables de alimentación y de interfaz de la unidad óptica a los conectores de la placa base.
 - a** Conecte el cable de alimentación al conector DVD/TBU_PWR situado en la parte anterior de la placa base, debajo del soporte del ventilador. En la Ilustración 6-2 se muestra la ubicación del conector.
 - b** Direcione el cable de interfaz a lo largo de la pared interior derecha del chasis. Consulte el apartado “Colocación de los cables” y la Ilustración 3-17.
 - c** Conecte el cable al conector SATA_A de la placa base. En la Ilustración 6-2 se muestra la ubicación del conector.
- 8** Cierre el sistema. Consulte el apartado “Cierre del sistema”.
- 9** Vuelva a colocar el bisel. Consulte el apartado “Instalación del bisel anterior”.
- 10** Vuelva a conectar el sistema y los periféricos a las tomas eléctricas y, a continuación, encienda el sistema.

Ilustración 3-16. Extracción e instalación de la unidad óptica

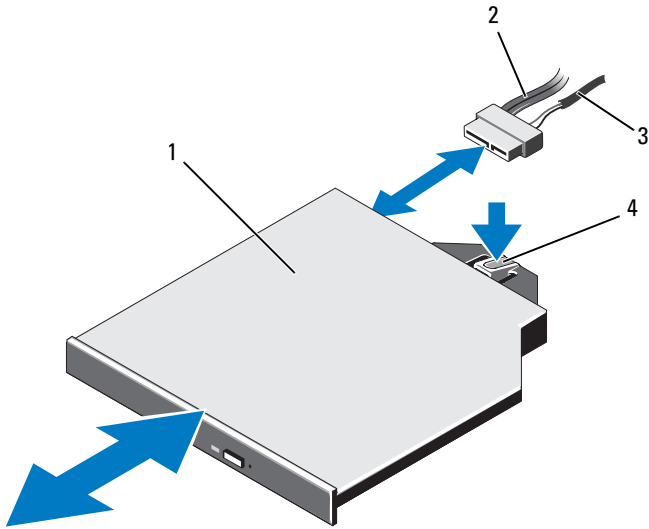

- | | | | |
|---|-----------------------|---|--|
| 1 | Unidad óptica | 2 | Cable de interfaz de la unidad óptica |
| 3 | Cable de alimentación | 4 | Lengüeta de liberación de la unidad óptica |

Ilustración 3-17. Enrutamiento del cable de la unidad óptica

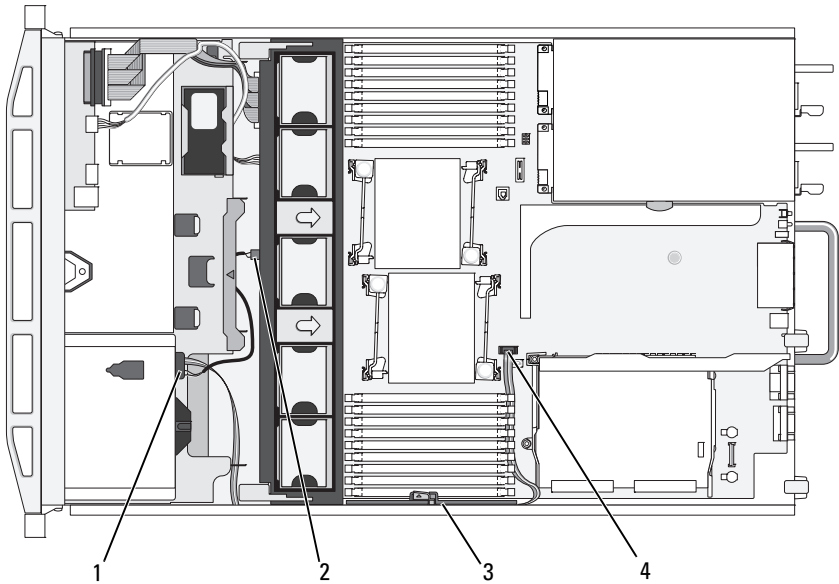

- | | | | |
|---|--------------------------------|---|----------------------|
| 1 | Conector de la unidad óptica | 2 | Conector DVD/TBU_PWR |
| 3 | Soporte de retención de cables | 4 | Conector SATA_A |

Tarjeta controladora de almacenamiento integrada

El sistema incluye una ranura de tarjeta de expansión dedicada en la tarjeta vertical 1 para una tarjeta controladora de almacenamiento integrada que proporciona el subsistema de almacenamiento para las unidades de disco duro internas del sistema. La controladora admite unidades de disco duro SAS y SATA y también permite configurar las unidades de disco duro en configuraciones RAID conforme a la versión de la controladora de almacenamiento incluida con el sistema.

Extracción de la tarjeta controladora de almacenamiento integrada

△ PRECAUCIÓN: muchas de las reparaciones deben realizarlas únicamente los técnicos de servicio autorizados. Usted debe llevar a cabo únicamente las tareas de solución de problemas y las reparaciones sencillas autorizadas en la documentación del producto o indicadas por el personal de servicio y asistencia en línea o telefónica. La garantía no cubre los daños ocasionados por reparaciones que Dell no haya autorizado. Lea y siga las instrucciones de seguridad que se entregan con el producto.

- 1 Apague el sistema, incluidos todos los periféricos conectados, y desconéctelo de la toma eléctrica.
- 2 Abra el sistema. Consulte el apartado “Apertura del sistema”.
- 3 Extraiga todas las tarjetas de expansión de la tarjeta vertical de expansión 1. Consulte el apartado “Extracción de una tarjeta de expansión”.
- 4 Desconecte los cables SAS de la tarjeta controladora de almacenamiento.

△ PRECAUCIÓN: la desconexión del cable de la batería RAID de una tarjeta PERC puede ocasionar una pérdida de datos si está encendido el LED de caché con datos pendientes de la tarjeta. El LED indica que todavía hay datos en caché en la memoria de la controladora y que dichos datos no se han borrado al apagar el sistema.

- 5 Si es necesario, desconecte el cable de la batería RAID de la controladora.
- 6 Doble ambas guías de borde de tarjeta hacia afuera y extraiga la tarjeta controladora de almacenamiento del conector. Vea la Ilustración 3-18.
- 7 Doble hacia fuera ambas guías de borde de tarjeta para liberar la controladora, levante el lado de la controladora adyacente a la guía azul y, a continuación, extraiga la controladora en dirección hacia la parte posterior del chasis. Vea la Ilustración 3-18.

Instalación de la tarjeta controladora de almacenamiento integrada

- 1 Con el borde de la tarjeta controladora de almacenamiento orientado hacia la tarjeta vertical, inserte un lado de la tarjeta en la guía de borde de tarjeta negra.
- 2 Doble hacia afuera la guía de borde de tarjeta azul, coloque la tarjeta en la guía de borde de tarjeta azul y libere la guía. Vea la Ilustración 3-18.

Ilustración 3-18. Instalación de una tarjeta controladora de almacenamiento

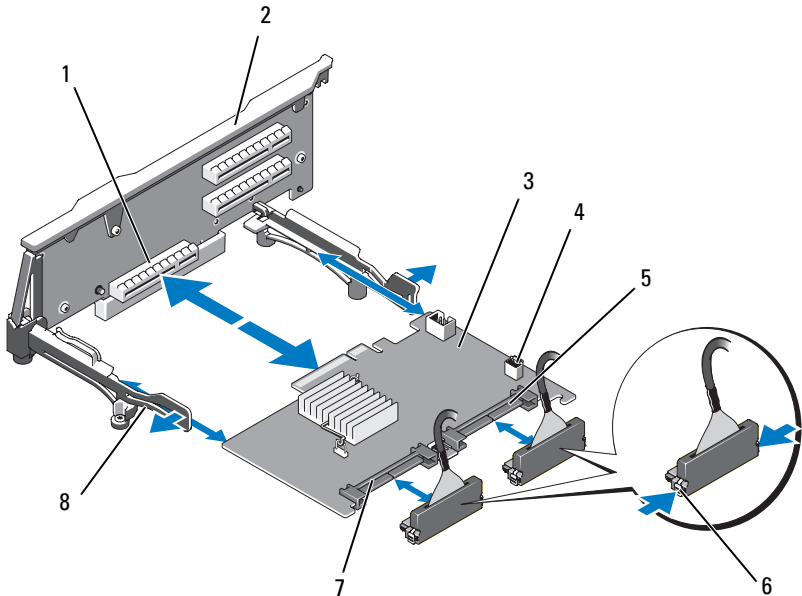

- | | | | |
|---|--|---|--------------------------------------|
| 1 | Conector de la tarjeta controladora de almacenamiento dedicada | 2 | Tarjeta vertical 1 |
| 3 | Tarjeta controladora de almacenamiento integrada | 4 | Conector de batería RAID (sólo PERC) |
| 5 | Conector SAS_1 | 6 | Lengüetas de bloqueo del conector |
| 7 | Conector SAS_0 | 8 | Guías de borde de tarjeta (2) |

3 Introduzca el borde de la tarjeta de la controladora de almacenamiento deslizándola en la ranura para tarjeta de la tarjeta vertical hasta que la tarjeta quede completamente asentada. Vea la Ilustración 3-18.

4 Conecte el cable SAS_0 al conector SAS_0 de la controladora de almacenamiento y el cable SAS_1 al conector SAS_1 de la controladora.

NOTA: asegúrese de conectar el cable de acuerdo con las etiquetas de los conectores de dicho cable. Los cables no funcionarán si están invertidos.

5 En caso de una controladora PERC con caché respaldada con batería, instale la batería RAID. Consulte el apartado “Instalación de la batería RAID”.

- 6 Si no lo ha hecho ya, dirija los cables de interfaz y de batería RAID a través de la ruta de cables situada dentro de la pared interior derecha del chasis, debajo del soporte de retención de cables. Consulte el apartado “Colocación de los cables” y la Ilustración 3-21.
- 7 Conecte el cable SAS A al conector SAS A del plano posterior y, si corresponde, conecte el cable SAS B al conector SAS B del plano posterior.
- 8 Cierre el sistema. Consulte el apartado “Cierre del sistema”.
- 9 Vuelva a conectar el sistema y los periféricos a las tomas eléctricas y, a continuación, encienda el sistema.

Ilustración 3-19. Cableado de la tarjeta controladora de almacenamiento

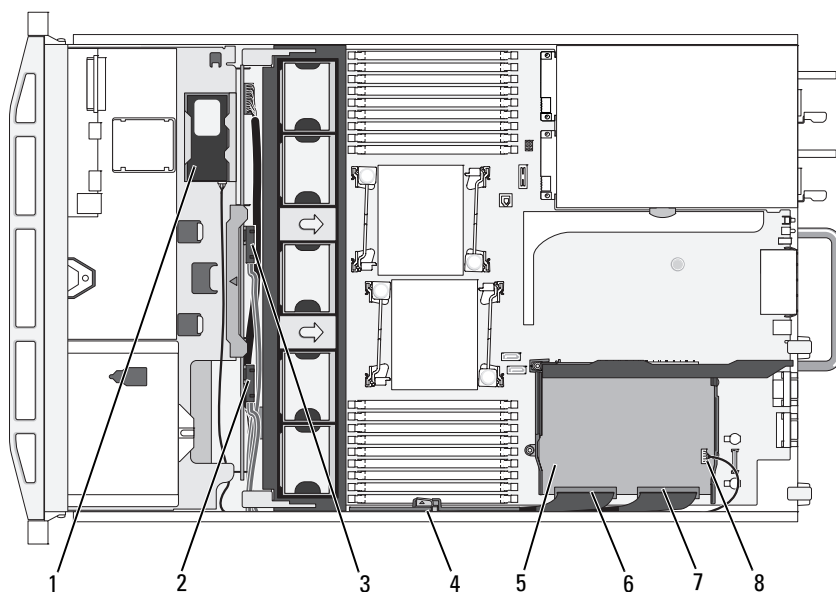

- | | | | |
|---|--|---|--------------------------------------|
| 1 | Batería RAID (sólo PERC) | 2 | Conector SAS B en plano posterior |
| 3 | Conector SAS A en plano posterior | 4 | Soporte de retención de cables |
| 5 | Tarjeta controladora de almacenamiento integrada | 6 | Conector SAS_0 |
| 7 | Conector SAS_1 | 8 | Conector de batería RAID (sólo PERC) |

Batería RAID

La información de esta sección sólo se aplica a los sistemas con la tarjeta controladora PERC opcional.

Extracción de la batería RAID

- 1 Retire suavemente el borde derecho del compartimiento de la batería y extraiga la batería RAID del portabatería.
- 2 Desconecte el cable que conecta la batería RAID y la tarjeta controladora de almacenamiento. Vea la Ilustración 3-20.

Instalación de la batería RAID

- 1 Conecte el cable de la batería al conector de la batería.
- 2 Localice el compartimiento de la batería en la parte superior de los compartimientos para unidades de disco duro. Vea la Ilustración 3-1.
- 3 Con el cable orientado hacia la parte posterior, incline el lado izquierdo de la batería RAID hacia el lado izquierdo del compartimiento de la batería. Vea la Ilustración 3-20.
- 4 Gire hacia abajo el lado derecho de la batería y presiónelo hasta que quede bloqueado.
- 5 Si no lo ha hecho ya, dirija el cable de la batería a través de la pared derecha del chasis. Consulte el apartado “Colocación de los cables”.
- 6 Conecte el cable de la batería al conector de la batería situado en la controladora de almacenamiento. Vea la Ilustración 3-18.

Ilustración 3-20. Extracción o instalación de la batería RAID

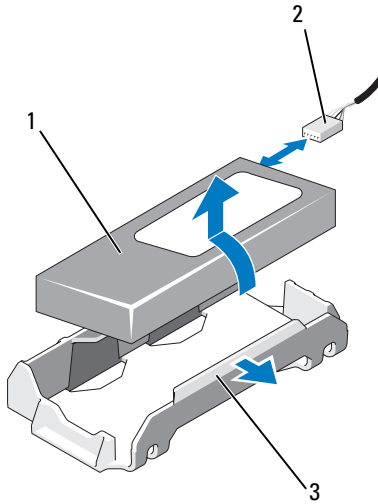

- 1 Batería RAID
- 2 Cable de batería RAID procedente de la controladora de almacenamiento
- 3 Compartimiento de la batería

Colocación de los cables

Los cables que se extienden de la parte anterior a la parte posterior del sistema están canalizados a lo largo de una ruta situada dentro de la pared interior derecha del chasis del sistema. Los cables están fijados mediante un soporte de retención, que los fija a la pared interior.

Extracción del soporte de retención de cables

- 1 Extraiga la cubierta de enfriamiento. Consulte el apartado “Extracción de la cubierta de enfriamiento”.
- 2 Extraiga el soporte del ventilador de enfriamiento. Consulte el apartado “Extracción del soporte del ventilador”.

- 3 Presione hacia afuera el seguro de liberación azul del soporte de retención de cables y deslice el soporte hacia atrás hasta que las lengüetas situadas en la parte inferior del soporte liberen el chasis. Vea la Ilustración 3-21.
- 4 Levante el soporte de retención de cables de la pared del chasis.

Ilustración 3-21. Extracción e instalación del soporte de retención de cables

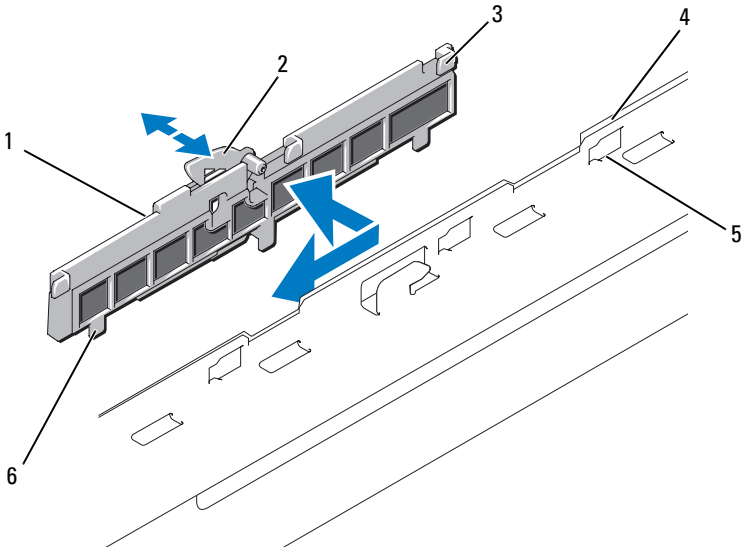

- | | |
|----------------------------------|----------------------------|
| 1 Soporte de retención de cables | 2 Seguro de liberación |
| 3 Ganchos (3) | 4 Pared derecha del chasis |
| 5 Ranuras del chasis (6) | 6 Lengüeta (3) |

Instalación del soporte de retención de cables

- 1 Inserte los ganchos y las lengüetas del soporte de retención de cables en las ranuras de la pared del chasis y deslice el soporte hacia atrás hasta que engrane el seguro.
- 2 Instale el soporte del ventilador de enfriamiento. Consulte el apartado “Colocación del soporte del ventilador”.
- 3 Instale la cubierta de enfriamiento. Consulte el apartado “Instalación de la cubierta de enfriamiento”.

Tarjetas de expansión y tarjetas verticales de expansión

El sistema admite un máximo de cuatro tarjetas de expansión PCI Express (PCIe) en dos tarjetas verticales de expansión.

- La tarjeta vertical de expansión 1 proporciona dos ranuras de expansión PCIe x4 Gen 2.
- La tarjeta vertical de expansión 2 se ofrece en dos versiones:
 - La tarjeta vertical de expansión 2 estándar proporciona dos ranuras de expansión PCIe x8 Gen 2.
 - La tarjeta vertical de expansión 2 opcional proporciona una ranura de expansión PCIe x16 Gen 2.



PRECAUCIÓN: las tarjetas de expansión sólo se pueden acoplar a las ranuras de las tarjetas verticales de expansión. No acople tarjetas de expansión a los conectores de tarjeta vertical de la placa base.

Para identificar las ranuras de expansión, consulte el apartado “Buses PCIe y componentes de la tarjeta vertical de expansión”.

Pautas para la instalación de tarjetas de expansión

Tenga en cuenta las notas y pautas siguientes relativas a las ranuras para tarjetas de expansión:

- Las tarjetas de expansión PCI Express de primera y segunda generación son compatibles con todas las ranuras.
- En las ranuras 2, 3 y 4, las tarjetas de expansión tienen una longitud máxima de 24,13 cm. La ranura 1 admite una tarjeta de expansión de longitud completa (30,99-cm).
- El sistema admite tres tarjetas de expansión de altura completa y una tarjeta de expansión de perfil bajo (ranura 2).
- Aunque las ranuras 1 y 2 son físicamente conectores PCIe x8, funcionan sólo como ranuras PCIe x4.
- Si está instalada la tarjeta vertical x16 opcional, la ranura 4 no está disponible.
- Las ranuras de la tarjeta de expansión no son de intercambio directo.
- Además de la controladora de almacenamiento integrada, el sistema admite un máximo de dos tarjetas de expansión de controladora PERC o SAS para gestionar el almacenamiento externo.

△ PRECAUCIÓN: para garantizar un enfriamiento adecuado, sólo dos de las cuatro tarjetas de expansión pueden realizar un consumo de energía superior a 15 W (un máximo de 25 W cada una), sin incluir la controladora de almacenamiento integrada.

- En la Tabla 3-1 se proporciona una guía para instalar tarjetas de expansión para garantizar un enfriamiento adecuado y un ajuste mecánico apropiado. Las tarjetas de expansión con la prioridad más alta se deben instalar primero, según la prioridad de las ranuras indicada. Todas las demás tarjetas de expansión se deben instalar según la prioridad de las tarjetas y el orden de prioridad de las ranuras.

Tabla 3-1. Orden de instalación de las tarjetas de expansión

Prioridad de las tarjetas	Tipo de tarjeta	Prioridad de las ranuras	Máx. permitido	¿Superior a 15 W?
1	Controladora PERC 5/E	1,3,4	2	S
2	Controladora PERC 6/E	3,4,1	2	S
3	NIC de 10 Gb	3,4,1,2	2	S
4	Las demás tarjetas de almacenamiento Dell	3,4,1	2	S
5	Las demás NIC	1,2,3,4	4 ¹	N ²
6	Tarjetas de almacenamiento que no sean de Dell	1,2,3,4	4 ¹	N ²

¹ Un máximo de 2 de cualquier tarjeta cuya alimentación máxima sobrepase los 15 W.

² Consulte la documentación de la tarjeta de expansión para asegurarse de que la potencia máxima no sobrepase los 15 W.

Instalación de una tarjeta de expansión

△ PRECAUCIÓN: muchas de las reparaciones deben realizarlas únicamente los técnicos de servicio autorizados. Usted debe llevar a cabo únicamente las tareas de solución de problemas y las reparaciones sencillas autorizadas en la documentación del producto o indicadas por el personal de servicio y asistencia en línea o telefónica. La garantía no cubre los daños ocasionados por reparaciones que Dell no haya autorizado. Lea y siga las instrucciones de seguridad que se entregan con el producto.



NOTA: antes de instalar las tarjetas de expansión, consulte el apartado Pautas para la instalación de tarjetas de expansión.



NOTA: el procedimiento para instalar tarjetas de expansión en las tarjetas verticales 1 y 2 es el mismo, excepto en que las ranuras 3 y 4 de la tarjeta vertical 2 disponen de guías de borde de tarjeta para instalar tarjetas de expansión 24,13 cm (9,5 pulgadas).

- 1 Desembale la tarjeta de expansión y prepárela para la instalación.
Para obtener instrucciones al respecto, consulte la documentación incluida con la tarjeta.
- 2 Apague el sistema, incluidos todos los periféricos conectados, y desconéctelo de la toma eléctrica.
- 3 Abra el sistema. Consulte el apartado “Apertura del sistema”.
- 4 Abra el seguro de la guía de tarjeta de expansión y retire el cubrerranuras situado en la parte posterior del sistema. Vea la Ilustración 3-22.



NOTA: conserve el cubrerranuras por si debe extraer la tarjeta de expansión. Es necesario instalar cubrerranuras en las ranuras para tarjetas de expansión vacías a fin de cumplir la certificación FCC del sistema. Asimismo, evitan que entre polvo y suciedad en el sistema y contribuyen a mantener un enfriamiento y circulación del aire adecuados dentro del sistema.

- 5 Instale la tarjeta de expansión:
 - a Si la tarjeta de expansión tiene 24,13 cm (9,5 pulgadas) de largo, alinee su borde anterior con la guía de tarjeta anterior. Vea la Ilustración 3-22.
 - b Coloque la tarjeta de expansión de forma que su conector de borde quede alineado con el conector de tarjeta de expansión de la tarjeta vertical de expansión.
 - c Inserte firmemente el conector de borde de tarjeta en el conector de tarjeta PCIe hasta que la tarjeta encaje por completo.
 - d Cuando la tarjeta esté colocada en el conector, cierre el seguro de la tarjeta de expansión. Vea la Ilustración 3-22.
- 6 Conecte los cables de la tarjeta de expansión para la nueva tarjeta.
Consulte la documentación suministrada con la tarjeta para obtener información sobre las conexiones de los cables.
- 7 Cierre el sistema. Consulte el apartado “Cierre del sistema”.
- 8 Vuelva a conectar el sistema y los periféricos a las tomas eléctricas y, a continuación, encienda el sistema.

Extracción de una tarjeta de expansión



PRECAUCIÓN: muchas de las reparaciones deben realizarlas únicamente los técnicos de servicio autorizados. Usted debe llevar a cabo únicamente las tareas de solución de problemas y las reparaciones sencillas autorizadas en la documentación del producto o indicadas por el personal de servicio y asistencia en línea o telefónica. La garantía no cubre los daños ocasionados por reparaciones que Dell no haya autorizado. Lea y siga las instrucciones de seguridad que se entregan con el producto.

- 1 Apague el sistema, incluidos todos los periféricos conectados, y desconéctelo de la toma eléctrica.
- 2 Abra el sistema. Consulte el apartado “Apertura del sistema”.
- 3 Desconecte todos los cables conectados a la tarjeta de expansión.
- 4 Extraiga la tarjeta de expansión:
 - a Abra el seguro de la tarjeta de expansión situado en la parte posterior del chasis del sistema. Vea la Ilustración 3-22.
 - b Sujete la tarjeta de expansión por las esquinas superiores y extraícala con cuidado del conector de tarjeta de expansión.
- 5 Si va a extraer la tarjeta de forma permanente, coloque un cubrerranuras metálico en la abertura de la ranura de expansión vacía y cierre el seguro de la tarjeta de expansión.



NOTA: es necesario instalar un cubrerranuras en cada una de las ranuras de expansión vacías a fin de cumplir la certificación FCC del sistema. Los soportes también contribuyen a mantener un correcto enfriamiento y circulación del aire dentro del sistema.

- 6 Cierre el sistema. Consulte el apartado “Cierre del sistema”.
- 7 Vuelva a conectar el sistema y los periféricos a las tomas eléctricas y, a continuación, encienda el sistema.

Ilustración 3-22. Extracción o instalación de la tarjeta de expansión

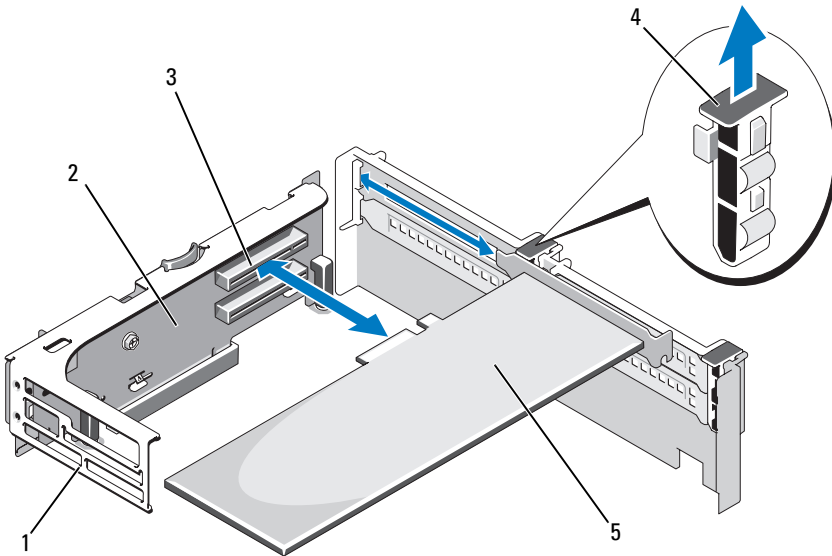

- | | | | |
|---|-------------------------------------|---|--|
| 1 | Guía de tarjeta anterior | 2 | Tarjeta vertical de expansión 2 |
| 3 | Conector para tarjetas de expansión | 4 | Seguro de la guía de la tarjeta de expansión |
| 5 | Tarjeta de expansión | | |

Extracción de la tarjeta vertical de expansión 1

⚠ PRECAUCIÓN: muchas de las reparaciones deben realizarlas únicamente los técnicos de servicio autorizados. Usted debe llevar a cabo únicamente las tareas de solución de problemas y las reparaciones sencillas autorizadas en la documentación del producto o indicadas por el personal de servicio y asistencia en línea o telefónica. La garantía no cubre los daños ocasionados por reparaciones que Dell no haya autorizado. Lea y siga las instrucciones de seguridad que se entregan con el producto.

🔧 NOTA: debe extraer todas las tarjetas de expansión de la tarjeta vertical de expansión antes de retirar la tarjeta vertical del sistema.

🔧 NOTA: el sistema no se iniciará con una tarjeta vertical extraída.

- 1 Apague el sistema, incluidos todos los periféricos conectados, y desconéctelo de la toma eléctrica.
- 2 Abra el sistema. Consulte el apartado “Apertura del sistema”.
- 3 Desconecte todos los cables conectados a la tarjeta de expansión.
- 4 Extraiga todas las tarjetas de expansión de la tarjeta vertical de expansión. Consulte el apartado “Extracción de una tarjeta de expansión”.
- 5 Presione la lengüeta situada en la parte inferior de la tarjeta vertical para liberarla de la ranura para tarjeta y levante la tarjeta vertical de expansión 1 para sacarla de las patas de montaje y extraerla del sistema. Vea la Ilustración 3-23.

Sustitución de la tarjeta vertical de expansión 1



NOTA: el sistema no se iniciará con una tarjeta vertical extraída.

- 1 Alinee el alojamiento de pata sobre la pata de montaje de la placa base, baje la tarjeta vertical de expansión 1 hasta que el conector de la placa quede asentado firmemente en el zócalo de la placa base. Vea la Ilustración 3-23.
- 2 Vuelva a instalar las tarjetas de expansión. Consulte el apartado “Instalación de una tarjeta de expansión”.
- 3 Vuelva a conectar todos los cables de la tarjeta de expansión.
- 4 Cierre el sistema. Consulte el apartado “Cierre del sistema”.
- 5 Vuelva a conectar el sistema y los periféricos a las tomas eléctricas y, a continuación, encienda el sistema.

Ilustración 3-23. Extracción y colocación de la tarjeta vertical de expansión 1

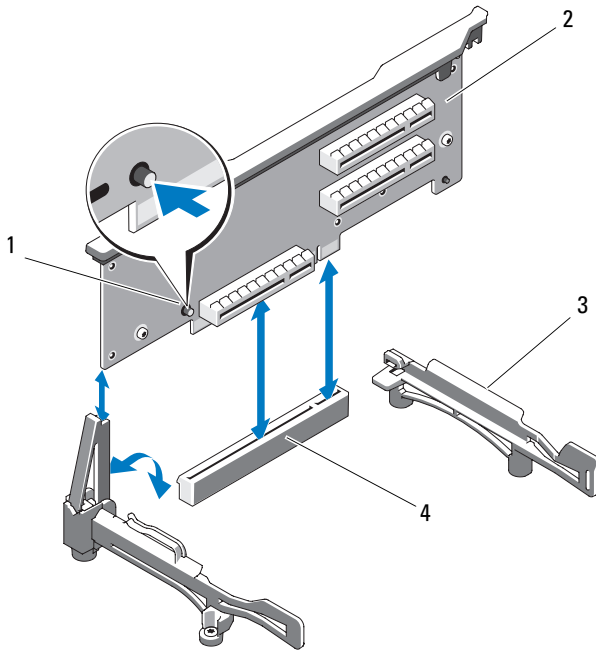

- | | | | |
|---|---------------------------|---|---------------------------------|
| 1 | Botón de liberación | 2 | Tarjeta vertical de expansión 1 |
| 3 | Guías de borde de tarjeta | 4 | Zócalo de la placa base |

Extracción de la tarjeta vertical de expansión 2

△ PRECAUCIÓN: muchas de las reparaciones deben realizarlas únicamente los técnicos de servicio autorizados. Usted debe llevar a cabo únicamente las tareas de solución de problemas y las reparaciones sencillas autorizadas en la documentación del producto o indicadas por el personal de servicio y asistencia en línea o telefónica. La garantía no cubre los daños ocasionados por reparaciones que Dell no haya autorizado. Lea y siga las instrucciones de seguridad que se entregan con el producto.

🔧 NOTA: debe extraer todas las tarjetas de expansión de la tarjeta vertical de expansión antes de retirar la tarjeta vertical del sistema.

🔧 NOTA: el sistema no se iniciará con una tarjeta vertical de expansión extraída.

- 1 Apague el sistema, incluidos todos los periféricos conectados, y desconéctelo de la toma eléctrica.
- 2 Abra el sistema. Consulte el apartado Apertura del sistema.
- 3 Desconecte todos los cables conectados a la tarjeta de expansión.
- 4 Extraiga las tarjetas de expansión de la tarjeta vertical de expansión. Consulte el apartado “Extracción de una tarjeta de expansión”.
- 5 Presione el seguro de liberación azul de la tarjeta vertical de expansión 2 y levante por completo la tarjeta vertical para dejar el chasis al descubierto. Vea la Ilustración 3-24.

Colocación de la tarjeta vertical de expansión 2

- 1 Alinee las guías situadas en cada extremo de la tarjeta vertical de expansión 2 con las patas de montaje de la placa base y baje la tarjeta vertical hacia el sistema hasta que los seguros de la tarjeta vertical se enganchen. Vea la Ilustración 3-24.
- 2 Vuelva a instalar las tarjetas de expansión. Consulte el apartado “Instalación de una tarjeta de expansión”.
- 3 Vuelva a conectar todos los cables de la tarjeta de expansión.
- 4 Cierre el sistema. Consulte el apartado “Cierre del sistema”.
- 5 Vuelva a conectar el sistema y los periféricos a las tomas eléctricas y, a continuación, encienda el sistema.

Ilustración 3-24. Extracción y colocación de la tarjeta vertical de expansión 2

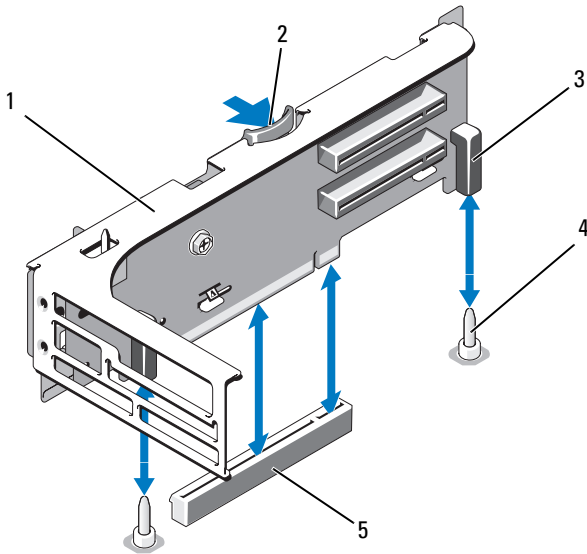

- | | | | |
|---|---|---|------------------------|
| 1 | Tarjeta vertical de expansión 2 | 2 | Seguro de liberación |
| 3 | Alojamientos de patas (2) | 4 | Patatas de montaje (2) |
| 5 | Conector de tarjeta vertical 2 de la placa base | | |

Extracción de la tarjeta vertical de expansión 2 del soporte de la tarjeta de expansión

- 1 Apague el sistema y los periféricos conectados y desconecte el sistema de la toma eléctrica.
- 2 Abra el sistema. Consulte el apartado “Apertura del sistema”.
- 3 Extraiga las tarjetas de expansión de la tarjeta vertical de expansión 2. Consulte el apartado “Extracción de una tarjeta de expansión”.
- 4 Extraiga la tarjeta vertical de expansión 2. Consulte el apartado “Extracción de la tarjeta vertical de expansión 2”.

Ilustración 3-25. Extracción y colocación de la tarjeta vertical 2

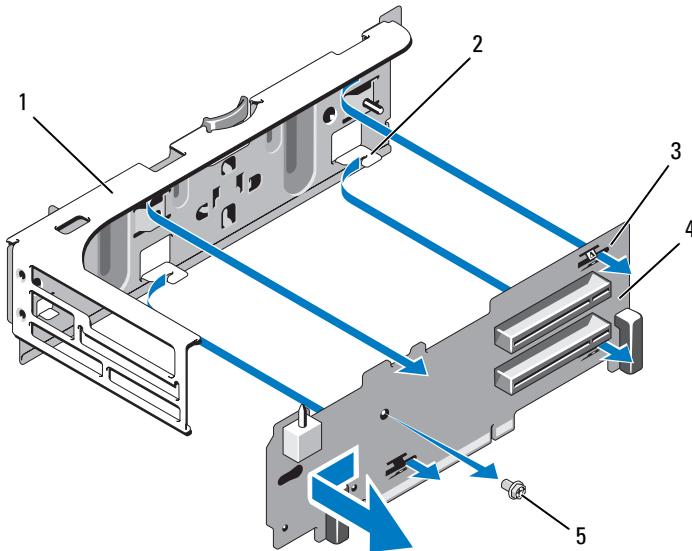

- | | |
|--------------------------------------|-------------------------------|
| 1 Soporte de la tarjeta de expansión | 2 Gancho de lengüeta (4) |
| 3 Ranura de lengüeta (4) | 4 Placa de tarjeta vertical 2 |
| 5 Tornillo | |

5 Extraiga la tarjeta vertical de expansión:

- Retire del ensamblaje el tornillo de fijación mediante un destornillador Phillips. Vea la Ilustración 3-25.
- Deslice la tarjeta vertical para extraerla de los cuatro ganchos de lengüeta de fijación.
- Levante la tarjeta vertical del soporte.

Colocación de la tarjeta vertical 2 en el soporte de la tarjeta de expansión

- Coloque la tarjeta vertical en el soporte de la tarjeta de expansión de modo que los cuatro ganchos de lengüeta queden completamente insertados en las ranuras para lengüeta de la tarjeta vertical. Vea la Ilustración 3-25.
- Deslice la tarjeta vertical para introducirla en los ganchos de lengüeta.
- Mediante un destornillador Phillips, fije la tarjeta con el tornillo Phillips.

- 4 Reinstale la tarjeta vertical de expansión 2. Consulte el apartado “Colocación de la tarjeta vertical de expansión 2”.
- 5 Instale todas las tarjetas de expansión en las ranuras correspondientes. Consulte el apartado “Instalación de una tarjeta de expansión”.
- 6 Cierre el sistema. Consulte el apartado “Cierre del sistema”.
- 7 Vuelva a conectar el sistema y los periféricos a las tomas eléctricas y, a continuación, encienda el sistema.

Memoria del sistema

El sistema admite DIMM registrados DDR3 (RDIMM) o DIMM ECC sin búfer (UDIMM). Los módulos de memoria simples y duales pueden ser de 1067 o 1333 MHz, y los módulos de memoria cuádruples pueden ser de 1067 MHz.

El sistema contiene 18 zócalos de memoria divididos en dos conjuntos de nueve zócalos, un conjunto por cada procesador. Cada conjunto de nueve zócalos se organiza en tres canales de tres zócalos de memoria por canal. El primer zócalo de cada canal cuenta con palancas de liberación blancas.

La memoria máxima admitida en el sistema varía en función de los tipos y los tamaños de los módulos de memoria utilizados:

- Se admiten RDIMM simples y duales con un tamaño de 2 GB, 4 GB y 8 GB (si está disponible) para un total de hasta 144 GB.
- Se admiten RDIMM cuádruples (dos por canal) para un total de 96 GB como máximo.
- Se admiten UDIMM de 1 GB y 2 GB para un total de hasta 24 GB.

Pautas generales para la instalación de módulos de memoria

Para garantizar un rendimiento óptimo del sistema, aplique las pautas generales siguientes al configurar la memoria del sistema.



NOTA: las configuraciones de memoria que no cumplan estas pautas pueden provocar que el sistema se detenga durante el inicio sin mensajes del sistema en forma de salida de vídeo.

- No se pueden combinar RDIMM y UDIMM.
- No es posible ocupar más de dos UDIMM por canal.
- Excepto en el caso de canales de memoria no utilizados, todos los canales de memoria ocupados deben presentar configuraciones idénticas.

- En una configuración con dos procesadores, la configuración de memoria de cada procesador debe ser idéntica.
- Los módulos de memoria de tamaños distintos se pueden combinar en un canal de memoria (por ejemplo, de 2, 4 y 8 GB), pero todos los canales ocupados deben presentar la misma configuración.
- Para el modo de sustitución de memoria, los módulos de memoria se instalan en el orden numérico de los zócalos, empezando por A1 o B1.
- En el caso de Duplicación de memoria o de Modo ECC avanzado, los tres zócalos que se encuentran más alejados del procesador no se utilizan y los módulos de memoria se instalan empezando por el zócalo A2 o B2 y siguiendo el orden numérico de los zócalos restantes (por ejemplo, A2, A3, A5, A6, A8 y A9).
- El modo de ECC avanzada requiere anchos de dispositivos DRAM de x4 o x8.
- La velocidad de la memoria de cada canal depende de la configuración de la memoria:
 - En los módulos de memoria simples o duales:
 - Un módulo de memoria por canal admite hasta 1333 MHz.
 - Dos módulos de memoria por canal admiten hasta 1067 MHz.
 - Tres módulos de memoria por canal están limitados a 800 MHz, independientemente de la velocidad del módulo de memoria.
 - En los módulos de memoria cuádruples:
 - Un módulo de memoria por canal admite hasta 1067 MHz.
 - Dos módulos de memoria por canal están limitados a 800 MHz, independientemente de la velocidad del módulo de memoria.
- Si se instala un módulo de memoria cuádruple, únicamente es posible añadir a dicho canal otro módulo de memoria.
- Si se combinan módulos de memoria cuádruples con módulos simples o duales, los módulos cuádruples se deben instalar en los zócalos con las palancas de liberación blancas.
- Si se instalan módulos de memoria con velocidades distintas, funcionarán a la velocidad de los módulos de memoria más lentos instalados.

Pautas específicas de los modos

Se asignan tres canales de memoria a cada procesador. El número de canales y de configuraciones permitidas depende del modo de memoria seleccionado.

Compatibilidad con el modo de ECC avanzada (Lockstep)

En esta configuración, los dos canales más cercanos al procesador se combinan para formar un canal de 128 bits. Este modo admite SDDC para módulos de memoria basados en x4 y x8. Los módulos de memoria deben ser idénticos en lo que se refiere a tamaño, velocidad y tecnología al instalarlos en las ranuras correspondientes.

Compatibilidad con la duplicación de memoria

El sistema admite la duplicación de memoria si hay instalados módulos de memoria idénticos en los dos canales más cercanos al procesador (no se instala memoria en el canal más alejado). La duplicación se debe habilitar en el programa de Configuración del sistema. En una configuración duplicada, la memoria total disponible del sistema es igual a la mitad de la memoria física total instalada.

Modo de optimización (canal independiente)

En este modo, los tres canales están ocupados con módulos de memoria idénticos. Este modo permite una capacidad total de memoria mayor, pero no admite SDDC con módulos de memoria basados en x8.

En este modo también se admite una configuración mínima de un solo canal de un módulo de memoria de 1 GB por procesador.

En la Tabla 3-2 y la Tabla 3-3 se incluyen configuraciones de memoria que muestran que siguen las pautas de memoria pertinentes enumeradas en esta sección. Las muestras presentan configuraciones de módulos de memoria idénticas y los totales de memoria disponible y física. Las tablas no muestran configuraciones de módulos de memoria cuádruples o combinadas ni tampoco hacen referencia a consideraciones sobre la velocidad de la memoria de ninguna de las configuraciones.

Tabla 3-2. Configuraciones de memoria dual y no dual RDIMM de muestra (por procesador)

Modo de memoria	Tamaño del módulo de memoria	Zócalos de memoria			Un procesador		Dos procesadores	
		1 4 7	2 5 8	3 6 9	Memoria física (GB)	Memoria disponible (GB)	Memoria física (GB)	Memoria disponible (GB)
Optimización	2 GB	X			2	toda	4	toda
		X	X		4		8	
		X	X	X	6		12	
		X X			4		8	
		X X	X X		8		16	
		X X	X X	X X	12		24	
		X X X	X X X		12		24	
		X X X	X X X	X X X	18		36	
	4 GB	X			4	toda	8	toda
		X	X		8		16	
		X	X	X	12		24	
		X X			8		16	
		X X	X X		16		32	
		X X	X X	X X	24		48	
		X X X	X X X		24		48	
		X X X	X X X	X X X	36		72	
	8 GB ¹	X			8	toda	16	toda
		X	X		16		32	
		X	X	X	24		48	
		X X			16		32	
		X X	X X		32		64	
		X X	X X	X X	48		96	
		X X X	X X X		48		96	
		X X X	X X X	X X X	72		144	

Tabla 3-2. Configuraciones de memoria dual y no dual RDIMM de muestra (por procesador)

Modo de memoria	Tamaño del módulo de memoria	Zócalos de memoria			Un procesador		Dos procesadores	
		1 4 7	2 5 8	3 6 9	Memoria física (GB)	Memoria disponible (GB)	Memoria física (GB)	Memoria disponible (GB)
ECC avanzada ²	2 GB	vacíos	X X X X X X	X X X X X X	4 8 12	toda	8 16 24	toda
	4 GB	vacíos	X X X X X X	X X X X X X	8 16 24	toda	16 32 48	toda
	8 GB ¹	vacíos	X X X X X X	X X X X X X	16 32 48	toda	32 64 96	toda
Duplicación	2 GB	vacíos	X X X X X X	X X X X X X	4 8 12	2 4 6	8 16 24	4 8 12
	4 GB	vacíos	X X X X X X	X X X X X X	8 16 24	4 8 12	16 32 48	8 16 24
	8 GB ¹	vacíos	X X X X X X	X X X X X X	16 32 48	8 16 24	32 64 96	16 32 48

¹ Cuando esté disponible.

² Requiere módulos de memoria basados en x4 ó x8.

Tabla 3-3. Configuraciones de memoria UDIMM de muestra (por procesador)

Modo de memoria	Tamaño del módulo de memoria	Zócalos de memoria			Un procesador		Dos procesadores	
		1 4 7	2 5 8	3 6 9	Memoria física (GB)	Memoria disponible (GB)	Memoria física (GB)	Memoria disponible (GB)
Optimización	1 GB	X			1	toda	2	toda
		X	X		2		4	
		X	X	X	3		6	
		X X	X X		4		8	
		X X	X X	X X	6		12	
	2 GB	X			2	toda	4	toda
	X	X		4		8		
	X	X	X	6		12		
	X X	X X		8		16		
	X X	X X	X X	12		24		
ECC avanzada ¹	1 GB	vacíos	X X X	X X X	2 4	toda	4 8	toda
	2 GB	vacíos	X X X	X X X	4 8	toda	8 16	toda
Duplicación	1 GB	vacíos	X X X	X X X	2 4	1 2	4 8	2 4
	2 GB	vacíos	X X X	X X X	4 8	2 4	8 16	4 8

¹ Requiere módulos de memoria basados en x4 ó x8.

Instalación de módulos de memoria



AVISO: los módulos de memoria permanecen calientes durante un tiempo tras apagar el sistema. Antes de manipularlos, deje transcurrir tiempo suficiente para que se enfríen. Sujete los módulos de memoria por los bordes de la tarjeta y evite tocar sus componentes.

△ PRECAUCIÓN: muchas de las reparaciones deben realizarlas únicamente los técnicos de servicio autorizados. Usted debe llevar a cabo únicamente las tareas de solución de problemas y las reparaciones sencillas autorizadas en la documentación del producto o indicadas por el personal de servicio y asistencia en línea o telefónica. La garantía no cubre los daños ocasionados por reparaciones que Dell no haya autorizado. Lea y siga las instrucciones de seguridad que se entregan con el producto.

- 1 Apague el sistema, incluidos todos los periféricos conectados, y desconéctelo de la toma eléctrica.
- 2 Abra el sistema. Consulte el apartado “Apertura del sistema”.
- 3 Extraiga la cubierta de enfriamiento. Consulte el apartado “Extracción de la cubierta de enfriamiento”.
- 4 Localice los zócalos del módulo de memoria. Vea la Ilustración 6-2.
- 5 Presione hacia afuera los expulsores del módulo de memoria para permitir que se inserte en el zócalo. Vea la Ilustración 3-26.

Ilustración 3-26. Instalación y extracción del módulo de memoria

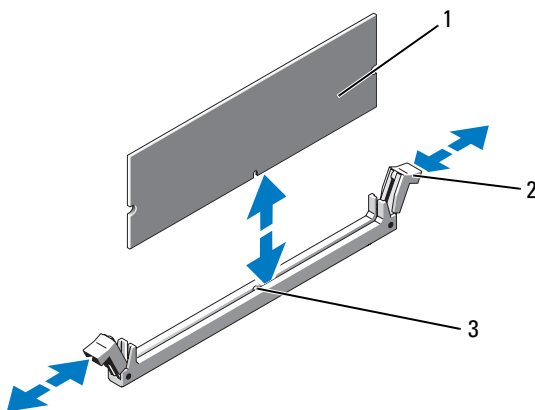

- | | | | |
|---|----------------------|---|--|
| 1 | Módulo de memoria | 2 | Expulsores del zócalo de módulo de memoria (2) |
| 3 | Guía de alineamiento | | |

△ PRECAUCIÓN: manipule los módulos de memoria únicamente por los bordes de tarjeta y asegúrese de no tocar los componentes del módulo.

- 6 Alinee el conector de borde del módulo de memoria con la guía de alineamiento del zócalo e inserte el módulo de memoria en el zócalo.



NOTA: el zócalo de módulo de memoria tiene una guía de alineamiento que permite instalar el módulo de memoria en el zócalo en una sola dirección.

- 7 Presione el módulo de memoria con los pulgares hasta que los expulsores encajen en la posición de bloqueo. Vea la Ilustración 3-26.

Cuando el módulo de memoria está encajado correctamente en el zócalo, los expulsores del zócalo deben estar alineados con los expulsores de los otros zócalos que tienen instalados módulos de memoria.

- 8 Repita del paso 5 al paso 7 de este procedimiento para instalar los módulos de memoria restantes. Vea la Tabla 3-2 o la Tabla 3-3.

- 9 Vuelva a colocar la cubierta de enfriamiento. Consulte el apartado “Instalación de la cubierta de enfriamiento”.

- 10 Cierre el sistema. Consulte el apartado “Cierre del sistema”.

- 11 Vuelva a conectar el sistema y los periféricos a las tomas eléctricas y, a continuación, encienda el sistema.

- 12 Pulse <F2> para abrir el programa de Configuración del sistema y compruebe el valor de **System Memory** (Memoria del sistema) en la pantalla principal de System Setup (Configuración del sistema)

El sistema debería haber cambiado ya el valor para reflejar la nueva memoria instalada.

- 13 Si el valor es incorrecto, es posible que uno o varios de los módulos de memoria no estén instalados correctamente. Repita del paso 2 al paso 12 de este procedimiento, procurando que los módulos de memoria queden bien encajados en sus zócalos.

- 14 Ejecute la prueba de la memoria del sistema incluida en los diagnósticos del sistema. Consulte el apartado “Ejecución de los diagnósticos incorporados del sistema”.

Extracción de módulos de memoria



AVISO: los módulos de memoria permanecen calientes al tacto durante un tiempo tras apagar el sistema. Antes de manipularlos, deje transcurrir tiempo suficiente para que se enfríen. Sujete los módulos de memoria por los bordes de la tarjeta y evite tocar sus componentes.

△ PRECAUCIÓN: muchas de las reparaciones deben realizarlas únicamente los técnicos de servicio autorizados. Usted debe llevar a cabo únicamente las tareas de solución de problemas y las reparaciones sencillas autorizadas en la documentación del producto o indicadas por el personal de servicio y asistencia en línea o telefónica. La garantía no cubre los daños ocasionados por reparaciones que Dell no haya autorizado. Lea y siga las instrucciones de seguridad que se entregan con el producto.

- 1 Apague el sistema, incluidos todos los periféricos conectados, y desconéctelo de la toma eléctrica.
- 2 Abra el sistema. Consulte el apartado “Apertura del sistema”.
- 3 Extraiga la cubierta de enfriamiento. Consulte el apartado “Extracción de la cubierta de enfriamiento”.
- 4 Localice los zócalos del módulo de memoria. Vea la Ilustración 6-2.
- 5 Presione hacia abajo y hacia fuera los expulsores de cada extremo del zócalo hasta que el módulo de memoria se expulse del zócalo. Vea la Ilustración 3-26.

△ PRECAUCIÓN: manipule los módulos de memoria únicamente por los bordes de tarjeta y asegúrese de no tocar los componentes del módulo.

- 6 Vuelva a colocar la cubierta de enfriamiento.
- 7 Cierre el sistema. Consulte el apartado “Cierre del sistema”.
- 8 Vuelva a conectar el sistema y los periféricos a las tomas eléctricas y, a continuación, encienda el sistema.

Procesadores

Extracción de un procesador

△ PRECAUCIÓN: muchas de las reparaciones deben realizarlas únicamente los técnicos de servicio autorizados. Usted debe llevar a cabo únicamente las tareas de solución de problemas y las reparaciones sencillas autorizadas en la documentación del producto o indicadas por el personal de servicio y asistencia en línea o telefónica. La garantía no cubre los daños ocasionados por reparaciones que Dell no haya autorizado. Lea y siga las instrucciones de seguridad que se entregan con el producto.

- 1 Antes de actualizar el sistema, descargue la versión más reciente del BIOS del sistema desde support.dell.com y siga las instrucciones incluidas en el archivo de descarga comprimido para instalar la actualización en el sistema.
- 2 Apague el sistema, incluidos todos los periféricos conectados, y desconéctelo de la toma eléctrica. Tras desconectar el sistema de la alimentación de CA, mantenga presionado el botón de encendido durante tres segundos para descargar por completo la energía almacenada en el sistema antes de extraer la cubierta.



NOTA: Se recomienda utilizar siempre una alfombrilla y una muñequera antiestáticas al manipular los componentes del interior del sistema.

- 3 Abra el sistema. Consulte el apartado “Apertura del sistema”.
- 4 Extraiga la cubierta de enfriamiento. Consulte el apartado “Extracción de la cubierta de enfriamiento”.



AVISO: el disipador de calor y el procesador permanecen calientes al tacto durante un tiempo tras apagar el sistema. Antes de manipularlos, deje transcurrir tiempo suficiente para que se enfríen.



PRECAUCIÓN: nunca retire el disipador de calor de un procesador a menos que vaya a extraer el procesador. El disipador de calor es necesario para mantener unas condiciones térmicas óptimas.

- 5 Libere una de las palancas de liberación del disipador de calor. Vea la Ilustración 3-27.
- 6 Espere 30 segundos para que el disipador de calor se suelte del procesador.
- 7 Suelte la otra palanca de liberación del disipador de calor.
- 8 Levante con cuidado el disipador de calor para extraerlo del procesador y déjelo a un lado boca abajo (con la parte de la pasta térmica hacia arriba).

Ilustración 3-27. Instalación y extracción del disipador de calor

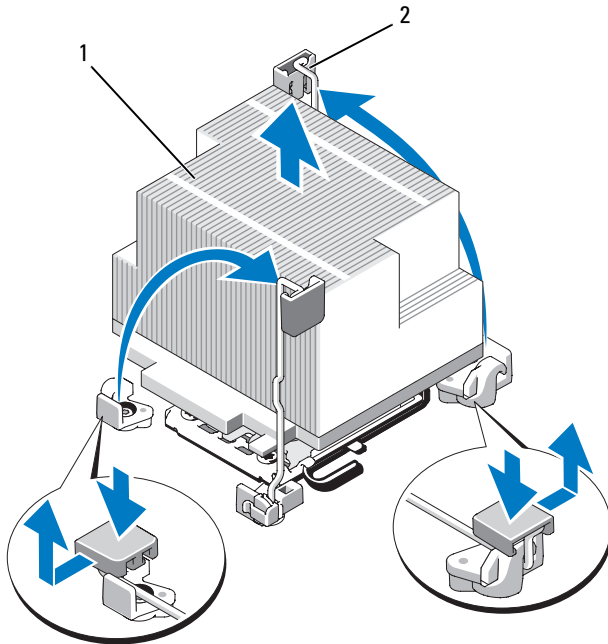

1 Disipador de calor

2 Palanca de liberación (2)

△ PRECAUCIÓN: el procesador se mantiene en su zócalo bajo gran presión. Tenga en cuenta que la palanca de liberación puede salir disparada de manera repentina si no se sujeta firmemente.

- 9 Apriete con firmeza la palanca de liberación del zócalo del procesador con el pulgar y libérela de su posición de bloqueo presionando hacia abajo y tire hacia fuera desde debajo de la lengüeta. Gire la palanca 90 grados hacia arriba hasta que el procesador se libere del zócalo. Vea la Ilustración 3-28.
- 10 Utilice la lengüeta del protector del procesador para girar el protector hacia arriba y apartarlo. Vea la Ilustración 3-28.

Ilustración 3-28. Extracción del procesador

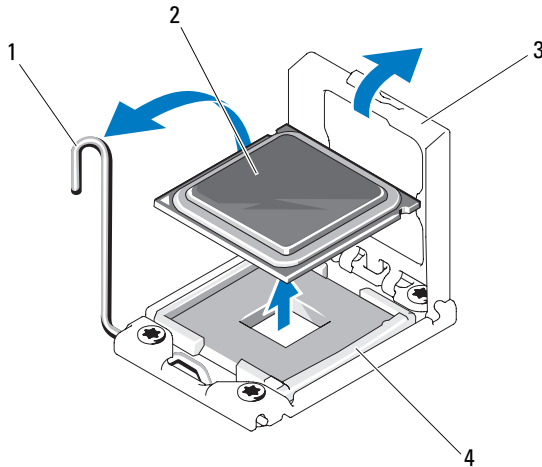

- | | | | |
|---|----------------------------------|---|------------|
| 1 | Palanca de liberación del zócalo | 2 | Procesador |
| 3 | Protector del procesador | 4 | Zócalo ZIF |

⚠ PRECAUCIÓN: tenga cuidado de no doblar ninguna pata del zócalo ZIF al extraer el procesador. Si se doblan las patas, pueden producirse daños permanentes en la placa base.

- 11** Levante con cuidado el procesador para extraerlo del zócalo y deje la palanca de liberación hacia arriba de modo que el zócalo esté preparado para alojar el nuevo procesador.

Tras extraer el procesador, colóquelo en un contenedor antiestático para utilizarlo posteriormente, devolverlo o almacenarlo de forma temporal. No toque la parte inferior del procesador. Toque únicamente los bordes laterales del procesador.

Si va a extraer de forma permanente el procesador, debe instalar un panel de relleno para el hueco del procesador y un panel de relleno para el disipador de calor en el zócalo CPU2 para garantizar un enfriamiento adecuado del sistema. La instalación de un falso procesador es parecida a la instalación de un procesador. Consulte el apartado “Instalación de un procesador”.

Instalación de un procesador



PRECAUCIÓN: muchas de las reparaciones deben realizarlas únicamente los técnicos de servicio autorizados. Usted debe llevar a cabo únicamente las tareas de solución de problemas y las reparaciones sencillas autorizadas en la documentación del producto o indicadas por el personal de servicio y asistencia en línea o telefónica. La garantía no cubre los daños ocasionados por reparaciones que Dell no haya autorizado. Lea y siga las instrucciones de seguridad que se entregan con el producto.



NOTA: en una configuración con un procesador, se debe utilizar el zócalo CPU1.

- 1 Si va a añadir un segundo procesador por primera vez, extraiga el panel de relleno para disipador de calor y el panel de relleno para el hueco del procesador del zócalo del procesador vacío. La extracción de los paneles de relleno es similar a la extracción de un procesador. Consulte el apartado “Extracción de un procesador”.
- 2 Extraiga el procesador del material de embalaje sujetándolo únicamente por sus bordes. No toque la parte inferior del procesador. Manipule el procesador con cuidado sujetándolo por los bordes laterales con los dedos. Coloque la mano debajo del procesador cuando lo dirija hacia el sistema.
- 3 Localice el indicador de la pata 1 en el zócalo de la placa base.
- 4 Localice el indicador de la pata 1 en la parte superior del procesador. El indicador de la pata 1 se muestra en forma de triángulo en la parte superior del procesador. Consulte el apartado Ilustración 3-29.



PRECAUCIÓN: si se coloca el procesador de forma incorrecta, pueden producirse daños permanentes en la placa base o en el procesador. Tenga cuidado de no doblar las patas del zócalo.

- 5 Coloque el procesador sobre el zócalo con cada pata 1 alineada y plana. Consulte el apartado Ilustración 3-29.



PRECAUCIÓN: no presione con fuerza para colocar el procesador. Cuando el procesador está colocado de forma correcta, se encaja fácilmente en el zócalo.

- 6 Alinee las muescas del procesador con los salientes del zócalo ZIF. Vea la Ilustración 3-29.
- 7 Instale el procesador en el zócalo. Mantenga el procesador en paralelo (vea la Ilustración 3-29) e insértelo en el zócalo. Deje el procesador suspendido sobre las patas para que el protector del procesador lo retenga en su posición.

Ilustración 3-29. Instalación y extracción del procesador

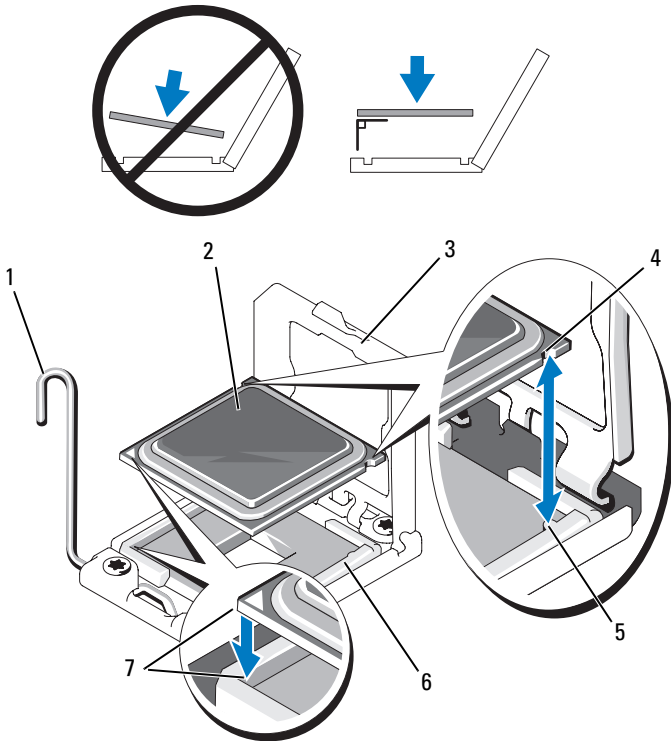

- | | | | |
|---|----------------------------------|---|---------------------------|
| 1 | Palanca de liberación del zócalo | 2 | Procesador |
| 3 | Protector del procesador | 4 | Muesca del procesador (2) |
| 5 | Saliente del zócalo (2) | 6 | Zócalo ZIF |
| 7 | Indicadores de la pata 1 (2) | | |

- 8** Asegúrese de que el procesador esté alineado e insertado correctamente.
- 9** Cierre el protector del procesador. Vea la Ilustración 3-30.
- 10** Gire la palanca de liberación del zócalo hacia abajo hasta que se asiente en su lugar.

Ilustración 3-30. Cierre del protector del procesador

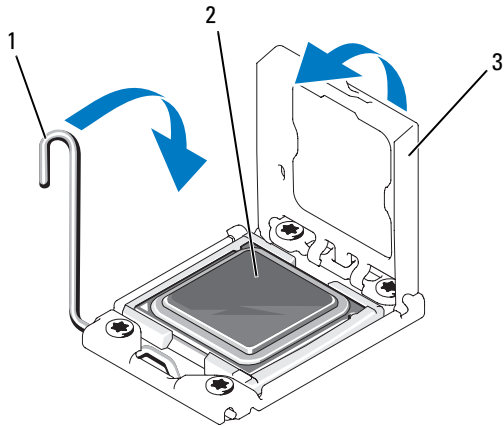

- 1 Palanca de liberación del zócalo 2 Procesador
3 Protector del procesador

11 Instale el disipador de calor.

 **NOTA:** puede que el kit contenga un disipador de calor de repuesto, si va a instalar un procesador que consume energía adicional. Es posible que el aspecto del nuevo disipador de calor no difiera del original; sin embargo, cuenta con especificaciones de disipación térmica mejoradas y se deben utilizar.

- a Con un paño limpio que no deje pelusa, retire la pasta térmica del disipador de calor.

 **PRECAUCIÓN:** si se aplica demasiada pasta térmica, puede que la pasta que sobra entre en contacto con el zócalo del procesador y lo contamine.

- b Abra el paquete de pasta suministrado con el kit del procesador y aplique una pequeña cantidad de pasta térmica (del tamaño de una uña) en la parte central de la parte superior del nuevo procesador.
- c Coloque el disipador de calor sobre el procesador. Vea la Ilustración 3-27.
- d Cierre las palancas de liberación del disipador de calor o vuelva a colocar los tornillos en las esquinas del disipador de calor. Vea la Ilustración 3-27.

- 12 Vuelva a colocar la cubierta de enfriamiento. Consulte el apartado “Instalación de la cubierta de enfriamiento”.
- 13 Cierre el sistema. Consulte el apartado “Cierre del sistema”.
- 14 Vuelva a conectar el sistema y los periféricos a las tomas eléctricas y, a continuación, encienda el sistema.
- 15 Pulse <F2> para abrir el programa de Configuración del sistema y compruebe que la información del procesador corresponda a la nueva configuración del sistema. Consulte “Acceso al programa de Configuración del sistema”.
- 16 Ejecute los diagnósticos del sistema para verificar que el nuevo procesador funciona correctamente.

Consulte el apartado “Ejecución de los diagnósticos incorporados del sistema” para obtener información sobre la ejecución de diagnósticos.

Batería del sistema

Sustitución de la batería del sistema

 **AVISO:** existe el peligro de que una batería nueva explote si no se instala correctamente. Sustituya la batería únicamente por una del mismo tipo o de un tipo equivalente recomendado por el fabricante. Consulte las instrucciones de seguridad para obtener información adicional.

 **PRECAUCIÓN:** muchas de las reparaciones deben realizarlas únicamente los técnicos de servicio autorizados. Usted debe llevar a cabo únicamente las tareas de solución de problemas y las reparaciones sencillas autorizadas en la documentación del producto o indicadas por el personal de servicio y asistencia en línea o telefónica. La garantía no cubre los daños ocasionados por reparaciones que Dell no haya autorizado. Lea y siga las instrucciones de seguridad que se entregan con el producto.

- 1 Apague el sistema, incluidos todos los periféricos conectados, y desconéctelo de la toma eléctrica.
- 2 Abra el sistema. Consulte el apartado “Apertura del sistema”.
- 3 Extraiga el soporte del ventilador. Consulte el apartado “Extracción del soporte del ventilador”.
- 4 Localice el zócalo de la batería. Consulte el apartado “Conectores de la placa base”.

 **PRECAUCIÓN:** para evitar daños en el conector de la batería, sujete firmemente el conector mientras instala o extrae una batería.

- 5 Extraiga la batería del sistema.
 - a Sujete el conector de la batería presionando firmemente sobre el lado positivo del conector.
 - b Empuje la batería hacia el lado positivo del conector y haga palanca para extraerla de las lengüetas de fijación del lado negativo del conector.

Ilustración 3-31. Sustitución de la batería del sistema

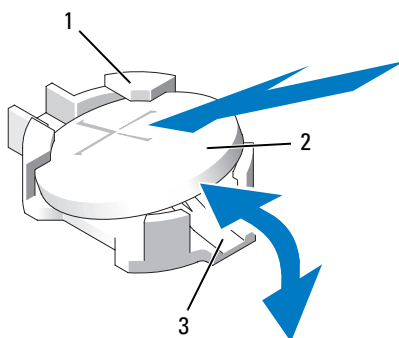

- | | |
|--|-----------------------|
| 1 Lado positivo del conector de la batería | 2 Batería del sistema |
| 3 Lado negativo del conector de la batería | |

- 6 Instale la nueva batería del sistema.
 - a Sujete el conector de la batería presionando firmemente sobre el lado positivo del conector.
 - b Sostenga la batería con el signo “+” hacia arriba y deslícela debajo de las lengüetas de fijación en el lado positivo del conector.
 - c Presione la batería dentro del conector hasta que se asiente en su lugar.
- 7 Vuelva a colocar el soporte del ventilador. Consulte el apartado “Colocación del soporte del ventilador”.
- 8 Cierre el sistema. Consulte el apartado “Cierre del sistema”.
- 9 Vuelva a conectar el sistema a la toma eléctrica y enciéndalo junto con los periféricos que tenga conectados.

- 10 Abra el programa de Configuración del sistema para confirmar que la batería funciona correctamente. Consulte el apartado “Acceso al programa de Configuración del sistema”.
- 11 Especifique la fecha y hora correctas en los campos **Time** (Hora) y **Date** (Fecha) del programa de Configuración del sistema y vuelva a introducir los ajustes necesarios de las opciones personalizadas.
- 12 Salga del programa de Configuración del sistema.

Conjunto de panel de control



NOTA: el ensamblaje del panel de control consta de dos módulos distintos: el módulo de visualización y la placa de circuito del panel de control. Utilice las siguientes instrucciones para extraer e instalar los dos módulos.

Extracción del módulo de visualización del panel de control



PRECAUCIÓN: muchas de las reparaciones deben realizarlas únicamente los técnicos de servicio autorizados. Usted debe llevar a cabo únicamente las tareas de solución de problemas y las reparaciones sencillas autorizadas en la documentación del producto o indicadas por el personal de servicio y asistencia en línea o telefónica. La garantía no cubre los daños ocasionados por reparaciones que Dell no haya autorizado. Lea y siga las instrucciones de seguridad que se entregan con el producto.

- 1 Apague el sistema y los dispositivos periféricos conectados, y desconecte el sistema de la toma eléctrica y los dispositivos periféricos.
- 2 Abra el sistema. Consulte el apartado “Apertura del sistema”.
- 3 Desconecte el cable del módulo de visualización de la placa del panel de control. Vea la Ilustración 3-32.
- 4 Inserte la hoja de un cuchillo o un pequeño destornillador de punta plana por debajo del panel anterior de la pantalla y deslice la hoja por la parte inferior para levantar el panel. Vea la Ilustración 3-32.
- 5 Doble el panel hacia arriba para permitir el acceso a los tornillos de montaje.
- 6 Con un destornillador Torx T10, extraiga los dos tornillos que fijan el módulo de visualización al chasis del sistema.
- 7 Extraiga el módulo de visualización de la hendidura del chasis.

Instalación del módulo de visualización del panel de control

- 1 Inserte el módulo de visualización en la hendidura del chasis y fíjelo con los dos tornillos Torx. Vea la Ilustración 3-32.
- 2 Conecte el panel de sustitución a la parte anterior del módulo de visualización.
- 3 Conecte el cable del módulo de visualización a la placa del panel de control.
- 4 Cierre el sistema. Consulte el apartado “Cierre del sistema”.
- 5 Vuelva a conectar el sistema a la fuente de energía y, a continuación, encienda el sistema y los periféricos conectados a éste.

Ilustración 3-32. Extracción e instalación del panel de control

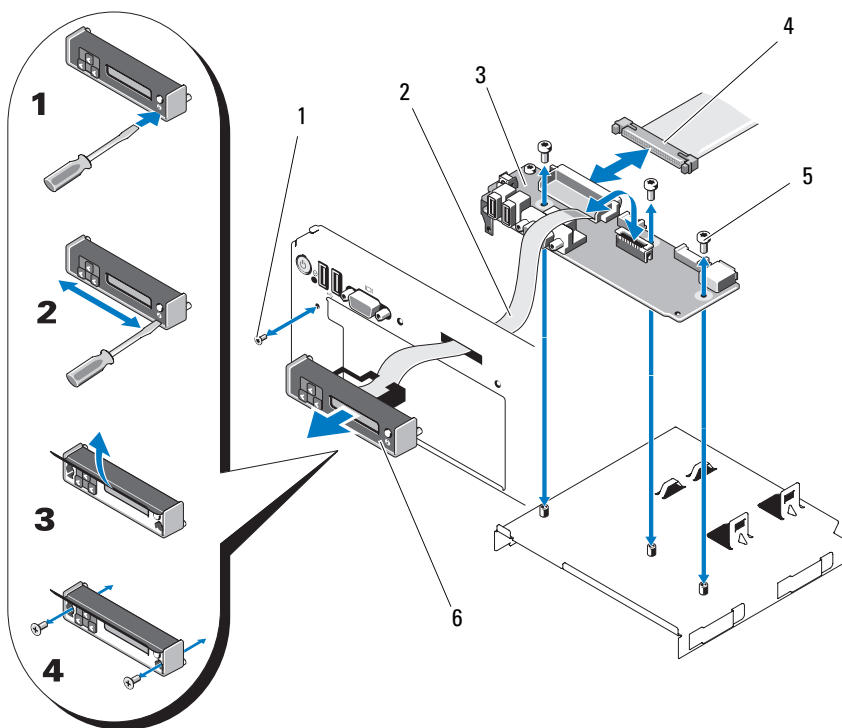

- | | | | |
|---|------------------------------------|---|-----------------------------------|
| 1 | Tornillo del panel anterior (Torx) | 2 | Cable del módulo de visualización |
| 3 | Placa del panel de control | 4 | Cable del panel de control |
| 5 | Tornillos de montaje (3 Torx) | 6 | Módulo de visualización |

Extracción de la placa del panel de control



PRECAUCIÓN: muchas de las reparaciones deben realizarlas únicamente los técnicos de servicio autorizados. Usted debe llevar a cabo únicamente las tareas de solución de problemas y las reparaciones sencillas autorizadas en la documentación del producto o indicadas por el personal de servicio y asistencia en línea o telefónica. La garantía no cubre los daños ocasionados por reparaciones que Dell no haya autorizado. Lea y siga las instrucciones de seguridad que se entregan con el producto.

- 1 Apague el sistema y los dispositivos periféricos conectados, y desconecte el sistema de la toma eléctrica y los dispositivos periféricos.
- 2 Abra el sistema. Consulte el apartado “Apertura del sistema”.
- 3 Desconecte el cable del módulo de visualización de la placa del panel de control. Vea la Ilustración 3-32.
- 4 Desconecte el cable del panel de control, en la parte posterior de la placa del panel de control. Vea la Ilustración 3-32.
- 5 Desconecte el cable del módulo SD interno.
- 6 Extraiga la llave de memoria USB interna si la hay.



PRECAUCIÓN: no tire del cable para desconectar el conector. Si lo hace, puede dañar el cable.

- 7 Con un destornillador Torx T8, extraiga el tornillo del panel anterior ubicado debajo del conector USB izquierdo. Vea la Ilustración 3-32.
- 8 Con un destornillador Torx T10, extraiga los tres tornillos que fijan la placa del panel de control al chasis del sistema y retire la placa.

Instalación de la placa del panel de control

- 1 Instale el tornillo del panel anterior en el orificio para tornillos ubicado debajo del conector USB izquierdo. Vea la Ilustración 3-32.
- 2 Instale la placa del panel de control en el chasis del sistema y fíjela mediante los tres tornillos Torx. Vea la Ilustración 3-32.
- 3 Conecte el cable del módulo de visualización a la placa del panel de control.
- 4 Conecte el cable del panel de control a la placa del panel de control.
- 5 Conecte el cable del módulo SD interno.
- 6 Instale la llave de memoria USB interna.
- 7 Cierre el sistema. Consulte el apartado “Cierre del sistema”.

- 8 Vuelva a conectar el sistema a la fuente de energía y, a continuación, encienda el sistema y los periféricos conectados a éste.

Plano posterior SAS

Extracción del plano posterior SAS

△ PRECAUCIÓN: muchas de las reparaciones deben realizarlas únicamente los técnicos de servicio autorizados. Usted debe llevar a cabo únicamente las tareas de solución de problemas y las reparaciones sencillas autorizadas en la documentación del producto o indicadas por el personal de servicio y asistencia en línea o telefónica. La garantía no cubre los daños ocasionados por reparaciones que Dell no haya autorizado. Lea y siga las instrucciones de seguridad que se entregan con el producto.

- 1 Si procede, extraiga el bisel. Consulte el apartado “Extracción del bisel anterior”.
- 2 Apague el sistema y los periféricos conectados y desconecte el sistema de la toma eléctrica.
- 3 Abra el sistema. Consulte el apartado “Apertura del sistema”.

△ PRECAUCIÓN: para evitar daños en las unidades y el plano posterior, debe extraer las unidades SAS del sistema antes de extraer el plano posterior.

△ PRECAUCIÓN: debe anotar el número de cada unidad de disco duro y etiquetarlas temporalmente antes de extraerlas para garantizar que pueda volver a colocarlas en las mismas ubicaciones.

- 4 Extraiga todas las unidades de disco duro. Consulte el apartado “Extracción de una unidad de disco duro de intercambio directo”.
- 5 Desconecte el cable de alimentación del extremo del plano posterior SAS.
- 6 Desconecte los cables de datos SAS del plano posterior.
- 7 Extraiga el plano posterior SAS del sistema:
 - a Mientras tira del seguro azul hacia la parte anterior del sistema, deslice el plano posterior hacia arriba. Vea la Ilustración 3-33.
 - b Cuando el plano posterior llegue a su tope, tire de él hacia la parte posterior del sistema para desengancharlo de los ganchos de retención.
 - c Levante la placa y extráigala del sistema procurando no dañar los componentes de la parte anterior de la placa.
 - d Coloque el plano posterior SAS boca abajo en una superficie de trabajo.

Ilustración 3-33. Extracción e instalación del plano posterior SAS

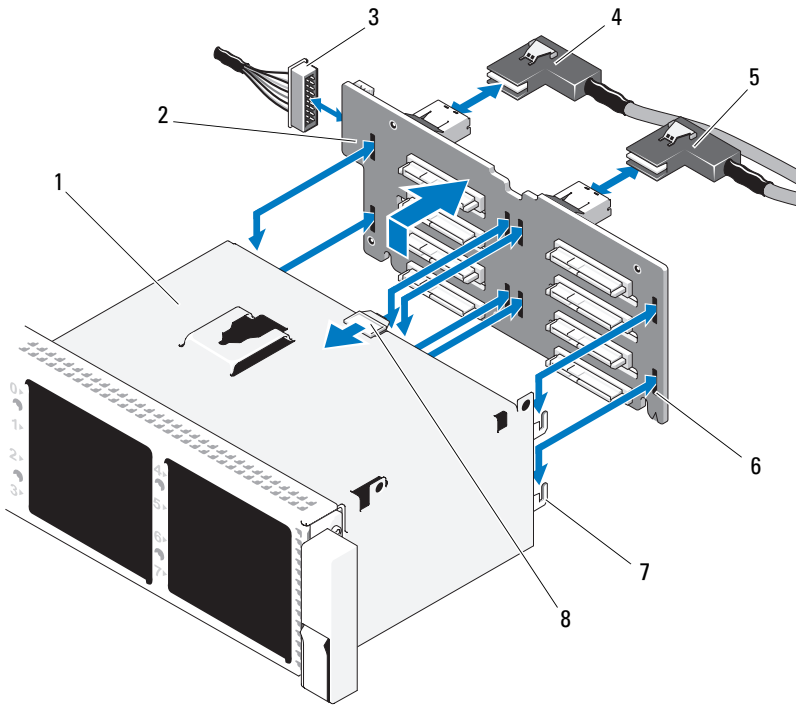

- | | | | |
|---|--|---|---|
| 1 | Compartimientos para unidades | 2 | Placa de plano posterior SAS |
| 3 | Cable de alimentación de la placa base | 4 | Cable SAS A |
| 5 | Cable SAS B | 6 | Ranuras de fijación (8) |
| 7 | Lengüetas de fijación (7) | 8 | Lengüeta de liberación de la placa de plano posterior SAS |

Instalación de un plano posterior SAS

- 1 Levante la placa y extráigala del sistema procurando no dañar los componentes de la parte anterior de la placa.
- 2 Alinee las ranuras del plano posterior con los ganchos de retención de la parte posterior de los compartimientos para unidades y, a continuación, mueva el plano posterior hacia delante hasta que los ganchos de retención encajen en las ranuras del plano posterior. Vea la Ilustración 3-33.

- 3 Deslice el plano posterior hacia abajo hasta que el seguro de retención azul quede bloqueado.
- 4 Conecte los cables de datos SAS y de alimentación al plano posterior SAS.
- 5 Instale las unidades de disco duro en sus ubicaciones originales.
- 6 Cierre el sistema. Consulte el apartado “Cierre del sistema”.
- 7 Vuelva a conectar el sistema a la toma eléctrica y enciéndalo junto con los periféricos que tenga conectados.

Placa base

Extracción de la placa base

 **PRECAUCIÓN:** muchas de las reparaciones deben realizarlas únicamente los técnicos de servicio autorizados. Usted debe llevar a cabo únicamente las tareas de solución de problemas y las reparaciones sencillas autorizadas en la documentación del producto o indicadas por el personal de servicio y asistencia en línea o telefónica. La garantía no cubre los daños ocasionados por reparaciones que Dell no haya autorizado. Lea y siga las instrucciones de seguridad que se entregan con el producto.

 **PRECAUCIÓN:** si el sistema utiliza el módulo de plataforma segura (TPM) con un programa de cifrado, debe proporcionar la clave de recuperación de datos antes de poder acceder a los datos cifrados contenidos en las unidades de disco duro. Consulte la documentación del software de cifrado para obtener más información.



NOTA: tras volver a colocar la placa base, es necesario que actualice el repositorio de Unified Server Configurator con el software más reciente para restaurar la funcionalidad completa. Consulte la documentación del usuario de Unified Server Configurator para obtener más información.

- 1 Apague el sistema y los periféricos conectados y desconecte el sistema de la toma eléctrica.
- 2 Abra el sistema. Consulte el apartado “Apertura del sistema”.
- 3 Extraiga las fuentes de alimentación. Consulte el apartado “Extracción de una fuente de alimentación”.
- 4 Extraiga la cubierta de enfriamiento. Consulte el apartado “Extracción de la cubierta de enfriamiento”.

- 5 Extraiga todas las tarjetas de expansión y la tarjeta controladora de almacenamiento integrada. Consulte los apartados “Extracción de una tarjeta de expansión” y “Extracción de la tarjeta controladora de almacenamiento integrada”.
- 6 Extraiga la llave de hardware NIC de la placa base si está instalada. Consulte el apartado “Llave de hardware NIC”.
- 7 Extraiga las dos tarjetas verticales. Consulte los apartados “Extracción de la tarjeta vertical de expansión 1” y “Extracción de la tarjeta vertical de expansión 2”.
- 8 Extraiga el soporte del ventilador. Consulte el apartado “Extracción del soporte del ventilador”.
- 9 Extraiga el plano posterior SAS. Consulte el apartado “Extracción del plano posterior SAS”.

△ PRECAUCIÓN: para evitar daños en las unidades y el plano posterior, debe extraer las unidades SAS del sistema antes de extraer el plano posterior.

△ PRECAUCIÓN: debe anotar el número de cada unidad de disco duro y etiquétarlas temporalmente antes de extraerlas para garantizar que pueda volver a colocarlas en las mismas ubicaciones.

- a Extraiga todas las unidades de disco duro. Consulte el apartado “Extracción de una unidad de disco duro de intercambio directo”.
 - b Desconecte los cables de alimentación y de interfaz del plano posterior SAS. Vea la el apartado Ilustración 3-33.
 - c Tire del seguro azul hacia la parte anterior del sistema y deslice el plano posterior hacia arriba.
 - d Cuando el plano posterior llegue a su tope, tire de él hacia la parte posterior del sistema para desencajarlo de los ganchos de retención.
 - e Levante la placa y extráigala del sistema procurando no dañar los componentes de la parte anterior de la placa.
 - f Coloque el plano posterior SAS boca abajo en una superficie de trabajo.
- 10 Desconecte todos los cables de la placa base.
 - 11 Extraiga el ensamblaje de la placa base:
 - a Tire hacia arriba del perno de retención con muelle azul situado en la parte central de la placa base y, a continuación, deslice el ensamblaje de la placa base hacia la parte anterior del chasis.

⚠ AVISO: no levante la placa base por los seguros de los módulos de memoria, por el disipador de calor del procesador ni por ningún componente de la placa base.

- b Sujete el ensamblaje de la placa base por los bordes de la bandeja de la placa base y extraiga el ensamblaje del chasis. Vea la Ilustración 3-34.

Ilustración 3-34. Extracción de la placa base

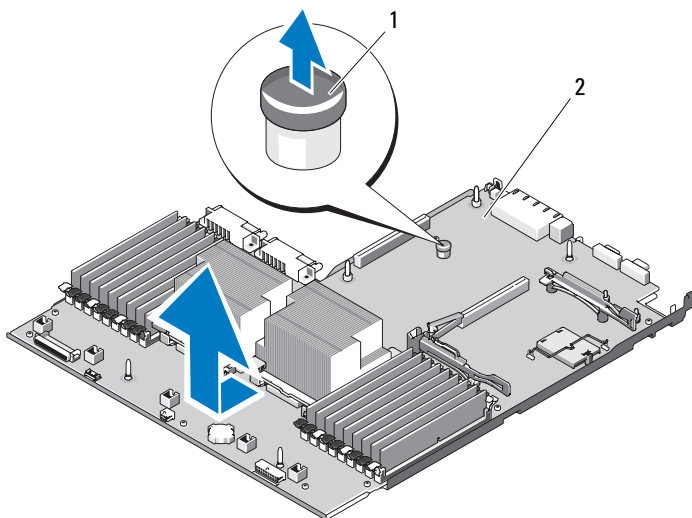

- 1 Pata de liberación de la tarjeta vertical 2 Placa base en la bandeja de la placa base

Instalación de la placa base

- 1 Desembale la nueva placa base y extraiga la hoja de etiquetas que está insertada en el zócalo para módulo de memoria.
- 2 Quite las etiquetas de la placa y péguelas en la etiqueta de información, en la parte anterior del sistema. Vea la Ilustración 1-1.
- 3 Transfiera los procesadores y los disipadores de calor a la nueva placa base. Consulte el apartado “Extracción de un procesador”.
- 4 Extraiga los módulos de memoria y transfíralos a las mismas ubicaciones de la nueva placa. Consulte los apartados “Extracción de módulos de memoria” y “Instalación de módulos de memoria”.

- 5** Instale la nueva placa base:
 - a** Inclíne la placa base a medida que la baja para introducirla en el chasis y colóquela en horizontal dentro del chasis.
 - b** Manipule la placa base de tal modo que todos los ganchos de retención del chasis queden insertados en las ranuras de retención de la placa.
 - c** Empuje la placa base hacia la parte posterior del chasis hasta que el perno de retención azul quede bloqueado.
- 6** Si corresponde, transfiera la llave de hardware NIC.
- 7** Vuelva a colocar las tarjetas verticales. Consulte los apartados “Sustitución de la tarjeta vertical de expansión 1” y “Colocación de la tarjeta vertical de expansión 2”.
- 8** Vuelva a instalar la tarjeta controladora de almacenamiento integrada. Consulte el apartado “Instalación de la tarjeta controladora de almacenamiento integrada”.
- 9** Si procede, vuelva a conectar el cable de la batería RAID a la tarjeta controladora de almacenamiento.
- 10** Vuelva a conectar todos los cables de alimentación y de interfaz (vea la Ilustración 6-2 para conocer la ubicación de los conectores de la placa base).
- 11** En caso de que se hayan extraído, vuelva a instalar el plano posterior SAS y todas las unidades de disco duro. Consulte el apartado “Placa base”.
- 12** Instale todas las tarjetas de expansión. Consulte el apartado “Instalación de una tarjeta de expansión”.
- 13** Si corresponde, transfiera la tarjeta iDRAC6 Enterprise a la nueva placa base. Consulte el apartado “Instalación de una tarjeta iDRAC6 Enterprise”.
- 14** Vuelva a colocar el soporte del ventilador. Consulte el apartado “Colocación del soporte del ventilador”.
- 15** Vuelva a colocar la cubierta de enfriamiento. Consulte el apartado “Instalación de la la cubierta de enfriamiento”.
- 16** Cierre el sistema. Consulte el apartado “Cierre del sistema”.
- 17** Vuelva a conectar el sistema a la toma eléctrica y enciéndalo junto con los periféricos que tenga conectados.

Solución de problemas del sistema

Seguridad para el usuario y el sistema

△ **PRECAUCIÓN:** muchas de las reparaciones deben realizarlas únicamente los técnicos de servicio autorizados. Usted debe llevar a cabo únicamente las tareas de solución de problemas y las reparaciones sencillas autorizadas en la documentación del producto o indicadas por el personal de servicio y asistencia en línea o telefónica. La garantía no cubre los daños ocasionados por reparaciones que Dell no haya autorizado. Lea y siga las instrucciones de seguridad que se entregan con el producto.

Solución de problemas de inicio del sistema

Si el sistema se interrumpe durante el inicio antes de mostrarse las imágenes de vídeo o los mensajes de la pantalla LCD y, en particular, después de instalar un sistema operativo o reconfigurar el hardware del sistema, compruebe si se dan las situaciones siguientes.

- Si inicia el sistema en el modo de inicio del BIOS después de instalar el sistema operativo en el modo de inicio de UEFI, el sistema se bloqueará. En el caso inverso también se bloqueará. Deberá iniciar el sistema en el mismo modo de inicio en el que haya instalado el sistema operativo. Consulte el apartado “Uso del programa de Configuración del sistema y del Administrador de arranque UEFI”.
- Las configuraciones de memoria que no sean válidas pueden hacer que el sistema se detenga durante el inicio sin ninguna salida de vídeo. Consulte el apartado “Memoria del sistema”.

Para cualquier otro problema relacionado con el inicio, tenga en cuenta los mensajes del panel LCD y los mensajes del sistema que aparezcan en pantalla. Para obtener más información, consulte los apartados “Mensajes de estado de la pantalla LCD” y “Mensajes del sistema”.

Solución de problemas de las conexiones externas

Asegúrese de que todos los cables externos estén bien enchufados en los conectores externos del sistema antes de solucionar cualquier problema relacionado con un dispositivo externo. En la Ilustración 1-1 y la Ilustración 1-4 se muestran los conectores del panel frontal y del panel posterior del sistema.

Solución de problemas del subsistema de vídeo

- 1 Compruebe las conexiones de alimentación y del sistema al monitor.
- 2 Compruebe el cableado de la interfaz de vídeo del sistema al monitor.
- 3 Si hay dos monitores conectados al sistema, desconecte uno. El sistema sólo admite un monitor conectado al conector de vídeo frontal o posterior.
- 4 Pruebe a utilizar un monitor que sepa que funciona correctamente.
- 5 Ejecute la prueba de diagnóstico en línea adecuada. Consulte el apartado “Uso de los diagnósticos en línea Dell”.

Si las pruebas se ejecutan correctamente, el problema no está relacionado con el hardware de vídeo.

Si las pruebas fallan, consulte el apartado “Obtención de ayuda”.

Solución de problemas de los dispositivos USB

- 1 Realice los pasos siguientes para solucionar un problema con el teclado o el ratón USB. Para otros dispositivos USB, vaya al paso 2.
 - a Desconecte brevemente los cables del teclado y del ratón del sistema y, a continuación, vuelva a conectarlos.
 - b Conecte el teclado/ratón a los puertos USB del lado opuesto del sistema.

Si el problema se resuelve, reinicie el sistema, abra el programa de configuración del sistema y compruebe si los puertos USB que no funcionan están activados.
 - c Sustituya el teclado o el ratón por otro que funcione.

Si el problema se resuelve, sustituya el teclado o el ratón defectuosos.

Si el problema persiste, continúe con el paso siguiente para solucionar el problema de otros dispositivos USB conectados al sistema.

- 2** Apague los dispositivos USB conectados y desconéctelos del sistema.
- 3** Reinicie el sistema y, si el teclado funciona, abra el programa de configuración del sistema. Verifique que todos los puertos USB estén habilitados. Consulte el apartado “Pantalla de dispositivos integrados”.
Si el teclado no funciona, puede utilizar el acceso remoto.
- 4** Vuelva a conectar los dispositivos USB y enciéndalos de uno en uno.
- 5** Si se vuelve a producir el mismo problema con un dispositivo, apague el dispositivo, sustituya el cable USB y vuelva a encender el dispositivo.
Si el problema persiste, sustituya el dispositivo.

Si todas las medidas de corrección fallan, consulte el apartado “Obtención de ayuda”.

Solución de problemas de un dispositivo de E/S serie

- 1** Apague el sistema, incluidos todos los periféricos conectados, y desconéctelo de la toma eléctrica.
- 2** Cambie el cable de interfaz serie por otro que funcione y, a continuación, encienda el sistema y el dispositivo serie.
Si el problema se resuelve, sustituya el cable de interfaz.
- 3** Apague el sistema y el dispositivo serie y cambie el dispositivo por uno equivalente.
- 4** Encienda el sistema y el dispositivo serie.
Si el problema se resuelve, sustituya el dispositivo serie.

Si el problema persiste, consulte el apartado “Obtención de ayuda”.

Solución de problemas de una NIC

- 1** Ejecute la prueba de diagnóstico en línea adecuada. Consulte el apartado “Uso de los diagnósticos en línea Dell”.
- 2** Reinicie el sistema y compruebe si hay algún mensaje del sistema relacionado con la controladora NIC.

3 Compruebe el indicador correspondiente en el conector de NIC. Consulte el apartado “Códigos de los indicadores de la NIC”.

- Si el indicador de enlace no se enciende, compruebe todas las conexiones de los cables.
- Si el indicador de actividad no se enciende, es posible que falten los archivos de los controladores de red o que estén dañados.
- Utilice otro conector del concentrador o conmutador.

Si va a utilizar una tarjeta NIC en lugar de una NIC integrada, consulte la documentación de dicha tarjeta.

4 Asegúrese de que estén instalados los controladores adecuados y que los protocolos estén vinculados. Consulte la documentación de la NIC.

5 Abra el programa de Configuración del sistema y asegúrese de que los puertos NIC estén habilitados. Consulte el apartado “Pantalla de dispositivos integrados”.

6 Asegúrese de que las NIC, los concentradores y los conmutadores de la red estén definidos en la misma velocidad de transmisión de datos y dúplex. Consulte la documentación de cada dispositivo de red.

7 Asegúrese de que todos los cables de red sean del tipo adecuado y no superen la longitud máxima.

Si todas las medidas de corrección fallan, consulte el apartado “Obtención de ayuda”.

Solución de problemas en caso de que se moje el sistema

 **PRECAUCIÓN:** muchas de las reparaciones deben realizarlas únicamente los técnicos de servicio autorizados. Usted debe llevar a cabo únicamente las tareas de solución de problemas y las reparaciones sencillas autorizadas en la documentación del producto o indicadas por el personal de servicio y asistencia en línea o telefónica. La garantía no cubre los daños ocasionados por reparaciones que Dell no haya autorizado. Lea y siga las instrucciones de seguridad que se entregan con el producto.

1 Apague el sistema y los periféricos conectados y desconecte el sistema de la toma eléctrica.

2 Abra el sistema. Consulte el apartado “Apertura del sistema”.

- 3** Desmonte los componentes del sistema. Consulte el apartado “Instalación de los componentes del sistema”.
 - Cubierta de enfriamiento
 - Unidades de disco duro
 - Tarjetas SD
 - Llave de memoria USB
 - Llave de hardware NIC
 - Módulo SD interno
 - Tarjetas de expansión y las dos tarjetas verticales de expansión
 - Controladora de almacenamiento integrado
 - Tarjeta iDRAC6 Enterprise
 - Fuentes de alimentación
 - Procesadores y disipadores de calor
 - Módulos de memoria
 - Soporte del ventilador
- 4** Deje secar el sistema durante 24 horas como mínimo.
- 5** Vuelva a instalar los procesadores y los disipadores de calor, los módulos de memoria, las fuentes de alimentación, la cubierta de enfriamiento y el soporte del ventilador.
- 6** Cierre el sistema. Consulte el apartado “Cierre del sistema”.
- 7** Vuelva a conectar el sistema a la toma eléctrica y, a continuación, enciéndalo.

Si el sistema no se inicia correctamente, consulte el apartado “Obtención de ayuda”.
- 8** Si el sistema se inicia correctamente, apáguelo y vuelva a instalar el resto de los componentes que ha extraído en el paso 3. Consulte el apartado “Instalación de una tarjeta de expansión”.
- 9** Ejecute la prueba de diagnóstico en línea adecuada. Consulte el apartado “Ejecución de los diagnósticos incorporados del sistema”.

Si las pruebas fallan, consulte el apartado “Obtención de ayuda”.

Solución de problemas en caso de que se dañe el sistema



PRECAUCIÓN: muchas de las reparaciones deben realizarlas únicamente los técnicos de servicio autorizados. Usted debe llevar a cabo únicamente las tareas de solución de problemas y las reparaciones sencillas autorizadas en la documentación del producto o indicadas por el personal de servicio y asistencia en línea o telefónica. La garantía no cubre los daños ocasionados por reparaciones que Dell no haya autorizado. Lea y siga las instrucciones de seguridad que se entregan con el producto.

- 1 Apague el sistema y los periféricos conectados y desconecte el sistema de la toma eléctrica.
 - 2 Abra el sistema. Consulte el apartado “Apertura del sistema”.
 - 3 Asegúrese de que los componentes siguientes estén instalados correctamente:
 - Tarjetas de expansión y las dos tarjetas verticales de expansión
 - Fuentes de alimentación
 - Ventiladores y cubierta de enfriamiento
 - Procesadores y disipadores de calor
 - Módulos de memoria
 - Portaunidades de disco duro
 - 4 Asegúrese de que todos los cables estén bien conectados.
 - 5 Cierre el sistema. Consulte el apartado “Cierre del sistema”.
 - 6 Ejecute las pruebas de la placa base incluidas en los diagnósticos del sistema. Consulte el apartado “Ejecución de los diagnósticos incorporados del sistema”.
- Si las pruebas fallan, consulte el apartado “Obtención de ayuda”.

Solución de problemas de la batería del sistema

- 1 Vuelva a introducir la fecha y la hora mediante el programa de configuración del sistema. Consulte el apartado “Uso del programa de Configuración del sistema y del Administrador de arranque UEFI”.
- 2 Apague el sistema y desconéctelo de la toma eléctrica durante una hora como mínimo.

- 3 Vuelva a conectar el sistema a la toma eléctrica y, a continuación, enciéndalo.
- 4 Abra el programa de configuración del sistema.

Si la fecha y la hora no son correctas en el programa de configuración del sistema, sustituya la batería. Consulte el apartado “Batería del sistema”.

△ PRECAUCIÓN: muchas de las reparaciones deben realizarlas únicamente los técnicos de servicio autorizados. Usted debe llevar a cabo únicamente las tareas de solución de problemas y las reparaciones sencillas autorizadas en la documentación del producto o indicadas por el personal de servicio y asistencia en línea o telefónica. La garantía no cubre los daños ocasionados por reparaciones que Dell no haya autorizado. Lea y siga las instrucciones de seguridad que se entregan con el producto.

Si el problema no se resuelve al sustituir la batería, consulte el apartado “Obtención de ayuda”.

Solución de problemas de las fuentes de alimentación

△ PRECAUCIÓN: Para que el sistema funcione se debe instalar una fuente de alimentación como mínimo. Si se utiliza el sistema con una única fuente de alimentación instalada durante periodos prolongados sin un panel de relleno de fuente de alimentación instalado en el compartimiento para fuente de alimentación PS2, puede producirse un sobrecalentamiento.

- 1 Identifique la fuente de alimentación defectuosa mediante el indicador de estado de la fuente de alimentación. Consulte el apartado “Códigos del indicador de alimentación”.

△ PRECAUCIÓN: Si va a solucionar un problema de error de discrepancia de fuente de alimentación, sustituya *sólo* la fuente de alimentación con el indicador parpadeante. Si se intercambia la fuente de alimentación contraria para crear un par coincidente, se puede generar una condición de error y el sistema se puede apagar de forma inesperada. Para cambiar de una configuración de alto rendimiento a una configuración de uso inteligente de energía o viceversa, debe apagar el sistema.

- 2 Recoloque la fuente de alimentación; para ello, extráigala y vuelva a instalarla. Consulte los apartados “Extracción de una fuente de alimentación” y “Cómo reemplazar una fuente de alimentación”.



NOTA: Después de instalar una fuente de alimentación, espere unos segundos hasta que el sistema la reconozca y determine si funciona correctamente. El indicador de estado se iluminará en color verde para indicar que la fuente de alimentación funciona correctamente.

Si el problema persiste, sustituya la fuente de alimentación defectuosa por otra del mismo tipo.

- 3 Si el problema persiste, consulte el apartado “Obtención de ayuda”.

Solución de problemas de enfriamiento del sistema



PRECAUCIÓN: muchas de las reparaciones deben realizarlas únicamente los técnicos de servicio autorizados. Usted debe llevar a cabo únicamente las tareas de solución de problemas y las reparaciones sencillas autorizadas en la documentación del producto o indicadas por el personal de servicio y asistencia en línea o telefónica. La garantía no cubre los daños ocasionados por reparaciones que Dell no haya autorizado. Lea y siga las instrucciones de seguridad que se entregan con el producto.

Asegúrese de que no se dé ninguna de las situaciones siguientes:

- Se ha extraído la cubierta del sistema, la cubierta de enfriamiento, la unidad de relleno, el panel de relleno para el hueco de la fuente de alimentación (en configuraciones de una sola fuente de alimentación) o el panel de relleno frontal o posterior.
- En configuraciones de un solo procesador, se ha extraído el panel de relleno para FAN5 o para el disipador de calor.
- No se han seguido las pautas para la instalación de las tarjetas de expansión. Consulte el apartado “Pautas para la instalación de tarjetas de expansión”.
- La temperatura ambiente es demasiado elevada. Para obtener información sobre los requisitos de temperatura del sistema operativo, consulte la *Guía de introducción*.
- El flujo de aire externo está obstruido.

- Los cables internos del sistema obstruyen el flujo de aire.
- Se ha extraído un ventilador de enfriamiento, o ha fallado. Consulte el apartado “Solución de problemas de los ventiladores”.

Solución de problemas de los ventiladores

 **PRECAUCIÓN:** muchas de las reparaciones deben realizarlas únicamente los técnicos de servicio autorizados. Usted debe llevar a cabo únicamente las tareas de solución de problemas y las reparaciones sencillas autorizadas en la documentación del producto o indicadas por el personal de servicio y asistencia en línea o telefónica. La garantía no cubre los daños ocasionados por reparaciones que Dell no haya autorizado. Lea y siga las instrucciones de seguridad que se entregan con el producto.

1 Abra el sistema. Consulte el apartado “Apertura del sistema”.

 **PRECAUCIÓN:** los ventiladores de enfriamiento son de intercambio directo. Para mantener la enfriamiento adecuada mientras el sistema está encendido, sustituya los ventiladores de uno en uno.

2 Localice el ventilador defectuoso que indica el panel LCD o el software de diagnóstico.

3 Recolecte el ventilador. Consulte los apartados “Desmontaje de un ventilador de enfriamiento” y “Colocación de un ventilador de enfriamiento”.

 **NOTA:** espere al menos 30 segundos para que el sistema reconozca el ventilador y determine si funciona correctamente.

4 Si el problema no se resuelve, instale un ventilador nuevo.

Si el ventilador de repuesto no funciona, consulte el apartado “Obtención de ayuda”.

Solución de problemas de la memoria del sistema

 **PRECAUCIÓN:** muchas de las reparaciones deben realizarlas únicamente los técnicos de servicio autorizados. Usted debe llevar a cabo únicamente las tareas de solución de problemas y las reparaciones sencillas autorizadas en la documentación del producto o indicadas por el personal de servicio y asistencia en línea o telefónica. La garantía no cubre los daños ocasionados por reparaciones que Dell no haya autorizado. Lea y siga las instrucciones de seguridad que se entregan con el producto.



NOTA: las configuraciones de memoria que no sean válidas pueden hacer que el sistema se detenga durante el inicio sin salida de vídeo. Consulte el apartado “Pautas generales para la instalación de módulos de memoria” y verifique que se han seguido las pautas correspondientes para configurar la memoria.

- 1** Si el sistema está operativo, ejecute la prueba de diagnóstico en línea adecuada. Consulte el apartado “Uso de los diagnósticos en línea Dell”.
Si el diagnóstico indica que hay un fallo, realice las acciones correctivas que se muestran en el programa de diagnóstico.
- 2** Si el sistema no funciona, apague el sistema y todos los periféricos conectados y desconecte el sistema de la fuente de energía. Espere al menos 10 segundos y vuelva a conectar el sistema a la alimentación.
- 3** Encienda el sistema y los periféricos conectados y tenga en cuenta los mensajes que aparecen en la pantalla.
Vaya al paso 14 si aparece un mensaje de error que indica un error en un módulo de memoria específico.
- 4** Abra el programa de configuración del sistema y compruebe la configuración de la memoria del sistema. Consulte el apartado “Pantalla Memory Settings (Configuración de la memoria)”. Efectúe cambios en la configuración de la memoria, si es necesario.
Si la configuración de la memoria coincide con la memoria instalada, pero la indicación del problema no desaparece, vaya al paso 14.
- 5** Apague el sistema y los periféricos conectados y desconecte el sistema de la toma eléctrica.
- 6** Abra el sistema. Consulte el apartado “Apertura del sistema”.
- 7** Extraiga la cubierta de enfriamiento. Consulte el apartado “Extracción de la cubierta de enfriamiento”.
- 8** Compruebe los canales de memoria y asegúrese de que estén ocupados correctamente. Consulte “Pautas generales para la instalación de módulos de memoria”.
- 9** Vuelva a instalar los módulos de memoria en los zócalos correspondientes. Consulte el apartado “Instalación de módulos de memoria”.
- 10** Vuelva a colocar la cubierta de enfriamiento. Consulte el apartado “Instalación de la la cubierta de enfriamiento”.
- 11** Cierre el sistema. Consulte el apartado “Cierre del sistema”.

- 12** Vuelva a conectar el sistema a la toma eléctrica y enciéndalo junto con los periféricos que tenga conectados.
- 13** Abra el programa de configuración del sistema y compruebe la configuración de la memoria del sistema. Consulte el apartado “Pantalla Memory Settings (Configuración de la memoria)”.
Si el problema no se resuelve, continúe con el paso siguiente.
- 14** Apague el sistema y los periféricos conectados y desconecte el sistema de la fuente de energía.
- 15** Abra el sistema. Consulte el apartado “Apertura del sistema”.
- 16** Extraiga la cubierta de enfriamiento. Consulte el apartado “Extracción de la cubierta de enfriamiento”.
- 17** Si una prueba de diagnóstico o mensaje de error indica que un módulo de memoria específico es defectuoso, cambie o sustituya dicho módulo.
- 18** Para solucionar un problema en un módulo de memoria defectuoso no especificado, sustituya el módulo de memoria del primer zócalo DIMM por otro del mismo tipo y capacidad. Consulte el apartado “Instalación de módulos de memoria”.
- 19** Vuelva a colocar la cubierta de enfriamiento. Consulte el apartado “Instalación de la cubierta de enfriamiento”.
- 20** Cierre el sistema. Consulte el apartado “Cierre del sistema”.
- 21** Vuelva a conectar el sistema a la toma eléctrica y enciéndalo junto con los periféricos que tenga conectados.
- 22** Mientras el sistema se inicia, observe los mensajes de error que aparezcan en la pantalla o en el panel LCD del panel frontal del sistema.
- 23** Si la indicación del problema de memoria no desaparece, repita del paso 14 al paso 22 para cada módulo de memoria instalado.
Si el problema persiste después de haber comprobado todos los módulos de memoria, consulte el apartado “Obtención de ayuda”.

Solución de problemas de una tarjeta SD interna



PRECAUCIÓN: muchas de las reparaciones deben realizarlas únicamente los técnicos de servicio autorizados. Usted debe llevar a cabo únicamente las tareas de solución de problemas y las reparaciones sencillas autorizadas en la documentación del producto o indicadas por el personal de servicio y asistencia en línea o telefónica. La garantía no cubre los daños ocasionados por reparaciones que Dell no haya autorizado. Lea y siga las instrucciones de seguridad que se entregan con el producto.

- 1 Abra el programa de configuración del sistema y asegúrese de que el puerto de la tarjeta SD interna esté habilitado. Consulte el apartado “Pantalla de dispositivos integrados”.
- 2 Apague el sistema, incluidos todos los periféricos conectados, y desconéctelo de la toma eléctrica.
- 3 Abra el sistema. Consulte el apartado “Apertura del sistema”.
- 4 Recolecte el cable del módulo SD interno. Consulte el apartado “Instalación del módulo SD interno”.
- 5 Localice la tarjeta SD y recolóquela. Consulte el apartado “Extracción de la tarjeta flash SD interna” y “Instalación de la tarjeta flash SD interna”.
- 6 Cierre el sistema. Consulte el apartado “Cierre del sistema”.
- 7 Encienda el sistema y los periféricos conectados y compruebe si la tarjeta SD funciona.
- 8 Si el problema no se resuelve, repita el paso 2 y el paso 3.
- 9 Inserte una tarjeta SD distinta que funcione correctamente.
- 10 Cierre el sistema. Consulte el apartado “Cierre del sistema”.
- 11 Encienda el sistema y los periféricos conectados y compruebe si la tarjeta SD funciona.

Si el problema no se resuelve, consulte el apartado “Obtención de ayuda”.

Solución de problemas de una llave de memoria USB interna

△ PRECAUCIÓN: muchas de las reparaciones deben realizarlas únicamente los técnicos de servicio autorizados. Usted debe llevar a cabo únicamente las tareas de solución de problemas y las reparaciones sencillas autorizadas en la documentación del producto o indicadas por el personal de servicio y asistencia en línea o telefónica. La garantía no cubre los daños ocasionados por reparaciones que Dell no haya autorizado. Lea y siga las instrucciones de seguridad que se entregan con el producto.

- 1** Abra el programa de configuración del sistema y asegúrese de que el puerto de la llave de memoria USB esté habilitado. Consulte el apartado “Pantalla de dispositivos integrados”.
- 2** Apague el sistema, incluidos todos los periféricos conectados, y desconéctelo de la toma eléctrica.
- 3** Abra el sistema. Consulte el apartado “Apertura del sistema”.
- 4** Localice la llave de memoria USB interna y recolóquela. Consulte el apartado “Llave de memoria USB interna”.
- 5** Cierre el sistema. Consulte el apartado “Cierre del sistema”.
- 6** Encienda el sistema y los periféricos conectados y compruebe si la llave de memoria USB funciona.
- 7** Si el problema no se resuelve, repita el paso 2 y el paso 3.
- 8** Inserte una llave de memoria USB distinta que funcione correctamente.
- 9** Cierre el sistema. Consulte el apartado “Cierre del sistema”.
- 10** Encienda el sistema y los periféricos conectados y compruebe si la llave de memoria USB funciona.

Si el problema no se resuelve, consulte el apartado “Obtención de ayuda”.

Solución de problemas de una unidad óptica

△ PRECAUCIÓN: muchas de las reparaciones deben realizarlas únicamente los técnicos de servicio autorizados. Usted debe llevar a cabo únicamente las tareas de solución de problemas y las reparaciones sencillas autorizadas en la documentación del producto o indicadas por el personal de servicio y asistencia en línea o telefónica. La garantía no cubre los daños ocasionados por reparaciones que Dell no haya autorizado. Lea y siga las instrucciones de seguridad que se entregan con el producto.

- 1 Si procede, extraiga el bisel. Consulte el apartado “Extracción del bisel anterior”.
- 2 Pruebe a utilizar un DVD diferente.
- 3 Asegúrese de que los controladores de dispositivo para la unidad óptica estén instalados y configurados correctamente.
- 4 Abra el programa de Configuración del sistema y asegúrese de que la controladora de la unidad esté habilitada. Consulte el apartado “Uso del programa de Configuración del sistema y del Administrador de arranque UEFI”.
- 5 Ejecute la prueba de diagnóstico en línea adecuada. Consulte el apartado “Uso de los diagnósticos en línea Dell”.
- 6 Apague el sistema y los periféricos conectados y desconecte el sistema de la toma eléctrica.
- 7 Abra el sistema. Consulte el apartado “Apertura del sistema”.
- 8 Asegúrese de que el cable de interfaz esté debidamente conectado a la unidad óptica y a la placa base. Consulte el apartado “Unidad óptica”.
- 9 Asegúrese de que el cable de alimentación esté bien conectado a la unidad y a la placa base.
- 10 Cierre el sistema. Consulte el apartado “Cierre del sistema”.
- 11 Vuelva a conectar el sistema a la toma eléctrica y enciéndalo junto con los periféricos que tenga conectados.

Si el problema no se resuelve, consulte el apartado “Obtención de ayuda”.

Solución de problemas de una unidad de disco duro

△ PRECAUCIÓN: muchas de las reparaciones deben realizarlas únicamente los técnicos de servicio autorizados. Usted debe llevar a cabo únicamente las tareas de solución de problemas y las reparaciones sencillas autorizadas en la documentación del producto o indicadas por el personal de servicio y asistencia en línea o telefónica. La garantía no cubre los daños ocasionados por reparaciones que Dell no haya autorizado. Lea y siga las instrucciones de seguridad que se entregan con el producto.

- 1 Ejecute la prueba de diagnóstico en línea adecuada. Consulte el apartado “Uso de los diagnósticos en línea Dell”.

Según los resultados de la prueba de diagnóstico, continúe con los pasos necesarios que se describen a continuación.

- 2 Extraiga el bisel. Consulte el apartado “Extracción del bisel anterior”.
- 3 Si las unidades de disco duro están configuradas en una matriz RAID, realice los pasos siguientes.

- a Reinicie el sistema y abra el programa de la utilidad de configuración del adaptador host, pulsando <Ctrl><R> en el caso de una controladora PERC o <Ctrl><C> si se trata de una controladora SAS.

Consulte la documentación suministrada con el adaptador host para obtener información sobre la utilidad de configuración.

- b Asegúrese de que se hayan configurado correctamente las unidades de disco duro para la matriz RAID.
 - c Desconecte la unidad de disco duro y recolóquela. Consulte el apartado “Extracción de una unidad de disco duro de intercambio directo”.
 - d Salga de la utilidad de configuración y deje que el sistema inicie el sistema operativo.
- 4 Asegúrese de que los controladores de dispositivo necesarios para la tarjeta controladora estén instalados y configurados correctamente. Para obtener más información, consulte la documentación del sistema operativo.

- 5 Reinicie el sistema, abra el programa de Configuración del sistema y verifique que la controladora esté habilitada y que las unidades aparezcan en dicho programa. Consulte el apartado “Uso del programa de Configuración del sistema y del Administrador de arranque UEFI”.

Si el problema persiste, consulte el apartado “Solución de problemas de una controladora de almacenamiento”.

Solución de problemas de una controladora de almacenamiento



NOTA: Cuando deba solucionar problemas relacionados con una controladora SAS o PERC, consulte también la documentación del sistema operativo y de la controladora.

- 1 Ejecute la prueba de diagnóstico en línea adecuada. Consulte el apartado “Ejecución de los diagnósticos incorporados del sistema”.
- 2 Abra el programa de Configuración del sistema y asegúrese de que la controladora SAS o PERC esté habilitada. Consulte el apartado “Uso del programa de Configuración del sistema y del Administrador de arranque UEFI”.
- 3 Reinicie el sistema y pulse la secuencia de teclas correspondiente para abrir el programa de la utilidad de configuración:
 - <Ctrl><C> para una controladora SAS
 - <Ctrl><R> para una controladora PERC

Consulte la documentación de la controladora para obtener información sobre los valores de configuración.

- 4 Compruebe los valores de configuración, haga las correcciones necesarias y reinicie el sistema.



PRECAUCIÓN: muchas de las reparaciones deben realizarlas únicamente los técnicos de servicio autorizados. Usted debe llevar a cabo únicamente las tareas de solución de problemas y las reparaciones sencillas autorizadas en la documentación del producto o indicadas por el personal de servicio y asistencia en línea o telefónica. La garantía no cubre los daños ocasionados por reparaciones que Dell no haya autorizado. Lea y siga las instrucciones de seguridad que se entregan con el producto.

- 5 Apague el sistema y los periféricos conectados y desconecte el sistema de la toma eléctrica.
- 6 Abra el sistema. Consulte el apartado “Apertura del sistema”.
- 7 Asegúrese de que la tarjeta controladora esté bien colocada en el conector de la tarjeta de expansión. Consulte el apartado “Instalación de la tarjeta controladora de almacenamiento integrada”.
- 8 Si dispone de una controladora PERC con caché respaldada por batería, asegúrese de que la batería RAID esté conectada correctamente y, si procede, que el módulo de memoria de la tarjeta PERC esté bien colocado.
- 9 Compruebe que las conexiones de los cables entre el plano posterior SAS y la controladora de almacenamiento integrada sean correctas. Consulte el apartado “Instalación de la tarjeta controladora de almacenamiento integrada” y la Ilustración 3-18.
- 10 Asegúrese de que los cables estén conectados firmemente a la controladora de almacenamiento y a la placa de plano posterior SAS.
- 11 Cierre el sistema. Consulte el apartado “Cierre del sistema”.
- 12 Vuelva a conectar el sistema a la toma eléctrica y enciéndalo junto con los periféricos que tenga conectados.
Si el problema persiste, consulte el apartado “Obtención de ayuda”.

Solución de problemas de tarjetas de expansión



PRECAUCIÓN: muchas de las reparaciones deben realizarlas únicamente los técnicos de servicio autorizados. Usted debe llevar a cabo únicamente las tareas de solución de problemas y las reparaciones sencillas autorizadas en la documentación del producto o indicadas por el personal de servicio y asistencia en línea o telefónica. La garantía no cubre los daños ocasionados por reparaciones que Dell no haya autorizado. Lea y siga las instrucciones de seguridad que se entregan con el producto.



NOTA: para solucionar los problemas de una tarjeta de expansión, consulte también la documentación del sistema operativo y de la tarjeta.

- 1 Ejecute la prueba de diagnóstico en línea adecuada. Consulte el apartado “Uso de los diagnósticos en línea Dell”.
- 2 Apague el sistema y los periféricos conectados y desconecte el sistema de la toma eléctrica.

- 3** Abra el sistema. Consulte el apartado “Apertura del sistema”.
- 4** Verifique que las tarjetas de expansión instaladas cumplen las pautas para la instalación. Consulte el apartado “Pautas para la instalación de tarjetas de expansión”.
- 5** Recoloque las tarjetas de expansión que no estén bien asentadas en su conector. Consulte el apartado “Instalación de una tarjeta de expansión”.
- 6** Cierre el sistema. Consulte el apartado “Cierre del sistema”.
- 7** Vuelva a conectar el sistema a la toma eléctrica y enciéndalo junto con los periféricos que tenga conectados.
Si el problema no se resuelve, continúe con el paso 8.
- 8** Apague el sistema y los periféricos conectados y desconecte el sistema de la toma eléctrica.
- 9** Abra el sistema. Consulte el apartado “Apertura del sistema”.
- 10** Extraiga todas las tarjetas de expansión instaladas en el sistema. Consulte el apartado “Extracción de una tarjeta de expansión”.
- 11** Recoloque la tarjeta vertical de expansión de la placa base. Consulte el apartado “Tarjetas de expansión y tarjetas verticales de expansión”.
- 12** Cierre el sistema. Consulte el apartado “Cierre del sistema”.
- 13** Vuelva a conectar el sistema a la toma eléctrica y enciéndalo junto con los periféricos que tenga conectados.
- 14** Ejecute la prueba de diagnóstico en línea adecuada.
Si las pruebas fallan, consulte el apartado “Obtención de ayuda”.
- 15** Para cada tarjeta de expansión que haya extraído en el paso 10, realice los pasos siguientes:
 - a** Apague el sistema y los periféricos conectados y desconecte el sistema de la toma eléctrica.
 - b** Abra el sistema. Consulte el apartado “Apertura del sistema”.
 - c** Vuelva a instalar una de las tarjetas de expansión.
 - d** Cierre el sistema. Consulte el apartado “Cierre del sistema”.
 - e** Ejecute la prueba de diagnóstico adecuada.
Si las pruebas fallan, consulte el apartado “Obtención de ayuda”.

Solución de problemas de los procesadores



PRECAUCIÓN: muchas de las reparaciones deben realizarlas únicamente los técnicos de servicio autorizados. Usted debe llevar a cabo únicamente las tareas de solución de problemas y las reparaciones sencillas autorizadas en la documentación del producto o indicadas por el personal de servicio y asistencia en línea o telefónica. La garantía no cubre los daños ocasionados por reparaciones que Dell no haya autorizado. Lea y siga las instrucciones de seguridad que se entregan con el producto.

- 1 Ejecute la prueba de diagnóstico en línea adecuada. Consulte el apartado “Uso de los diagnósticos en línea Dell”.
- 2 Apague el sistema y los periféricos conectados y desconecte el sistema de la toma eléctrica.
- 3 Abra el sistema. Consulte el apartado “Apertura del sistema”.
- 4 Extraiga la cubierta de enfriamiento. Consulte el apartado “Extracción de la cubierta de enfriamiento”.
- 5 Asegúrese de que todos los procesadores y disipadores de calor estén instalados correctamente. Consulte el apartado “Instalación de un procesador”.
- 6 Vuelva a colocar la cubierta de enfriamiento. Consulte el apartado “Instalación de la la cubierta de enfriamiento”.
- 7 Cierre el sistema. Consulte el apartado “Cierre del sistema”.
- 8 Vuelva a conectar el sistema a la toma eléctrica y enciéndalo junto con los periféricos que tenga conectados.
- 9 Ejecute la prueba de diagnóstico en línea adecuada.
Si el sistema sólo dispone de un procesador y se sigue notificando un problema, consulte el apartado “Obtención de ayuda”.
- 10 En sistemas con varios procesadores, apague el sistema y los periféricos conectados, y desconecte el sistema de la toma eléctrica.
- 11 Abra el sistema. Consulte el apartado “Apertura del sistema”.
- 12 Extraiga la cubierta de enfriamiento. Consulte el apartado “Extracción de la cubierta de enfriamiento”.

△ PRECAUCIÓN: procure no doblar ninguna pata del zócalo ZIF al extraer el procesador. Si se doblan las patas, pueden producirse daños permanentes en la placa base.

- 13** Extraiga el procesador 2. Consulte el apartado “Extracción de un procesador”.
- 14** Vuelva a colocar la cubierta de enfriamiento. Consulte el apartado “Instalación de la la cubierta de enfriamiento”.
- 15** Cierre el sistema. Consulte el apartado “Cierre del sistema”.
- 16** Vuelva a conectar el sistema a la toma eléctrica y enciéndalo junto con los periféricos que tenga conectados.
- 17** Ejecute la prueba de diagnóstico en línea adecuada.
Si la prueba falla, el procesador es defectuoso. Consulte el apartado “Obtención de ayuda”.
- 18** Apague el sistema y los periféricos conectados y desconecte el sistema de la toma eléctrica.
- 19** Abra el sistema. Consulte el apartado “Apertura del sistema”.
- 20** Extraiga la cubierta de enfriamiento. Consulte el apartado “Extracción de la cubierta de enfriamiento”.
- 21** Sustituya el procesador por el que ha extraído en el paso 13. Consulte el apartado “Instalación de un procesador”.
- 22** Vuelva a colocar la cubierta de enfriamiento. Consulte el apartado “Instalación de la la cubierta de enfriamiento”.
- 23** Repita del paso 15 al paso 17.
Si el problema persiste, la placa base es defectuosa. Consulte el apartado “Obtención de ayuda”.

Ejecución de los diagnósticos del sistema

Si tiene algún problema con el sistema, ejecute los diagnósticos antes de llamar para solicitar asistencia técnica. El propósito de los diagnósticos es probar el hardware del sistema sin la ayuda de equipo adicional y sin riesgo de perder datos. Si no puede corregir el problema, el personal de servicio y asistencia puede utilizar los resultados de las pruebas de diagnóstico para ayudarle a resolver el problema.

Uso de los diagnósticos en línea Dell

Para evaluar un problema del sistema, utilice primero los diagnósticos en línea Dell™. Los diagnósticos en línea de Dell son un conjunto de programas de diagnóstico, o módulos de prueba, que incluye pruebas de diagnóstico para los componentes de almacenamiento y del chasis, como por ejemplo unidades de disco duro, memoria física, comunicaciones y puertos de impresora, NIC, CMOS y otros. Si no puede identificar el problema mediante los diagnósticos en línea Dell, utilice los diagnósticos del sistema incorporado.

Los archivos necesarios para ejecutar los diagnósticos en línea en ordenadores con sistemas operativos Microsoft® Windows® y Linux admitidos están disponibles en support.dell.com y en los DVD que se entregan con el sistema. Para obtener información sobre cómo utilizar los diagnósticos, consulte la Guía del usuario de los diagnósticos en línea de Dell.

Los diagnósticos del sistema incorporado se pueden ejecutar mediante el Unified Server Configurator (Configurador de servidor unificado - USC). Para obtener más información sobre cómo utilizar el USC, consulte la documentación de Dell Unified Server Configurator (Configurador de servidor unificado Dell) en la página web de asistencia Dell Support en support.dell.com/manuals.

Características de los diagnósticos incorporados del sistema

Los diagnósticos incorporados del sistema proporcionan una serie de menús y opciones para dispositivos o grupos de dispositivos específicos. Los menús y las opciones de los diagnósticos del sistema permiten realizar lo siguiente:

- Ejecutar pruebas de forma individual o conjunta
- Controlar la secuencia de las pruebas
- Repetir las pruebas
- Ver, imprimir o guardar los resultados de las pruebas
- Suspender temporalmente las pruebas si se detecta un error o terminarlas cuando se llega a un límite de errores definido por el usuario
- Ver mensajes de ayuda que describen brevemente cada prueba y sus parámetros
- Ver mensajes de estado que indican si las pruebas se han completado correctamente
- Ver mensajes de error que informan de los problemas que se han encontrado durante las pruebas

Cuándo deben utilizarse los diagnósticos incorporados del sistema

Si un dispositivo o un componente principal del sistema no funcionan correctamente, puede indicarse un error del componente. Si el procesador y los dispositivos de entrada/salida del sistema (monitor y teclado) funcionan, puede utilizar los diagnósticos del sistema como ayuda para identificar el problema.

Ejecución de los diagnósticos incorporados del sistema

Puede ejecutar los diagnósticos del sistema incorporado desde la pantalla principal del Unified Server Configurator (Configurador de servidor unificado - USC).



PRECAUCIÓN: utilice los diagnósticos del sistema para probar únicamente su

sistema. La utilización de este programa con otros sistemas puede ocasionar mensajes de error o resultados no válidos.

- 1 Mientras se inicia el sistema, pulse <F10> para iniciar el Unified Server Configurator (Configurador de servidor unificado - USC).
- 2 Haga clic en **Diagnostics** (Diagnósticos) en el panel izquierdo y en **Launch Diagnostics** (Iniciar diagnósticos) en el panel derecho.

El menú **Diagnostics** (Diagnósticos) permite ejecutar todas las pruebas de diagnóstico o pruebas específicas, o bien salir de los diagnósticos del sistema.

Opciones de prueba de diagnósticos incorporados del sistema

Haga clic en la opción de prueba en la ventana **Main Menu** (Menú principal).

Opción de prueba	Función
Express Test (Prueba rápida)	Realiza una revisión rápida del sistema. Esta opción ejecuta pruebas de dispositivos que no requieren la interacción del usuario.
Extended Test (Prueba exhaustiva)	Realiza una comprobación más exhaustiva del sistema. Esta prueba puede durar una hora o más.
Custom Test (Prueba personalizada)	Comprueba un dispositivo específico.
Information (Información)	Muestra el resultado de las pruebas.

Uso de las opciones de prueba personalizada

Al seleccionar **Custom Test** (Prueba personalizada) en la ventana **Main Menu** (Menú principal), aparece la ventana **Customize** (Personalizar) que permite seleccionar los dispositivos que van a probarse y las opciones específicas para las pruebas, además de ver los resultados de dichas pruebas.

Selección de dispositivos para las pruebas

En el lado izquierdo de la ventana **Customize** (Personalizar) se enumeran los dispositivos que pueden probarse. Haga clic en el signo (+) situado junto a un dispositivo o módulo para ver sus componentes. Haga clic en el signo (+)

de cualquier componente para ver las pruebas disponibles. Si hace clic en un dispositivo y no en sus componentes, se seleccionan todos los componentes del dispositivo para probarlos.



NOTA: tras seleccionar todos los dispositivos y componentes que desea probar, resalte **All Devices** (Todos los dispositivos) y, a continuación, haga clic en **Run Tests** (Ejecutar pruebas).

Selección de opciones de diagnóstico

En el área **Diagnostics Options** (Opciones de diagnóstico), seleccione las pruebas que desee ejecutar en un dispositivo.

- **Non-Interactive Tests Only** (Sólo pruebas no interactivas): sólo ejecuta pruebas que no requieren la intervención del usuario.
- **Quick Tests Only** (Sólo pruebas rápidas): sólo ejecuta las pruebas rápidas en el dispositivo.
- **Show Ending Timestamp** (Mostrar indicación de la hora de finalización): indica la hora del registro de la prueba.
- **Test Iterations** (Repeticiones de la prueba): selecciona el número de veces que se ejecuta una prueba.
- **Log output file pathname** (Ruta del archivo de salida de registro): permite especificar la unidad de disquete o la memoria USB en la que se guarda el archivo de registro de la prueba. No se puede guardar el archivo de registro en una unidad de disco duro.

Visualización de información y resultados

Las siguientes fichas de la ventana **Customize** (Personalizar) proporcionan información sobre la prueba y los resultados de ésta.

- **Results** (Resultados): muestra la prueba ejecutada y los resultados.
- **Errors** (Errores): muestra los errores que se han producido durante la prueba.
- **Help** (Ayuda): muestra información sobre el dispositivo, componente o prueba seleccionados en ese momento.
- **Configuration** (Configuración): muestra información básica de configuración sobre el dispositivo seleccionado en ese momento.
- **Parameters** (Parámetros): muestra los parámetros que pueden establecerse para la prueba.

Puentes y conectores



 **PRECAUCIÓN:** muchas de las reparaciones deben realizarlas únicamente los técnicos de servicio autorizados. Usted debe llevar a cabo únicamente las tareas de solución de problemas y las reparaciones sencillas autorizadas en la documentación del producto o indicadas por el personal de servicio y asistencia en línea o telefónica. La garantía no cubre los daños ocasionados por reparaciones que Dell no haya autorizado. Lea y siga las instrucciones de seguridad que se entregan con el producto.

Puentes de la placa base

Para obtener información sobre cómo restablecer el puente de contraseña para deshabilitar una contraseña, consulte el apartado “Desactivación de una contraseña olvidada”.

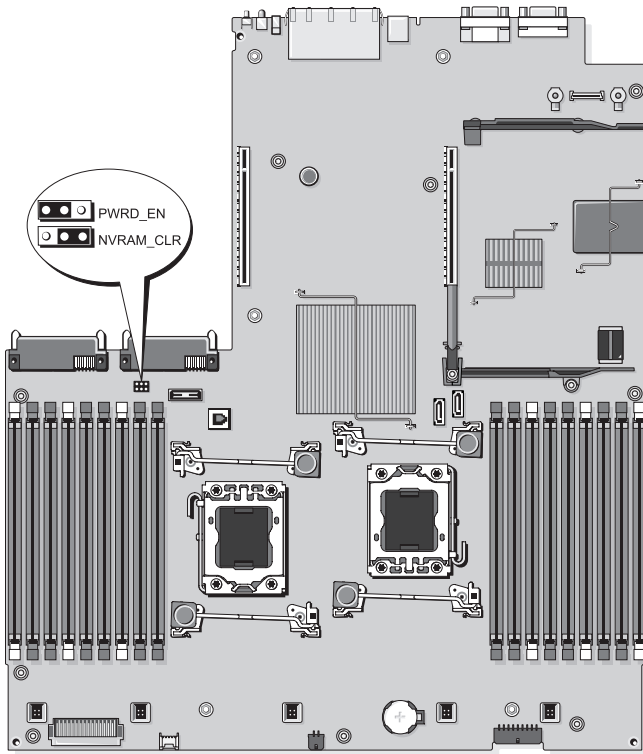
Ilustración 6-1. Puentes de la placa base



Puente	Valor	Descripción
PWRD_EN	 Patas 2 y 4 (predet.)	La función de contraseña está habilitada.
	 Patas 4 y 6	La función de contraseña está deshabilitada y el acceso local iDRAC6 se desbloqueará la próxima vez que se apague y se encienda la alimentación de CA.
NVRAM_CLR	 Patas 3 y 5 (predet.)	Los valores de configuración se conservan cuando se inicia el sistema.

Puente	Valor	Descripción
	Patas 1 y 3	Los valores de configuración se borran la próxima vez que se inicia el sistema. Si los valores de configuración resultan dañados hasta el punto de que el sistema no puede iniciarse, instale el puente e inicie el sistema. Extraiga el puente antes de restaurar la información de configuración.

Conectores de la placa base

Ilustración 6-2. Conectores de la placa base

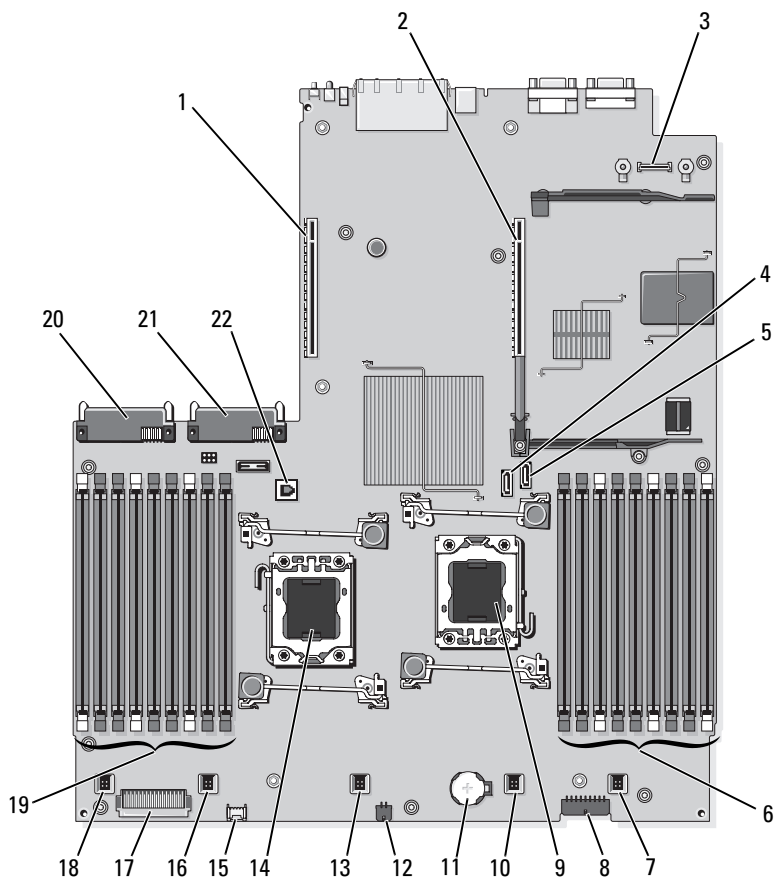

Conector	Descripción
1	RISER2 Conector para tarjeta vertical de expansión 2
2	RISER1 Conector para tarjeta vertical de expansión 1

Conector	Descripción
3 iDRAC6	Conector para tarjeta iDRAC6 Enterprise
4 SATA_A	Conector SATA A
5 SATA_B	Conector SATA B
6 B1	Ranura para módulo de memoria B1
B4	(palanca de liberación blanca)
B7	Ranura para módulo de memoria B4
B2	Ranura para módulo de memoria B7
B5	Ranura para módulo de memoria B2
B8	(palanca de liberación blanca)
B3	Ranura para módulo de memoria B5
B6	Ranura para módulo de memoria B8
B9	Ranura para módulo de memoria B3
	(palanca de liberación blanca)
	Ranura para módulo de memoria B6
	Ranura para módulo de memoria B9
7 FAN5	Ventilador de enfriamiento del sistema
8 BP_PWR	Conector de alimentación del plano posterior
9 CPU2	Procesador 2
10 FAN4	Ventilador de enfriamiento del sistema
11 BATTERY	Batería del sistema
12 DVD/TBU_PWR	Conector de alimentación para unidad óptica y unidad de copia de seguridad en cinta
13 FAN3	Ventilador de enfriamiento del sistema
14 CPU1	Procesador 1
15 CTRL_USB	Conector de la interfaz USB del panel de control
16 FAN2	Ventilador de enfriamiento del sistema
17 CTRL_PNL	Conector de interfaz del panel de control
18 FAN1	Ventilador de enfriamiento del sistema

Conector	Descripción
19 A1	Ranura para módulo de memoria A1
A4	(palanca de liberación blanca)
A7	Ranura para módulo de memoria A4
A2	Ranura para módulo de memoria A7
A5	Ranura para módulo de memoria A2
A8	(palanca de liberación blanca)
A3	Ranura para módulo de memoria A5
A6	Ranura para módulo de memoria A8
A9	Ranura para módulo de memoria A3
	(palanca de liberación blanca)
	Ranura para módulo de memoria A6
	Ranura para módulo de memoria A9
20 PWR2	Conector de la fuente de alimentación para PS2
21 PWR1	Conector de la fuente de alimentación para PS1
22 ISCSI_KEY	llave de hardware NIC

Conectores de la placa de plano posterior SAS

Ilustración 6-3. Placa de plano posterior SAS (6 ranuras)

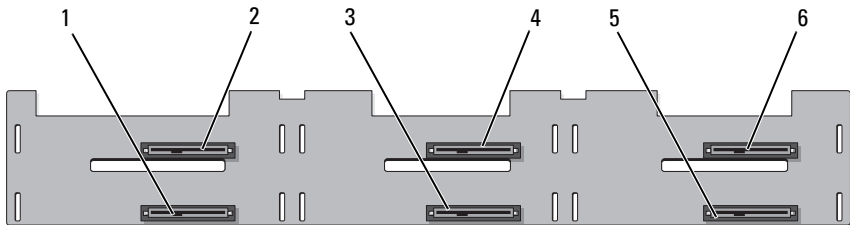

Parte anterior

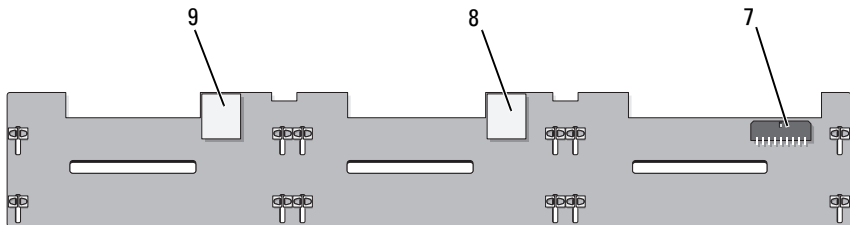

Parte posterior

- | | | | |
|---|---|---|-------------------------|
| 1 | Conector de la unidad 1 | 2 | Conector de la unidad 0 |
| 3 | Conector de la unidad 3 | 4 | Conector de la unidad 2 |
| 5 | Conector de la unidad 5 | 6 | Conector de la unidad 4 |
| 7 | Alimentación del plano posterior (BP_PWR) | 8 | Conector SAS A |
| 9 | Conector SAS B | | |

Buses PCIe y componentes de la tarjeta vertical de expansión

Ilustración 6-4. Componentes de la tarjeta vertical de expansión PCIe 1

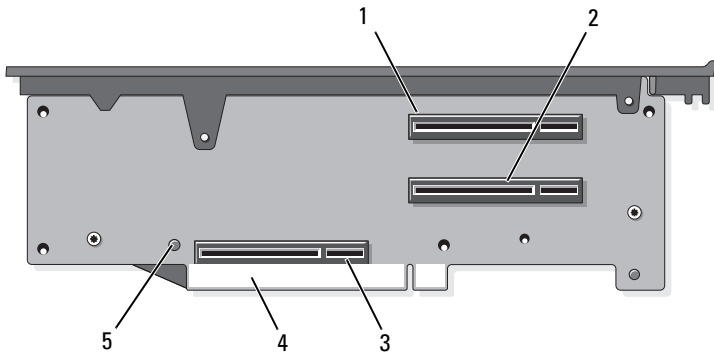

- | | | | |
|---|---|---|---|
| 1 | Ranura 1 enlace PCIe - x4
(de altura completa, 30,99-cm
[12,2 pulg.] de longitud) | 2 | Ranura 2 enlace PCIe - x4
(bajo perfil, 24,13 cm [9,5 pulg.]
de longitud) |
| 3 | Zócalo de controladora de
almacenamiento | 4 | Conector del borde de la tarjeta |
| 5 | Botón de liberación | | |

Ilustración 6-5. Componentes de la tarjeta vertical de expansión PCIe 2 estándar

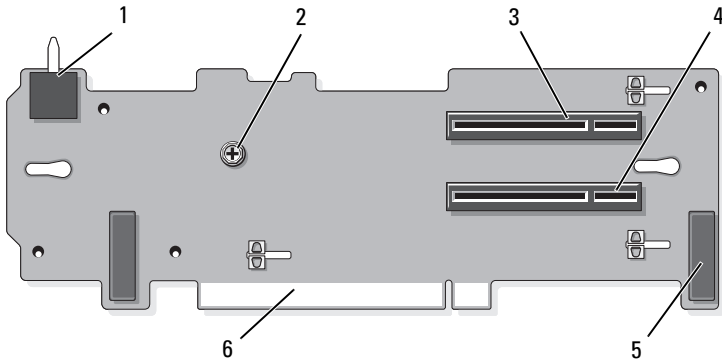

- | | | | |
|---|--|---|--|
| 1 | Interruptor de intrusión en el chasis | 2 | Tornillo |
| 3 | Ranura 3 enlace PCIe x8
(de altura completa, 24,13-cm
[9,5 pulg.] de longitud) | 4 | Ranura 4 enlace PCIe x8
(de altura completa, 24,13 cm
[9,5 pulg.] de longitud) |
| 5 | Alojamientos de patas (2) | 6 | Conector del borde de la tarjeta |

Ilustración 6-6. Componentes opcionales de la tarjeta vertical de expansión PCIe x16 2

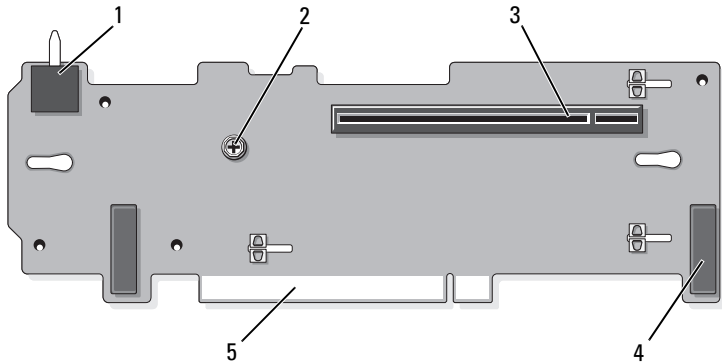

- | | | | |
|---|---|---|---------------------------|
| 1 | Interruptor de intrusión en el chasis | 2 | Fiador |
| 3 | Ranura 3 enlace PCIe x16
(de altura completa, 24,13 cm
[9,5 pulg.] de longitud) | 4 | Alojamientos de patas (2) |
| 5 | Conector del borde de la tarjeta | | |

Desactivación de una contraseña olvidada

Las funciones de seguridad del software del sistema incluyen una contraseña del sistema y una contraseña de configuración, que se describen detalladamente en el apartado “Uso del programa de Configuración del sistema y del Administrador de arranque UEFI”. El puente de contraseña habilita o deshabilita estas funciones de contraseña y borra las contraseñas que se están utilizando actualmente.

⚠ PRECAUCIÓN: muchas de las reparaciones deben realizarlas únicamente los técnicos de servicio autorizados. Usted debe llevar a cabo únicamente las tareas de solución de problemas y las reparaciones sencillas autorizadas en la documentación del producto o indicadas por el personal de servicio y asistencia en línea o telefónica. La garantía no cubre los daños ocasionados por reparaciones que Dell no haya autorizado. Lea y siga las instrucciones de seguridad que se entregan con el producto.

- 1 Apague el sistema, incluidos todos los periféricos conectados, y desconéctelo de la toma eléctrica.
- 2 Abra el sistema. Consulte el apartado “Apertura del sistema”.
- 3 Mueva el conector del puente de la contraseña a la posición de deshabilitado (patas 4 y 6).

Para ver la ubicación del puente de contraseña (marcado como “PWRD_EN”) en la placa base, vea la Ilustración 6-1.

- 4 Cierre el sistema. Consulte el apartado “Cierre del sistema”.
- 5 Vuelva a conectar el sistema y los periféricos a las tomas eléctricas y, a continuación, encienda el sistema.

Las contraseñas existentes no se deshabilitan (borran) hasta que no se inicia el sistema con el conector del puente de contraseña en la posición de deshabilitado. Sin embargo, antes de asignar una nueva contraseña del sistema o de configuración, debe restablecer el conector del puente a la posición de habilitado.



NOTA: si asigna una nueva contraseña del sistema o de configuración con el conector del puente todavía en la posición de deshabilitado, el sistema deshabilitará las nuevas contraseñas la próxima vez que se inicie.

- 6 Apague el sistema, incluidos todos los periféricos conectados, y desconéctelo de la toma eléctrica.
- 7 Abra el sistema. Consulte el apartado “Apertura del sistema”.
- 8 Mueva el conector del puente de la contraseña hasta la posición de habilitado (patas 2 y 4).
- 9 Cierre el sistema. Consulte el apartado “Cierre del sistema”.
- 10 Vuelva a conectar el sistema y los periféricos a las tomas eléctricas y, a continuación, encienda el sistema.
- 11 Asigne una nueva contraseña del sistema o de configuración.

Para asignar una nueva contraseña mediante el programa de Configuración del sistema, consulte el apartado “Asignación de una contraseña del sistema”.

Obtención de ayuda

Cómo ponerse en contacto con Dell

Los clientes de los Estados Unidos pueden llamar al 800-WWW-DELL (800-999-3355).



NOTA: si no dispone de una conexión a Internet activa, puede encontrar información de contacto en la factura de compra, en el albarán o en el catálogo de productos de Dell.

Dell proporciona varias opciones de servicio y asistencia en línea o telefónica. Puesto que la disponibilidad varía en función del país y del producto, es posible que no pueda disponer de algunos servicios en su área. Si desea ponerse en contacto con Dell para tratar cuestiones relacionadas con las ventas, la asistencia técnica o el servicio al cliente:

- 1 Vaya a support.dell.com.
- 2 Seleccione su país o región en el menú desplegable **Choose A Country/Region** (Elija un país/región) que aparece al final de la página.
- 3 Haga clic en **Contact Us** (Póngase en contacto con nosotros) en el lado izquierdo de la página.
- 4 Seleccione el enlace de servicio o asistencia que necesite.
Elija el método para ponerse en contacto con Dell que le resulte más cómodo.

Glosario

A: amperio.

ACPI: sigla de “advanced configuration and power interface” (interfaz avanzada de configuración y energía). Interfaz estándar que permite al sistema operativo controlar la configuración y la administración de energía.

adaptador de vídeo: circuitos lógicos que, en combinación con el monitor, proporcionan las funciones de vídeo del sistema. El adaptador de vídeo puede estar integrado en la placa base o puede ser una tarjeta de expansión que se conecta a una ranura de expansión.

adaptador host: controladora que implementa la comunicación entre el bus del sistema y el dispositivo periférico, que suele ser un dispositivo de almacenamiento.

ANSI: sigla de “American National Standards Institute” (Instituto Americano de Estándares Nacionales), que es la principal organización de elaboración de estándares de tecnología de los Estados Unidos.

archivo de sólo lectura: archivo que no puede modificarse ni eliminarse.

archivo Léame: archivo de texto, normalmente suministrado con el software o el hardware, que contiene información complementaria o de actualización de la documentación del producto.

banda de paridad: en matrices RAID, el disco de paridad de un conjunto de unidades de disco duro de paridad contiene datos de paridad que permiten recuperar datos en caso de que falle uno de los discos.

BTU: sigla de “British thermal unit” (unidad térmica británica).

bus: ruta de información entre los componentes de un sistema. El sistema contiene un bus de expansión que permite que el procesador se comunique con las controladoras para dispositivos periféricos conectados al sistema. Asimismo, contiene un bus de direcciones y un bus de datos para las comunicaciones entre el procesador y la memoria RAM.

bus de expansión: el sistema contiene un bus de expansión que permite al procesador comunicarse con controladoras para dispositivos periféricos, como las NIC.

bus local: en un sistema con capacidad de expansión de bus local, pueden designarse ciertos dispositivos periféricos (como los circuitos del adaptador de vídeo) para que funcionen mucho más rápidamente de como lo harían con un bus de expansión convencional. Consulte también *bus*.

C: Celsius.

CA: corriente alterna.

caché: área de almacenamiento rápido que conserva una copia de los datos o instrucciones para una recuperación rápida de los datos.

CC: corriente continua.

cm: centímetro.

COM_n: los nombres de dispositivo para los puertos serie de su sistema. Los puertos serie pueden ser físicos o virtuales.

conector para tarjetas de expansión: conector de la placa base o de la tarjeta vertical que sirve para conectar una tarjeta de expansión.

configuración por bandas: la configuración de discos por bandas graba los datos en tres o más discos de una matriz, pero sólo utiliza una parte del espacio de cada disco. La cantidad de espacio que utiliza una “banda” es la misma en todos los discos utilizados. Un disco virtual puede utilizar varias bandas en el mismo conjunto de discos de una matriz. Consulte también *protección por disco de paridad, duplicación y RAID*.

controlador: consulte *controlador de dispositivo*.

controlador de dispositivo: programa que permite que el sistema operativo u otro programa establezca una interfaz correcta con un dispositivo periférico.

controladora: chip o tarjeta de expansión que controla la transferencia de datos entre el procesador y la memoria, o entre el procesador y un dispositivo periférico.

copia de seguridad: copia de un archivo de programa o de datos. Como medida de precaución, realice regularmente una copia de seguridad de las unidades de disco duro del sistema.

coprocesador: chip que libera al procesador del sistema de determinadas tareas de procesamiento. Por ejemplo, un coprocesador matemático gestiona el procesamiento numérico.

CPU: sigla de “central processing unit” (unidad central de procesamiento). Consulte *procesador*.

DDR: sigla de “double-data rate” (velocidad doble de datos). Tecnología de los módulos de memoria que puede llegar a doblar la velocidad de los datos al transferir datos en los flancos tanto de subida como de bajada de un ciclo de reloj.

DHCP: sigla de “dynamic host configuration protocol” (protocolo de configuración dinámica de host). Método de asignación automática de una dirección IP a un sistema cliente.

diagnósticos: conjunto completo de pruebas para el sistema.

DIMM: sigla de “dual in-line memory module” (módulo de memoria dual en línea). Consulte también *módulo de memoria*.

dirección de memoria: ubicación específica, generalmente expresada mediante un número hexadecimal, de la RAM del sistema.

dirección MAC: sigla de “media access control (dirección del control de acceso a medios). Número de hardware exclusivo de cada sistema en una red.

DNS: sigla de “domain name system” (sistema de nombres de dominio). Método de conversión de nombres de dominio de Internet en direcciones IP; por ejemplo, conversión de **www.ejemplo.com** en 208.77.188.166.

DRAM: sigla de “dynamic random-access memory” (memoria dinámica de acceso aleatorio). La memoria RAM de un sistema suele estar formada por chips de DRAM.

duplicación: tipo de redundancia de datos aplicable a las unidades de disco duro o a la memoria del sistema. Cuando se aplica a las unidades de disco duro, un conjunto de unidades físicas almacena datos y uno o más conjuntos de unidades adicionales almacenan copias duplicadas de dichos datos. El software proporciona la función de duplicación. Consulte también *configuración por bandas* y RAID. Cuando se aplica a la memoria del sistema, los datos de un conjunto de módulos de memoria se duplican en un conjunto idéntico de módulos de memoria.

DVD: sigla de “digital versatile disc” (disco versátil digital).

E/S: entrada/salida. El teclado es un dispositivo de entrada y el monitor es un dispositivo de salida. En general, la actividad de E/S puede diferenciarse de la actividad de proceso.

ECC: sigla de “error checking and correction” (verificación y corrección de errores).

EMI: sigla de “electromagnetic interference” (interferencia electromagnética).

ESD: sigla de “electrostatic discharge” (descarga electrostática).

ESM: sigla de “embedded server management” (administración de servidor incorporado). Consulte *iDRAC*.

etiqueta de inventario: código individual asignado a un sistema, generalmente por el administrador, con fines de seguridad o seguimiento.

etiqueta de servicio: etiqueta de código de barras ubicada en el sistema que permite identificarlo cuando se llama a Dell para solicitar asistencia técnica.

F: Fahrenheit.

FAT: sigla de “file allocation table” (tabla de asignación de archivos). Se trata de la estructura del sistema de archivos que utiliza MS-DOS para organizar y realizar un seguimiento del almacenamiento de archivos. Los sistemas operativos Microsoft® Windows® pueden usar opcionalmente una estructura de sistema de archivos FAT.

Fibre Channel: interfaz de red de alta velocidad que se utiliza principalmente con dispositivos de almacenamiento conectados a una red.

FTP: sigla de “file transfer protocol” (protocolo de transferencia de archivos).

g: gramo.

G: gravedad.

Gb: gigabit. Un gigabit equivale a 1.024 megabits o a 1.073.741.824 bits.

GB: gigabyte. Un gigabyte equivale a 1.024 megabytes o a 1.073.741.824 bytes. No obstante, cuando se hace referencia a la capacidad de la unidad de disco duro, normalmente se redondea a 1.000.000.000 bytes.

Hz: hercio.

iDRAC, iDRAC6: sigla de “Integrated Dell Remote Access Controller” (controladora de acceso remoto de Dell integrada). Solución de hardware y de software de administración de sistemas que proporciona funciones de administración remota, recuperación en caso de bloqueo del sistema y control de alimentación para los sistemas Dell PowerEdge.

información de configuración del sistema: datos almacenados en la memoria que indican al sistema qué hardware está instalado y cómo debe configurarse el sistema para que funcione.

intercambio directo: capacidad de insertar o instalar un dispositivo, normalmente una unidad de disco duro o un ventilador de refrigeración interno, en el sistema host mientras éste está encendido y en funcionamiento.

IP: sigla de “Internet protocol” (protocolo de Internet).

IPv6: sigla de “Internet protocol version 6” (protocolo de Internet versión 6).

IPX: sigla de “Internet package exchange” (intercambio de paquetes de Internet).

IRQ: sigla de “interrupt request” (petición de interrupción). Una señal que indica que un dispositivo periférico está a punto de enviar o recibir datos se transmite al procesador mediante una línea IRQ. Cada conexión de dispositivo periférico debe tener un número IRQ asignado. Dos dispositivos pueden compartir la misma asignación de IRQ, pero no pueden utilizarse simultáneamente.

iSCSI: sigla de “Internet small computer system interface” (Consulte CSI). Protocolo que permite a los dispositivos SCSI comunicarse a través de una red o Internet.

k: prefijo “kilo”, que indica 1.000 unidades.

Kb: kilobit. Un kilobit equivale a 1.024 bits.

KB: kilobyte. Un kilobyte equivale a 1.024 bytes.

Kbps: kilobits por segundo.

KBps: kilobytes por segundo.

kg: kilogramo. Un kilogramo equivale a 1.000 gramos.

kHz: kilohercio.

KVM: sigla de “keyboard/video/mouse” (teclado/vídeo/ratón). KVM se refiere a un conmutador que permite seleccionar el sistema del que se mostrarán las imágenes y para el que se utilizarán el teclado y el ratón.

LAN: sigla de “local area network” (red de área local). Una LAN suele comprender un solo edificio o unos cuantos edificios cercanos cuyos equipos están enlazados mediante cables dedicados específicamente a la red LAN.

LCD: sigla de “liquid crystal display” (pantalla de cristal líquido).

LED: sigla de “light-emitting diode” (diodo emisor de luz). Se trata de un dispositivo electrónico que se enciende cuando pasa por él una corriente.

LOM: sigla de “LAN on motherboard” (LAN en placa madre). También se conoce como *NIC incorporada*.

LVD: sigla de “low voltage differential” (diferencial de bajo voltaje).

m: metro.

mA: miliamperio.

mAh: miliamperios por hora.

Mb: megabit. Un megabit equivale a 1.048.576 bits.

MB: megabyte. Un megabyte equivale a 1.048.576 bytes. No obstante, cuando se hace referencia a la capacidad de la unidad de disco duro, normalmente se redondea a 1.000.000 bytes.

Mbps: megabits por segundo.

MBps: megabytes por segundo.

MBR: sigla de “master boot record” (registro maestro de inicio).

medio de inicio: disquete, memoria USB o dispositivo óptico que se utiliza para iniciar el sistema en lugar de los discos duros.

memoria: área del sistema donde se almacenan los datos básicos del sistema. Un sistema puede tener varios tipos de memoria, como memoria integrada (ROM y RAM) y módulos de memoria adicionales (módulos DIMM).

memoria de vídeo: la mayoría de los adaptadores de vídeo VGA y SVGA incluyen chips de memoria además de la RAM del sistema. La cantidad de memoria de vídeo instalada afecta principalmente el número de colores que puede mostrar un programa (con los controladores de vídeo y la capacidad del monitor adecuados).

memoria del sistema: consulte RAM.

memoria flash: tipo de chip electrónico que puede programarse y reprogramarse mediante una utilidad de software.

memoria USB: dispositivo portátil de almacenamiento en memoria flash con un conector USB integrado.

memory stick: consulte *llave de memoria USB*.

MHz: megahercio.

mm: milímetro.

modo de gráficos: modo de vídeo que puede definirse en términos de x píxeles horizontales por y píxeles verticales por z colores.

módulo de alta densidad: módulo que contiene un procesador, memoria y una unidad de disco duro. Los módulos se montan en un chasis que contiene las fuentes de alimentación y los ventiladores.

módulo de memoria: pequeña placa de circuito que contiene chips de DRAM y se conecta a la placa base.

ms: milisegundo.

NAS: sigla de “network attached storage” (almacenamiento conectado a red). NAS es uno de los conceptos que se utilizan para implementar un almacenamiento compartido en una red. Los sistemas NAS disponen de sus propios sistemas operativos y de hardware y software integrados que están optimizados para satisfacer las necesidades de almacenamiento específicas.

NIC: sigla de “network interface controller” (controladora de interfaz de red). Dispositivo instalado o integrado en un sistema que permite conectarse a una red.

NMI: sigla de “nonmaskable interrupt” (interrupción no enmascarable). Un dispositivo envía una NMI para advertir al procesador de errores del hardware.

ns: nanosegundos.

NVRAM: sigla de “nonvolatile random-access memory” (memoria no volátil de acceso aleatorio). Memoria cuyo contenido no se pierde cuando se apaga el sistema. La NVRAM se utiliza para mantener la información de configuración del sistema, de fecha y de hora.

panel de control: parte del sistema que contiene indicadores y controles, como el botón de encendido y el indicador de alimentación.

paridad: información redundante asociada a un bloque de datos.

partición: se puede dividir una unidad de disco duro en varias secciones físicas denominadas *particiones* mediante el comando **fdisk**. Cada partición puede contener varias unidades lógicas. Se debe formatear cada unidad lógica con el comando **format**.

PCI: sigla de “peripheral component interconnect” (interconexión de componentes periféricos). Estándar para la implementación de un bus local.

PCI: PCI Express. Tecnología de bus de expansión PCI mejorada que utiliza una o varias líneas de datos serie en modo dúplex completo para la interfaz entre la CPU y la tarjeta de expansión y que incrementa en gran medida la amplitud de banda de los datos.

PDU: sigla de “power distribution unit” (unidad de distribución de alimentación). Fuente de energía con varias tomas eléctricas que proporciona alimentación a los servidores y a los sistemas de almacenamiento de un estante.

periférico: dispositivo interno o externo, como por ejemplo una unidad de disquete o un teclado, que se conecta a un sistema.

píxel: un punto en una pantalla de vídeo. Los píxeles se organizan en filas y columnas para crear una imagen. Una resolución de vídeo (por ejemplo, 640 x 480) se expresa como el número de píxeles horizontales por el número de píxeles verticales.

placa base: como placa de circuito principal, la placa base suele incluir la mayoría de los componentes fundamentales del sistema, como los procesadores, la RAM, las controladoras de dispositivos periféricos y diversos chips de ROM.

POST: sigla de “power-on self-test” (autoprueba de encendido). Antes de que se cargue el sistema operativo cuando se enciende el sistema, la POST comprueba varios componentes del sistema, como por ejemplo la RAM y las unidades de disco duro.

procesador: chip computacional principal que se encuentra dentro del sistema y que controla la interpretación y la ejecución de las funciones aritméticas y lógicas. El software escrito para un procesador suele tener que revisarse para poder ejecutarse en otro procesador. *CPU* es sinónimo de procesador.

Programa de configuración del sistema: programa basado en el BIOS que permite configurar el hardware del sistema y personalizar el funcionamiento del sistema estableciendo características como por ejemplo la protección por contraseña. Dado que el Programa de configuración del sistema se almacena en la NVRAM, los valores seguirán aplicándose hasta que los vuelva a cambiar.

PSU: sigla de “power supply unit” (unidad de fuente de alimentación).

punte: bloques pequeños de una placa de circuito con dos o más patas que sobresalen de ellos. Se trata de conectores de plástico con sus patas cortocircuitadas mediante un conductor interior. Los cables conectan las patas y crean un circuito, con lo que ofrecen un método sencillo y reversible para cambiar el circuito de una placa.

puerto de enlace ascendente: puerto de un concentrador o un conmutador de red que se utiliza para conectar a otros concentradores o conmutadores sin necesidad de utilizar un cable cruzado.

puerto serie: puerto de E/S de legado con un conector de nueve patas que transfiere datos bit a bit y que suele utilizarse para conectar un módem al sistema.

PXE: sigla de “preboot eXecution environment”. Modo de iniciar un sistema mediante una red LAN sin una unidad de disco duro ni un disquete de inicio.

QPI: sigla de “QuickPath Interconnect”. Interfaz de bus entre procesadores y entre procesadores y el chip IOH.

RAID: sigla de “redundant array of independent disks”. Método de redundancia de datos. Algunas de las implementaciones basadas en RAID más habituales son RAID 0, RAID 1, RAID 5, RAID 10, RAID 50 y RAID 60. Consulte también *duplicación y configuración por bandas*.

RAM: sigla de “random-access memory” (memoria de acceso aleatorio). Se trata del área principal de almacenamiento temporal del sistema para datos e instrucciones de programas. Toda la información almacenada en la RAM se pierde cuando se apaga el sistema.

RDIMM: módulo de memoria DDR3 registrada.

resolución de vídeo: la resolución de vídeo (por ejemplo, 800 x 600) se expresa como el número de píxeles horizontales por el número de píxeles verticales. Para que un programa funcione con una resolución de gráficos específica, deben instalarse los controladores de vídeo adecuados y el monitor debe admitir dicha resolución.

ROM: sigla de “read-only memory” (memoria de sólo lectura). El sistema contiene algunos programas fundamentales para su funcionamiento en código ROM. Un chip de memoria ROM conserva su contenido incluso después de haber apagado el sistema. Un ejemplo de código en la memoria ROM sería el programa que inicia la rutina de inicio del sistema y la POST.

ROMB: sigla de “RAID on motherboard” (RAID en placa madre).

s: segundo.

SAI: sigla de “sistema de alimentación ininterrumpida”. Se trata de una unidad que funciona con batería y que proporciona automáticamente alimentación al sistema en caso de que se produzcan fallos eléctricos.

SAN: sigla de “storage area network” (red de área de almacenamiento). Arquitectura de red que permite que un servidor vea dispositivos de almacenamiento remotos conectados por red como si estuvieran localmente conectados.

SAS: sigla de “serial-attached SCSI” (SCSI de conexión serie).

SATA: sigla de “serial advanced technology attachment” (dispositivo conector de tecnología avanzada serie). Interfaz estándar entre la placa base y los dispositivos de almacenamiento.

SCSI: sigla de “small computer system interface” (interfaz de ordenador pequeño). Interfaz de bus de E/S.

SDDC: sigla de “single device data correction” (corrección de datos de dispositivo único).

SDRAM: sigla de “synchronous dynamic random-access memory” (memoria dinámica de acceso aleatorio síncrona).

SMART: sigla de “self-monitoring analysis and reporting technology” (tecnología de informes de análisis de autosupervisión). Permite que las unidades de disco duro informen de errores y fallos al BIOS del sistema y posteriormente muestren un mensaje de error en la pantalla.

SMP: sigla de “symmetric multiprocessing” (multiprocesamiento simétrico). Sistema con dos o más procesadores conectados mediante un enlace de gran amplitud de banda y gestionado por un sistema operativo donde cada procesador tiene el mismo tipo de acceso a los dispositivos de E/S.

SNMP: sigla de “simple network management protocol” (protocolo simple de administración de red). Interfaz estándar que permite que un administrador de red supervise y administre estaciones de trabajo de forma remota.

SSD: sigla de “solid state drives” (unidades de estado sólido).

tarjeta de expansión: tarjeta adicional, como un adaptador NIC o SCSI, que se conecta a un conector para tarjetas de expansión de la placa base. Una tarjeta de expansión añade algunas funciones especializadas al sistema, ya que proporciona una interfaz entre el bus de expansión y un dispositivo periférico.

tarjeta SD: tarjeta de memoria flash Secure Digital.

TB: terabyte. Un terabyte equivale a 1024 gigabytes o a 1.099.511.627.776 bytes. No obstante, cuando se refiere a la capacidad de la unidad de disco duro, se suele redondear a 1.000.000.000.000 bytes.

TCP/IP: sigla de “transmission control protocol/Internet protocol” (protocolo de control de transmisión/protocolo Internet).

temperatura ambiente: temperatura de la zona o de la sala donde se encuentra el sistema.

terminación: algunos dispositivos (como el último dispositivo de cada extremo de un cable SCSI) deben estar terminados para evitar reflexiones y señales espurias en el cable. Cuando estos dispositivos están conectados en una serie, es posible que deba habilitar o deshabilitar la terminación de dichos dispositivos cambiando el puente o la configuración del conmutador de los dispositivos o bien cambiando los valores en el software de configuración de los dispositivos.

TOE: sigla de “TCP/IP Offload Engine” (motor de descarga TCP/IP). Tecnología que descarga el procesamiento de red en la controladora de red.

UDIMM: módulo de memoria DDR3 (sin búfer) no registrada.

UEFI: sigla de “unified extensible firmware interface” (interfaz de firmware extensible unificada).

USB: sigla de “universal serial bus” (bus serie universal). Un conector USB proporciona un solo punto de conexión para varios dispositivos compatibles con USB, como por ejemplo ratones y teclados. Los dispositivos USB pueden conectarse y desconectarse mientras el sistema está en funcionamiento.

utilidad: programa utilizado para administrar los recursos del sistema, como por ejemplo la memoria, las unidades de disco o las impresoras.

V: voltio.

V CA: voltio de corriente alterna.

V CC: voltio de corriente continua.

virtualización: posibilidad de compartir, a través del software, los recursos de un único ordenador en varios entornos. De este modo, un usuario puede ver un único sistema físico como varios sistemas virtuales capaces de alojar distintos sistemas operativos.

W: vatio.

WH: vatios por hora.

XML: sigla de “extensible markup language” (lenguaje de marcación extensible). XML es un modo de crear formatos de información común y compartir el formato y los datos en Internet, en intranets o en cualquier otro lugar.

ZIF: sigla de “zero insertion force” (fuerza de inserción cero).

Índice

A

- actualizaciones
 - procesador, 150
- Administrador de arranque UEFI
 - acceder, 84
 - pantalla principal, 85
 - pantalla System Utilities, 86
 - pantalla UEFI Boot Settings, 86
- alimentación, indicadores, 14, 23
- asistencia
 - ponerse en contacto con Dell, 205
- aviso, mensajes, 64

B

- batería (RAID)
 - extraer, 129
 - instalar, 129
- batería (sistema)
 - solución de problemas, 174
 - sustituir, 157

C

- cableado
 - controladora de almacenamiento, 128

- cablear
 - colocar cables, 130
 - unidad óptica, 122
- cables, colocación, 130
- colocar
 - fuelle de alimentación, 105
 - soportes del ventilador, 121
 - ventilador de refrigeración, 120
- componentes del panel
 - posterior, 21
- componentes del sistema
 - acceder, 13
- Conector serie, 23
- conectores
 - NIC, 23
 - placa base, 196
 - placa de plano posterior SAS, 199
 - serie, 23
 - tarjeta vertical de expansión 1, 200
 - tarjeta vertical de expansión 2, 201-202
 - USB, 14
 - vídeo, 14
- configuración, contraseña, 90
- conjunto de panel de control
 - componentes, 14
 - componentes del panel LCD, 16

- contraseña
 - configuración, 90
 - deshabilitar, 202
 - sistema, 87
- controladora de almacenamiento
 - cableado, 128
 - extraer, 126
 - instalar, 126
 - solución de problemas, 184
- controladora de almacenamiento integrada
 - Consulte* controladora de almacenamiento.
- controladora SAS
 - Consulte* controladora de almacenamiento.
- cubierta
 - abrir, 96
 - cerrar, 96
- cubierta de refrigeración
 - instalar, 117

D

- Dell
 - ponerse en contacto, 205
- diagnósticos
 - cuándo deben utilizarse, 190
 - opciones de prueba, 191
 - opciones de prueba avanzadas, 191
 - utilizar diagnósticos en línea, 189

- diagnósticos en línea
 - utilizar, 189
- DIMM
 - Consulte* módulos de memoria (DIMM).
- disipador de calor, 152
- duplicación de memoria, modo de memoria, 144

E

- ECC avanzada, modo de memoria, 144
- error de inicio del sistema, 169
- error, mensajes, 68
- extraer
 - batería RAID, 129
 - controladora de almacenamiento integrada, 126
 - fuelle de alimentación, 104
 - módulo de visualización del panel de control, 159
 - módulo SD interno, 108
 - módulos de memoria, 149
 - panel de relleno para el hueco de la fuente de alimentación, 106
 - placa base, 164
 - placa de plano posterior SAS, 162
 - placa del panel de control, 161
 - procesador, 150
 - soporte de retención de cables, 130
 - soportes del ventilador, 120
 - tarjeta flash SD interna, 108

- tarjeta iDRAC6 Enterprise, 113
- tarjeta SD, 109
- tarjeta vertical 2 del soporte, 140
- tarjeta vertical de expansión
 - 1, 136
- tarjeta vertical de expansión
 - 2, 138
- tarjetas de expansión PCIe, 135
- unidad de disco duro de relleno, 99
- unidad de disco duro de un portaunidades, 102
- unidad óptica, 122
- unidades de disco duro, 100
- ventilador de refrigeración, 118

F

FA

Consulte fuente de alimentación.

fuentes de alimentación, panel de relleno, 106

fuentes de alimentación

- colocar, 105

- extraer, 104

- indicadores, 23

- solución de problemas, 175

funciones del panel anterior, 14

G

garantía, 65

I

indicadores

- alimentación, 14, 23

- NIC, 25

- panel anterior, 14

- panel posterior, 21

inicio

- acceder a los componentes del sistema, 13

instalar

- batería RAID, 129

- controladora de

- almacenamiento, 126

- cubierta de refrigeración, 117

- llave de memoria USB

- interna, 109

- módulo de visualización del panel de control, 160

- módulo SD interno, 106

- módulos de memoria, 147

- panel de relleno para el hueco de la fuente de alimentación, 106

- placa de plano posterior SAS, 163

- placa del panel de control, 161

- procesador, 154

- soporte de retención de cables, 131

- tarjeta flash SD interna, 108

- tarjeta iDRAC6 Enterprise, 112

- tarjeta SD, 108

- tarjeta vertical 2 en el soporte de la tarjeta de expansión, 141

- tarjeta vertical de

- expansión 1, 137

- tarjeta VFlash SD, 114

- tarjetas de expansión PCIe, 133
- unidad de disco duro de relleno, 100
- unidad óptica, 122
- unidades de disco duro, 101

Integrated Dell Remote Access Controller
Consulte tarjeta iDRAC6 Enterprise.

intercambio activo

- fuentes de alimentación, 104
- unidades de disco duro, 98
- ventiladores de refrigeración, 118

L

LAN en placa madre (LOM)
Consulte NIC.

llave de hardware NIC, 114

llave de memoria USB
Consulte llave de memoria USB interna.

llave de memoria USB interna, 109

M

memoria

- solución de problemas, 177

memoria USB interna

- solución de problemas, 181

mensajes

- aviso, 64
- LCD de estado, 25
- mensajes de error, 68
- sistema, 43

microprocesador
Consulte procesador.

modo de inicio, 67

modo de inicio de UEFI, 67

modo de inicio del BIOS, 67

modo de memoria

- duplicación de memoria, 144
- ECC avanzada, 144
- optimización, 144

módulo de visualización del panel de control

- extraer, 159
- instalar, 160

módulo SD interno

- extraer, 108
- instalar, 106

módulos de memoria (DIMM)

- configuraciones RDIMM, 145
- configuraciones UDIMM, 133, 147
- configurar, 142
- extraer, 149
- instalar, 147

N

NIC

- conectores, 23

- indicadores, 25
- llave de hardware, 114
- solución de problemas, 171

O

- óptica, unidad
 - instalar, 122
- optimización, modo de memoria, 144

P

- panel de relleno
 - fuelle de alimentación, 106
 - unidad de disco duro, 99
- panel LCD
 - componentes, 16
 - menús, 18
- pautas
 - instalación de la tarjeta de expansión, 132
 - instalación de memoria, 142
- placa base
 - conectores, 196
 - extraer, 164
 - instalar, 166
 - puentes, 193
- placa de plano posterior SAS
 - conectores, 199
 - extraer, 162
 - instalar, 163

- unidades de disco duro de 3,5 pulgadas (6 ranuras), 199
- placa del panel de control
 - extraer, 161
 - instalar, 161
- plano posterior
 - Consulte* plano posterior SAS.
- ponerse en contacto con Dell, 205
- portaunidades
 - unidad de disco duro, 102
- POST
 - acceder a los componentes del sistema, 13
- procedimientos exclusivos para el servicio técnico
 - ensamblaje del panel de control, 159
 - placa base, 164
 - plano posterior SAS, 162
- procesador
 - actualizaciones, 150
 - extraer, 150
 - instalar, 154
 - solución de problemas, 187
- programa de configuración del sistema
 - asignaciones de IRQ PCI, 78
 - configuración de inicio, 75
 - configuración de la memoria, 72
 - configuración de SATA, 74
 - configuración del procesador, 73
 - opciones de administración de energía, 80

- opciones de administración de servidor incorporado, 79
- opciones de comunicaciones serie, 78
- opciones de dispositivos integrados, 76
- opciones de seguridad del sistema, 81
- pantalla principal, 69
- pulsación de tecla para entrar, 68

proteger el sistema, 81, 88

puentes (placa base), 193

R

RAID, batería

- extraer, 129
- instalar, 129

refrigeración del sistema

- solución de problemas, 176

S

seguridad, 169

seguridad del TPM, 81

sistema mojado

- solución de problemas, 172

sistema, contraseña, 87

sistema, mensajes, 43

sistemas dañados

- solución de problemas, 174

solución de problemas

- batería del sistema, 174
- conexiones externas, 170
- controladora de almacenamiento, 184
- error de inicio del sistema, 169
- fuentes de alimentación, 175
- memoria, 177
- memoria USB interna, 181
- NIC, 171
- procesadores, 187
- refrigeración del sistema, 176
- sistema dañado, 174
- sistema mojado, 172
- tarjeta SD, 180
- tarjetas de expansión PCIe, 185
- teclado, 170
- unidad óptica, 182
- ventiladores de refrigeración, 177
- vídeo, 170

soporte de retención de cables

- extraer, 130
- instalar, 131

soportes del ventilador

- colocar, 121
- extraer, 120

sustituir

- batería del sistema, 157
- tarjeta vertical de expansión 1, 137
- tarjeta vertical de expansión 2, 139

T

- tarjeta flash SD interna
 - instalar, 108
- tarjeta iDRAC6 Enterprise
 - extraer, 113
 - instalar, 112
- tarjeta multimedia VFlash, 114
- tarjeta SD
 - extraer, 109
 - instalar, 108
 - solución de problemas, 180
- tarjeta SD (VFlash)
 - instalar, 114
- tarjeta vertical de expansión 1
 - conectores, 200
 - extraer, 136
 - instalar, 137
- tarjeta vertical de expansión 2
 - conectores, 201-202
 - extraer, 138
 - extraer del soporte de la tarjeta de expansión, 140
 - instalar, 139
 - instalar en soporte de la tarjeta de expansión, 141
- tarjetas de expansión
 - Consulte* tarjetas de expansión PCIe.
- tarjetas de expansión PCIe
 - extraer, 135
 - instalar, 133
 - solución de problemas, 185
 - tarjetas verticales, 200
- teclado
 - solución de problemas, 170

U

- unidad de disco duro
 - extraer, 100
 - instalar, 101
 - portaunidades, 102
 - unidad de DVD
 - Consulte* unidad óptica.
 - unidad de relleno
 - extraer, 99
 - instalar, 100
 - unidad óptica
 - extraer, 122
 - solución de problemas, 182
 - unidades de disco duro SSD, 98
 - USB
 - conectores del panel anterior, 14
 - conectores del panel posterior, 23
 - utilidad de configuración de iDRAC, 92
- ## V
- ventilador
 - colocar, 120
 - extraer, 118
 - ventilador de refrigeración
 - colocar, 120
 - extraer, 118
 - solución de problemas, 177
 - vídeo
 - conectores del panel anterior, 14
 - solución de problemas, 170

